



Betriebsanleitung Operating Instructions

Hydraulische Verlegezange für den universellen Baggereinsatz
Hydraulic Installation Clamps for universal use with excavators

HVZ-ECO



Bitte beachten Sie, dass das Produkt ohne vorliegende Betriebsanleitung in Landessprache nicht eingesetzt / in Betrieb gesetzt werden darf. Sollten Sie mit der Lieferung des Produkts keine Betriebsanleitung in Ihrer Landessprache erhalten haben, kontaktieren Sie uns bitte. In Länder der EU / EFTA senden wir Ihnen diese kostenlos nach. Für Länder außerhalb der EU / EFTA erstellen wir Ihnen gerne ein Angebot für eine Betriebsanleitung in Landessprache, falls die Übersetzung nicht durch den Händler/Importeur organisiert werden kann.

Please note that the product may not be used / put into operation without these operating instructions in the national language. If you did not receive operating instructions in your national language with the delivery of the product, please contact us. In countries of the EU / EFTA we will send them to you free of charge. For countries outside the EU / EFTA, we will be pleased to provide you with an offer for an operating manual in the national language if the translation cannot be organised by the dealer/importer.



Betriebsanleitung

Original Betriebsanleitung

Hydraulische Verlegezange für den universellen Baggereinsatz

HVZ-ECO

Inhalt

1	EG-Konformität	4
2	Sicherheit.....	5
2.1	Definition Fachpersonal / Sachkundiger	5
2.2	Begriffsdefinitionen.....	5
2.3	Sicherheitskennzeichnung	6
2.4	Persönliche Sicherheitsmaßnahmen	7
2.5	Schutzausrüstung	7
2.6	Unfallschutz	7
2.7	Funktions- und Sichtprüfung.....	7
2.7.1	Allgemeines.....	7
2.7.2	Hydraulik	8
2.8	Sicherheit im Betrieb	8
2.9	Bagger und andere Trägergeräte	8
2.10	Sicherheit im Verlegebetrieb	8
2.11	Ermittlung der greiftechnischen Qualität.....	9
3	Allgemeines	10
3.1	Bestimmungsgemäßer Einsatz	10
3.2	Verbundsteinformen	11
3.3	Übersicht und Aufbau	13
3.4	Technische Daten	13
4	Installation.....	14
4.1	Mechanischer Anbau	14
4.2	Hydraulischer Anbau	15
4.3	Einstellung „Bypass-Ventil“	17
5	Einstellungen.....	18
5.1	Allgemein.....	18
5.2	Greiftiefeinstellung.....	18
5.3	Einstellung Absetzrollen	21
5.4	Einstellung Hauptspannung	22
5.4.1	Veränderung der Backenbreite	25
5.5	Einstellung der Seitenspannung	26
5.6	Gewichtsausgleich einstellen	27
6	Bedienung.....	29
6.1	Allgemeines.....	29
6.1.1	Programme	29
6.1.2	Programm 2 (ohne Nebenspannung)	30
6.2	Hinweise zur normgerechten Verlegung von Betonpflastersteinen	31
6.3	Ablauf des Verlege-Zyklus	32
6.4	Allgemeine Hinweise zur normgerechten Verlegung	34
6.5	Allgemeine Hinweise zur Verlegung:.....	35
7	Wartung und Pflege.....	37
7.1	Wartung	37
7.2	Mechanik.....	37

7.3	Hydraulik	37
7.4	Störungssuche	38
7.5	Reparaturen	39
7.6	Prüfungspflicht	39
7.7	Hinweis zum Typenschild	40
7.8	Hinweis zur Vermietung/Verleihung von PROBST-Geräten	40

1 EG-Konformität

EG-Konformitätserklärung

Bezeichnung: Hydraulische Verlegezange für den universellen Baggereinsatz
Type: HVZ-ECO
Bestell-Nr.: 5140.0034
Hersteller: Probst GmbH
Gottlieb-Daimler-Straße 6
71729 Erdmannhausen, Germany
info@probst-handling.de www.probst-handling.de



Die vorstehend bezeichnete Maschine entspricht den einschlägigen Vorgaben nachfolgender EU-Richtlinien:

2006/42/EG (Maschinenrichtlinie)

Folgende Normen und technische Spezifikationen wurden herangezogen:

DIN EN ISO 12100

Sicherheit von Maschinen - Allgemeine Gestaltungsleitsätze - Risikobeurteilung und Risikominderung (ISO 12100:2010)

DIN EN ISO 13857

Sicherheit von Maschinen - Sicherheitsabstände gegen das Erreichen von Gefährdungsbereichen mit den oberen u. unteren Gliedmaßen (ISO 13857:2008).

Dokumentationsbevollmächtigter:

Name: J. Holderied

Anschrift: Probst GmbH; Gottlieb-Daimler-Str. 6; 71729 Erdmannhausen, Germany

Unterschrift, Angaben zum Unterzeichner:

Erdmannhausen, 20.12.2017.....

(M. Probst, Geschäftsführer)

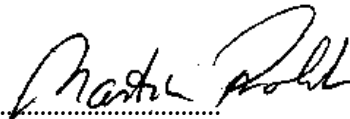
A handwritten signature in black ink, appearing to read "Probst" followed by a stylized flourish.

2 Sicherheit

2.1 Definition Fachpersonal / Sachkundiger

Installations, -Wartungs, - und Reparaturarbeiten an diesem Gerät darf nur von Fachpersonal oder Sachkundigen durchgeführt werden!

Fachpersonal oder Sachkundige müssen für die folgenden Bereiche, soweit es für dieses Gerät zutrifft, die notwendigen beruflichen Kenntnisse besitzen:

- für Mechanik
- für Hydraulik
- für Pneumatik
- für Elektrik

2.2 Begriffsdefinitionen

Greifbereich:	<ul style="list-style-type: none"> • gibt die minimalen und maximalen Produktabmaße des Greifgutes an, welche mit diesem Gerät greifbar sind.
Greifgut (Greifgüter):	<ul style="list-style-type: none"> • ist das Produkt, welches gegriffen bzw. transportiert wird.
Öffnungsweite:	<ul style="list-style-type: none"> • setzt sich aus dem Greifbereich und dem Einfahrmaß zusammen. <i>Greifbereich + Einfahrmaß = Öffnungsbereich</i>
Eintauchtiefe:	<ul style="list-style-type: none"> • entspricht der maximalen Greifhöhe von Greifgütern, bedingt durch die Höhe der Greifarme des Gerätes.
Gerät:	<ul style="list-style-type: none"> • ist die Bezeichnung für das Greifgerät.
Produktmaß:	<ul style="list-style-type: none"> • sind die Abmessungen des Greifgutes (z.B. Länge, Breite, Höhe eines Produktes).
Eigengewicht:	<ul style="list-style-type: none"> • ist das Leergewicht (ohne Greifgut) des Gerätes.
Tragfähigkeit (WLL *):	<ul style="list-style-type: none"> • gibt die höchstzulässige Belastung des Gerätes (Anheben von Greifgütern) an.

* = WLL → (englisch:) Working Load Limit



Lebensgefahr!

Bezeichnet eine Gefahr. Wenn sie nicht gemieden wird, sind Tod und schwerste Verletzungen die Folge.



Gefährliche Situation!







Bezeichnet eine gefährliche Situation. Wenn sie nicht gemieden wird, können Verletzungen oder Sachschäden die Folge sein.



Verbot!

Bezeichnet ein Verbot. Wenn es nicht eingehalten wird, sind Tod und schwerste Verletzungen, oder Sachschäden die Folge.

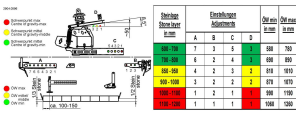
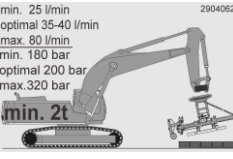
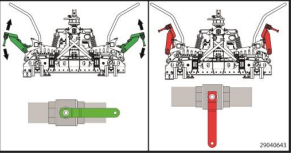
2.3 Sicherheitskennzeichnung

VERBOTSZEICHEN			
Symbol	Bedeutung	Bestell-Nr.:	Größe:
	Niemals unter schwebende Last treten. Lebensgefahr!	2904.0210 2904.0209 2904.0204	30 mm 50 mm 80 mm
	Achtung Quetschgefahr! Nur an Handgriffen anfassen.	2904.0367	205x30 mm
WARNZEICHEN			
Symbol	Bedeutung	Bestell-Nr.:	Größe:
	Quetschgefahr der Hände.	2904.0221 2904.0220 2904.0107	30 mm 50 mm 80 mm
GEBOTSZEICHEN			
Symbol	Bedeutung	Bestell-Nr.:	Größe:
	Jeder Bediener muss die Bedienungsanleitung für das Gerät mit den Sicherheitsvorschriften gelesen und verstanden haben.	2904.0665 2904.0666	30 mm 50 mm
BEDIENUNGSHINWEISE			
Symbol	Bedeutung	Bestell-Nr.:	Größe:
	Einstellung der Hauptspannung (ÖW 570 – 1.470 mm)	2904.0596	280x100 mm
	Trägergerät (Bagger) Anforderungen : Volumenstrom: mind. 25, optimal 35 - 40, max. 80 l/min. Betriebsdruck: mind. 180, optimal 200, max. 320 bar. Tragfähigkeit mindestens: 2,3 t	2904.0621	58x36 mm
	Abstellhahn zur Sperrung der Seitenspannung (wenn nur mit der Hauptspannung gearbeitet wird).	2904.0643	95x50 mm
	Vor der Inbetriebnahme des Gerätes müssen unbedingt alle Transportklammern entriegelt werden.	2904.0630 (optional)	92x35 mm

2.4 Persönliche Sicherheitsmaßnahmen



- Jeder Bediener muss die Bedienungsanleitung für das Gerät mit den Sicherheitsvorschriften gelesen und verstanden haben.
- Das Gerät und alle übergeordneten Geräte in/an die das Gerät eingebaut ist, dürfen nur von dafür beauftragten und qualifizierten Personen betrieben werden.
- Es dürfen nur Maschinen mit Handgriffen manuell geführt werden.



2.5 Schutzausrüstung

Die Schutzausrüstung besteht gemäß den sicherheitstechnischen Anforderungen aus:

- Schutzkleidung
- Schutzhandschuhe
- Sicherheitsschuhe

2.6 Unfallschutz



- Arbeitsbereich für unbefugte Personen, insbesondere Kinder, weiträumig absichern.
- Vorsicht bei Gewitter!



- Arbeitsbereich ausreichend beleuchten.
- Vorsicht bei nassen, angefrorenen oder verschmutzten Baustoffen.



- **Das Arbeiten mit dem Gerät bei Witterungsverhältnissen unter 3 °C (37,5° F) ist verboten!**
Es besteht die Gefahr des Abrutschens der Greifgüter bedingt durch Nässe oder Vereisung.

2.7 Funktions- und Sichtprüfung

2.7.1 Allgemeines



- Das Gerät muss vor jedem Einsatz auf Funktion und Zustand geprüft werden.
- Wartung, Schmierung und Störungsbeseitigung dürfen nur bei stillgelegtem Gerät erfolgen!



- Bei Mängeln, die die Sicherheit betreffen, darf das Gerät erst nach einer kompletten Mängelbeseitigung wieder eingesetzt werden.
- Bei jeglichen Rissen, Spalten oder beschädigten Teilen an irgendwelchen Teilen des Gerätes, muss **sofort** jegliche Nutzung des Gerätes gestoppt werden.



- Die Betriebsanleitung für das Gerät muss am Einsatzort jederzeit einsehbar sein.
- Das am Gerät angebrachte Typenschild darf nicht entfernt werden.
- Unlesbare Hinweisschilder (wie Verbots- und Warnzeichen) sind auszutauschen.

2.7.2 Hydraulik



- Alle Hydraulikleitungen und Anschlüsse auf Dichtigkeit prüfen. Defekte Teile in drucklosem Zustand von Fachpersonal austauschen lassen.



- Vor dem Öffnen von Hydraulikanschlüssen ist das Umfeld gründlich zu reinigen. Bei Arbeiten an der Hydraulikanlage ist auf Sauberkeit zu achten.



- Die Hydraulikanschlussschläuche dürfen keine Scheuerstellen aufweisen und sich bei Hub- und Senkbewegungen an keinerlei hervorstehenden Kanten einhaken und somit abreißen.

Der Bediener des Gerätes hat selbst dafür Sorge zu tragen, dass der vorhandene Betriebsdruck, welcher zum Arbeiten mit dem Gerät erforderlich ist, konstant vorhanden ist.

Nur unter dieser Voraussetzung ist ein sicheres Greifen bzw. Heben und Transportieren der Greifgüter mit dem Gerät gewährleistet.

2.8 Sicherheit im Betrieb

2.9 Bagger und andere Trägergeräte



- Das eingesetzte Trägergerät muss sich in betriebs sicherem Zustand befinden.
- Nur beauftragte und qualifizierte Personen dürfen das Trägergerät / Bagger bedienen.
- Der Bediener des Trägergerätes muss die gesetzlich vorgeschriebenen Qualifikationen erfüllen.



- **Die maximal erlaubte Traglast des Trägergerätes darf unter keinen Umständen überschritten werden!**

2.10 Sicherheit im Verlegebetrieb



- Das Gerät nur an ihren Handgriffen in Position ziehen!
- Der Bediener muss das Gerät während des gesamten Transportes bis zum Absetzen ungehindert beobachten können.



- Steinlagen nie außermittig aufnehmen, Kipp- und Verletzungsgefahr!
- Steinpaketlagen vorsichtig aufsetzen.
- Sicherheit vor Schnelligkeit.



- Der Aufenthalt unter schwebender Last ist verboten. Lebensgefahr!
- Arbeiten mit dem Gerät nur in bodennahem Bereich, nicht über Personen schwenken!
- Während des Verlegbetriebes, ist der Aufenthalt von Personen im Arbeits- und Fahrbereich verboten! Es sei denn es ist unerlässlich. Bedingt durch die Art der Geräteanwendung, z.B. durch manuelles Führen des Gerätes (an Handgriffen).
- Der Bediener darf den Steuerplatz nicht verlassen, solange das Gerät mit Steinpaketlagen belastet ist.
- Das Gerät darf nicht geöffnet werden, wenn der Öffnungsweg der Greifarme durch einen Widerstand (z. B. Stein stapel oder vergleichbares) blockiert ist!
- Lasten **niemals** schräg ziehen oder schleifen. Ansonsten könnten dadurch Teile des Gerätes beschädigt werden.
- Plombe für Maximal-Druckeinstellung nie ohne Rücksprache mit dem Hersteller entfernen!
- Festsitzende Lasten nicht mit dem Hebe gerät losreisen.
- **Die Tragfähigkeiten und Nennweiten des Gerätes dürfen nicht überschritten werden.**

2.11 Ermittlung der greiftechnischen Qualität

Zum sicheren und reibungslosen Betrieb der Anlage/des Gerätes ist es unbedingt erforderlich, dass die Qualität der Steinlagen anhand der folgenden Vorgehensweise durchgeführt wird.:

Die Anzahl der zu greifenden Steine wird übereinander gestapelt, wobei die Steine auf der Hauptspannungsrichtung stehen, d.h. die Seite an der der Greifbacken der Hauptspannung angreift, ist dem Boden zugewandt.

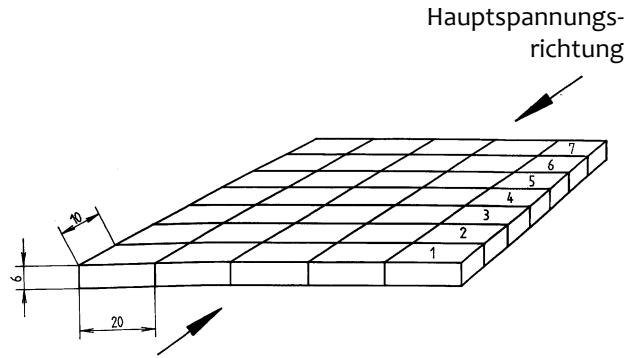

Kippt der „Turm“, dann besteht die Gefahr, dass die Steine beim Transport durchbrechen.

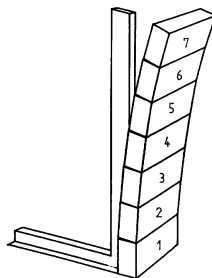

Steht der „Turm“, dann ist die Qualität der Steine in Ordnung

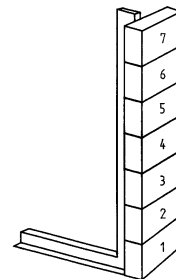

Die Steine haben „Füße“, z.B. durch verschlissene Steinformen

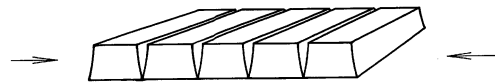

Die Steine haben „Bäuche“, z.B. durch eine zu nasse Mischung.

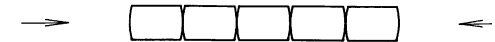

Abstreusand in der untersten Lage bilden „Brücken“.

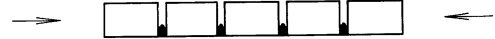

Abstandhalter gehen nicht über die ganze Höhe der Steine.



→ Die Steinlagen neigen zum „Durchbrechen“



3 Allgemeines

3.1 Bestimmungsgemäßer Einsatz

- Die hydraulische Verlegezange **HVZ-ECO** ist universell geeignet zur Verlegung aller marktüblichen Verbundstein-Verlege-Einheiten in Verbindung mit einem beliebigen Trägergerät (Minibagger, Hydraulikbagger).
- Seitens des Trägergerätes (Bagger), sind zwei voneinander getrennte hydraulische Steuerkreise zur Betätigung der **HVZ-ECO** erforderlich.
- Mit diesem Gerät **HVZ-ECO** kann jeweils eine Verbundsteinpaket-Lage abgegriffen und verlegt werden. Die Tragfähigkeiten und Nennweiten der hydraulische Verlegezange **HVZ-ECO** dürfen nicht überschritten werden.
- Es dürfen nur Steine einwandfreier Qualität gegriffen werden, sie dürfen keine "Füße, Bäuche und blinde Abstandhalter" haben. Dieses kann ein Herausfallen einer kompletten Steinlage bewirken.

Diese Gerät ist serienmäßig ausgerüstet mit:

- Universell einstellbare Hauptspannweite, parallel auf wartungsfreier Stahl-Polyamid Gleitführung verfahrbar.
- Universell einstellbare Nebenspannweite zur exakten Formierung der Verlegeformation.
- Mit 2 Bedienbügeln zur optimalen Führung der Zange.
- Höhenverstellbare Auflage zur Einstellung der Greiftiefe.
- Mit Öldruckmanometer.
- Mit Druckbegrenzungsventil zur Absicherung vor Überlastung der Bauteile.
- Mit einzeln abgefederten Stahllamellen als Greifelemente.
- Universelle Baggeraufhängung mit hydraulischem Drehmotor (360°).

Voraussetzungen bei hydraulischem Antrieb (Arbeitshydraulik des Trägergerätes):

- Volumenstrom, nutzbar [l/min]: min. 25, optimal 35 bis 40, max. 80
- Betriebsdruck, nutzbar [bar]: min. 180, optimal 200, max. 320
- Rückstaudruck: max. 10 bar

Mindestbetriebsgewicht Bagger :

- ab ca. 2,3 t

(Betriebsgewicht kann je nach Baggertyp und Form variieren. Keine verbindlichen Angaben, muss im Einzelfall abgestimmt werden.)

Zubehörset:

A	Rohrsteckschlüssel für Einstellung der Nebenspannung (7063.0001)
B	Inbusschlüssel SWo8 zum Verschieben der Positionsadapterschiene (7063.0001)
C	Federstahl-Lamellen zur Verbreiterung der Backenbreite an der Hauptspannung (34010100)
D	Federstahl-Lamellen zur Reduzierung der Backenbreite an der Hauptspannung (34010016)

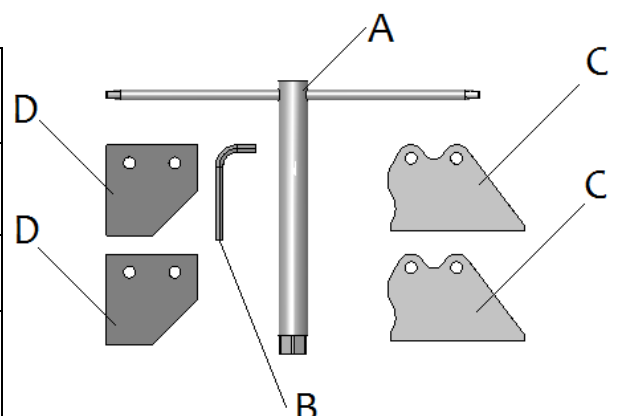

3.2 Verbundsteinformen

1.) Nachstehend abgebildete Verbundsteinformen 1 – 20 sind u. a. für maschinelle Verlegung geeignet.

Es können auch andere Steinformen verlegt werden.

Voraussetzung ist, dass die Steine in maschinenverlegerechter Formation pakettiert sind.

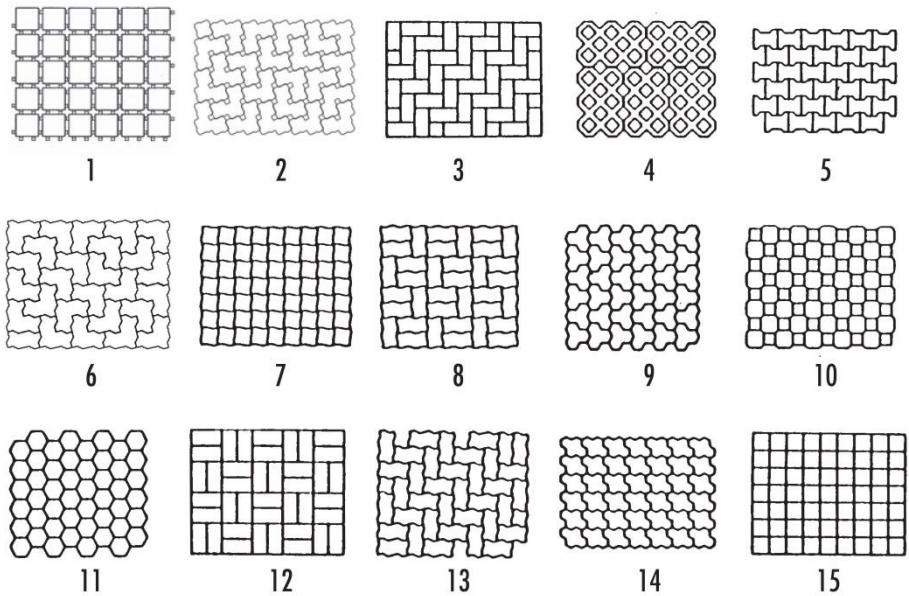

2.) Die Verbundsteinformen 16-20 sind mit Positionierungsadapter PA (4140.0003) zur maschinellen Verlegung geeignet.

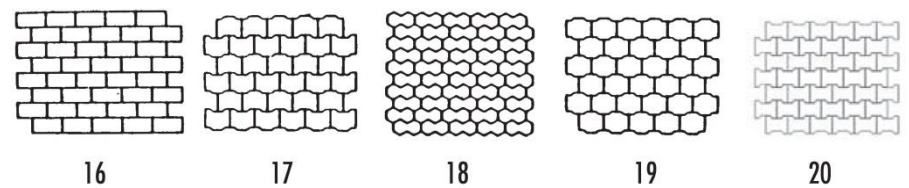

3.) Die Verbundsteinformen 21 – 25 sind mit Sonderadapter zur maschinellen Verlegung geeignet.

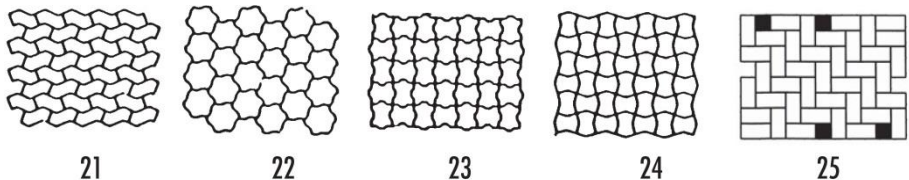

Sonderadapter z. B. für Verlegeeinheit 21 bis 24 oder ähnliche auf Anfrage (Formenzeichnung angeben).



- Das Gerät darf nur für den in der Bedienungsanleitung beschriebenen bestimmungsgemäßen Einsatz unter Einhaltung der gültigen Sicherheitsvorschriften und unter Einhaltung der dementsprechenden gesetzlichen Bestimmungen u. den der Konformitätserklärung verwendet werden.
- Jeder anderweitige Einsatz gilt als nicht bestimmungsgemäß und ist **verboten!**
- Die am Einsatzort gültigen gesetzlichen Sicherheits- und Unfallvorschriften müssen zusätzlich eingehalten werden.



Der Anwender muss sich vor jedem Einsatz vergewissern, dass:

- das Gerät für den vorgesehenen Einsatz geeignet ist, sich im ordnungsgemäßen Zustand befindet und die zu hebenden Lasten für das Heben geeignet sind.

In Zweifelsfällen setzen Sie sich vor der Inbetriebnahme mit dem Hersteller in Verbindung.



ACHTUNG: Das Arbeiten mit diesem Gerät darf nur in bodennahem Bereich erfolgen.



Es dürfen **nur** Steinelemente mit parallelen und ebenen Greifflächen gegriffen werden!
Ansonsten besteht **Abrutschgefahr!**



NICHT ERLAUBTE TÄTIGKEITEN:

Eigenmächtige Umbauten am Gerät oder der Einsatz von eventuell selbstgebauten Zusatzvorrichtungen gefährden Leib und Leben und sind deshalb grundsätzlich **verboten!!**

Die **Tragfähigkeit** und **Nennweiten/Greifbereiche** des Gerätes dürfen nicht überschritten werden.

Alle nicht bestimmungsgemäßen Transporte mit dem Gerät sind strengstens untersagt:

- Transport von Menschen und Tieren.
- Transport von Baustoffpaketen, Gegenständen und Materialien, die nicht in dieser Anleitung beschrieben sind.
- Das Anhängen von Lasten mit Seilen, Ketten o.ä. an das Gerät.
- Greifen von Greifgütern mit **Verpackungsfolie**, da dabei Abgleitgefahr besteht.
- Greifen und Transportieren von **konischen** und **runden** Greifgütern, da dabei Abgleitgefahr besteht. (Abbildung rechts) →
- (Steinlagen, die „Füße“, Bäuche“ oder blinde Abstandshalter“ haben.)

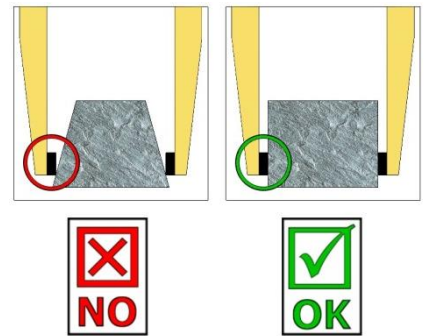

3.3 Übersicht und Aufbau

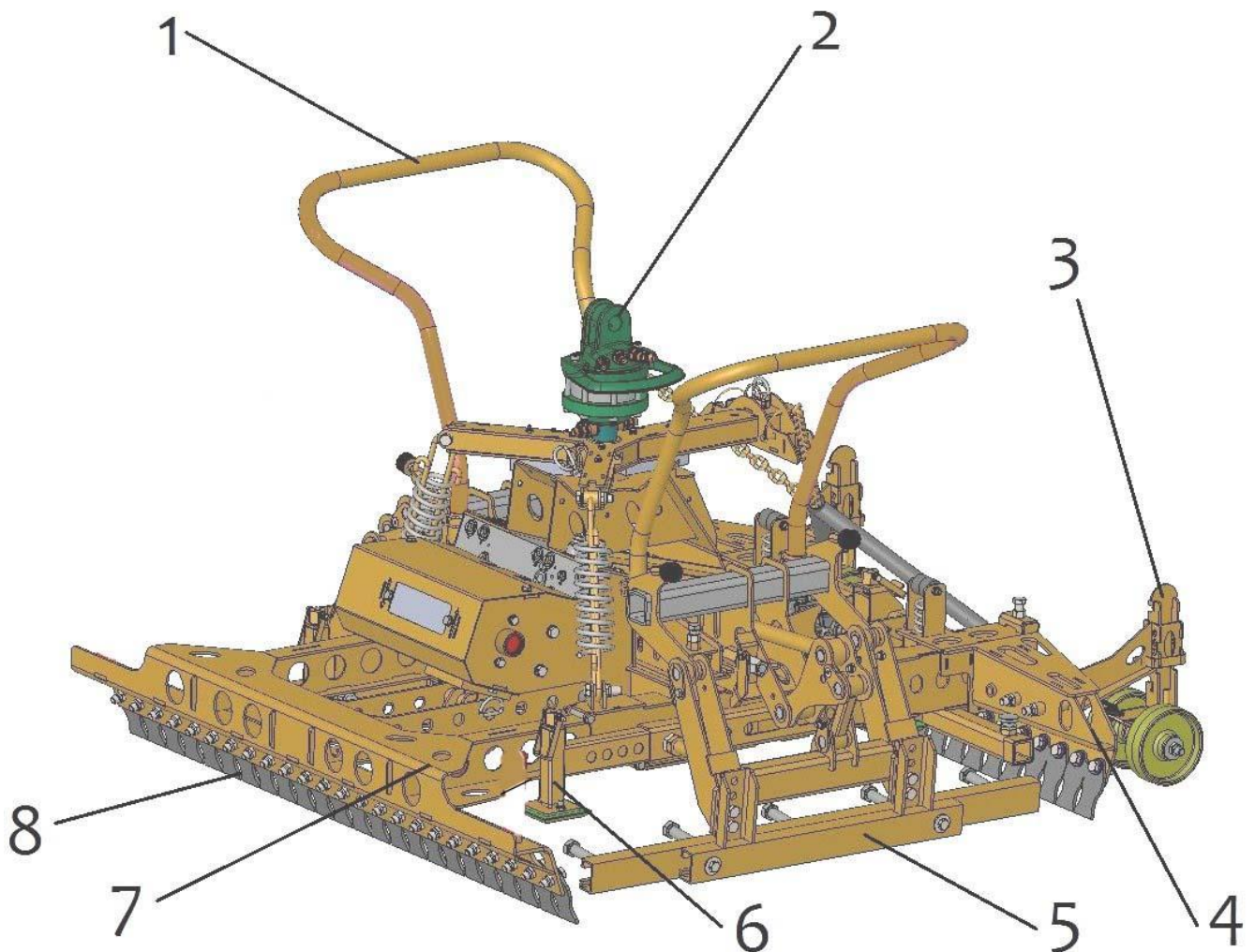

1	Bedienbügel	6	Greiftiefeneinstellung
2	Drehkopf (360°)	7	Planumseitige Greifwange
3	Einstellung Absetzrollen	8	Stahllamellen
4	Maschinenseitige Greifwange		
5	Seitenspannung		

3.4 Technische Daten

Typ	Hauptspannweite [mm]	Für Steinhöhe [mm]	Nebenspannweite = Backenlänge L [mm]	Tragfähigkeit [kg]	Eigengewicht [kg]
HVZ-ECO	580 - 1.260 * 600 - 1.200 **	50-160	960 - 1.440 * 900 - 1.400 **	400	ca. 226

* = Öffnungsweite der Verlegezange

** = Greifbereich (für Steinlagenabmessung)

4 Installation

4.1 Mechanischer Anbau

Die mechanische Verbindung der **HVZ-ECO** mit dem Trägergerät (Bagger) erfolgt über die eine Baggeraufhängung (UBA, bzw. Lehnhofadapter).

Baggeraufhängung Lehnhofadapter

Es muss eine gesicherte Verbindung (Steckbolzen mit Sicherungsring) zwischen Drehkopf und Baggeraufhängung hergestellt werden.

Baggeraufhängung
(Lehnhofadapter)

Steckbolzen mit Sicherungsring

Pendelbremse

Drehkopf



Baggeraufhängung UBA

Es muss eine gesicherte Verbindung (Sicherungsschraube mit Stopp-Mutter) zwischen Drehkopf und Baggeraufhängung hergestellt werden.

Baggeraufhängung
(UBA)

Sicherungsschraube mit Stopp-Mutter *

Pendelbremse

Drehkopf

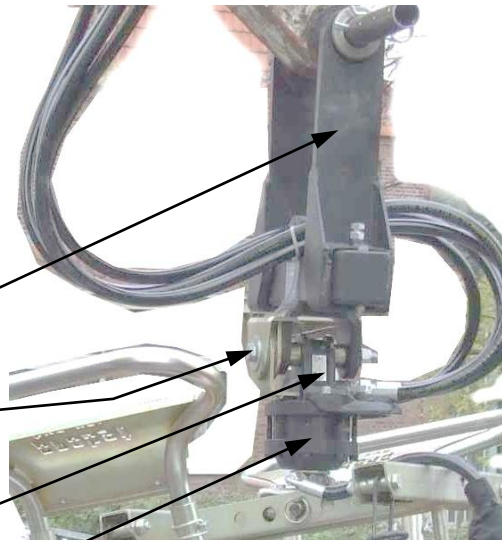

* Einstellung der Sicherungsmutter hat Einfluss auf die Bewegungsgeschwindigkeit der Pendelbremse.

4.2 Hydraulischer Anbau

Zum Anschluss der **HVZ-ECO** an das Trägergerät werden zwei voneinander getrennte Hydrauliksteuerkreise benötigt.

Der Anschluss der Hydraulikschläuche erfolgt am hydraulischen Drehkopf.

Durch Lösen der beiden Arretierungsschrauben kann die Öffnungsweite zwischen der Steckbolzenaufnahme, bei Bedarf verändert werden (\Leftrightarrow). Hierzu beide Steckbolzenaufnahmen herausnehmen, um 180° verdrehen (siehe Pfeile), wieder einführen und mit Arretierungsschraube wieder sichern.

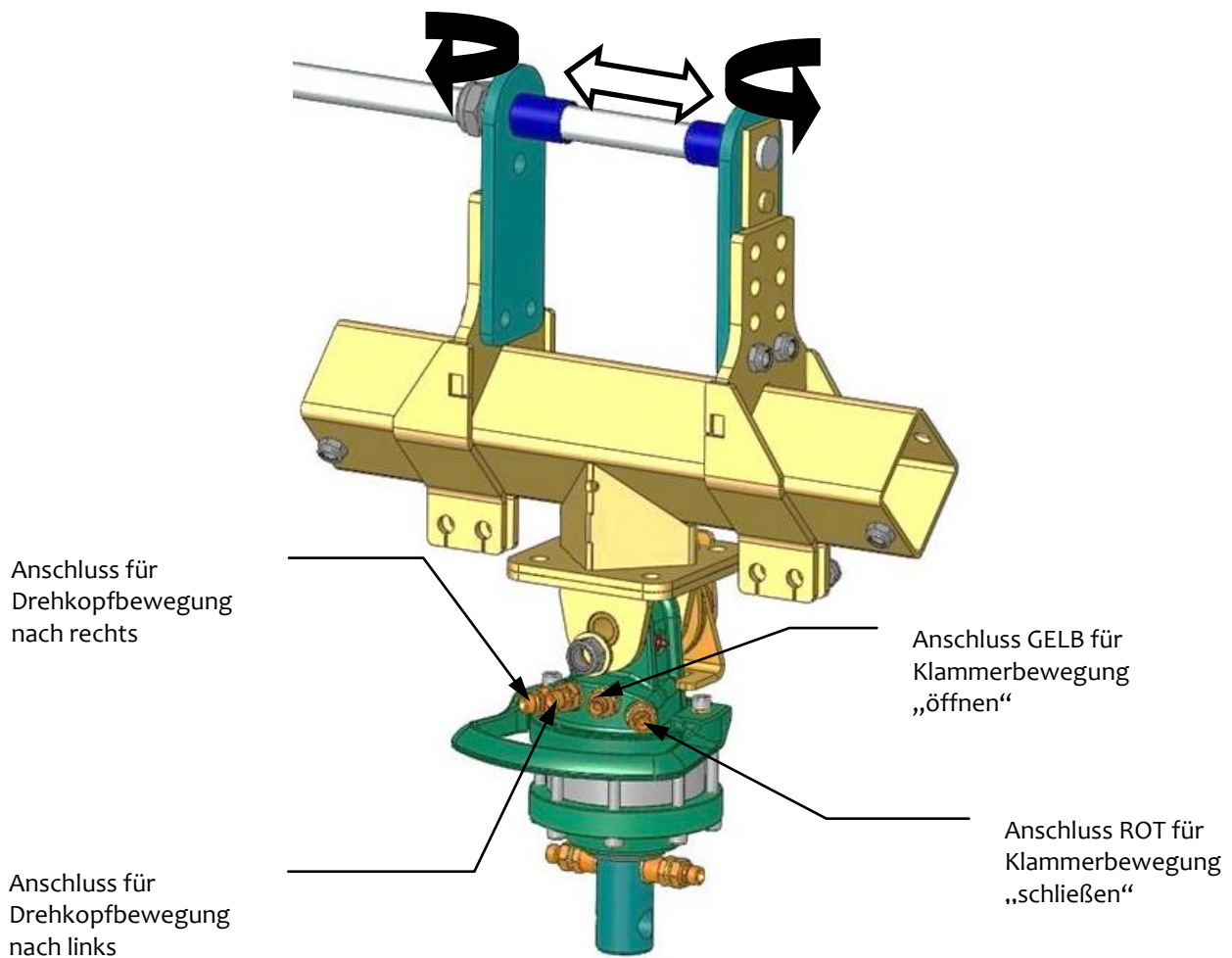

Beim Anschluss der Hydraulikleitungen ist darauf zu achten, dass die Drehrichtung des Trommel, mit der der Drehrichtungsangabe (siehe ↻) auf dem Gehäuse übereinstimmt.

Ist dies nicht der Fall, müssen die Anschlüsse überprüft werden.

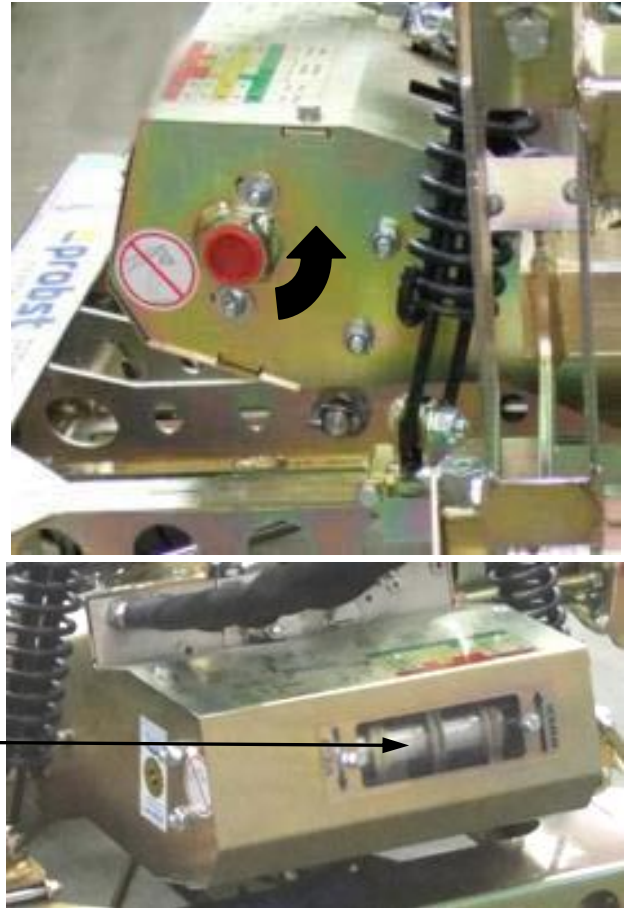

Trommel

4.3 Einstellung „Bypass-Ventil“

Die Nachrüstung eines „Bypass-Ventiles“ (siehe ↗) am hydraulischen Drehkopf ist erforderlich, um bei Trägergeräten (Baggern) mit Hydrauliköl-Volumenströmen > 40 l/min, einen Teil des Ölstromes gleich wieder in den Rücklauf des Trägergerätes zurück zu leiten.

Die optimale Einstellung muss während des laufenden Betriebes der Verlegezange ermittelt werden.



ACHTUNG:

Sollte die Verschiebekraft der Seitenspannung zu gering sein, dann ist das Bypass-Ventil aller Wahrscheinlichkeit nach zu weit geöffnet! In diesem Fall **muss** das Bypass-Ventil etwas zu gedreht werden (um den Hydrauliköl-Volumenstrom zur Verlegezange zu verringern).

Bei Trägergeräten mit Hydraulikölvolumenströmen ≤ 40 l/min bleibt das Bypass-Ventil komplett geschlossen!



5 Einstellungen

5.1 Allgemein



Alle Einstellarbeiten dürfen nur bei stillgelegtem Gerät vorgenommen werden!
Vorsicht bei allen Einstellarbeiten besteht Verletzungsgefahr der Hände!

5.2 Greiftiefeeneinstellung

Planumseite

Greiftiefeeneinstellung (**Planumseite**) ist so einzustellen, dass die Stahllamellen sich im unteren $\frac{1}{3}$ der Steinlage (siehe Bild 2) befinden.

Bei extrem großen Steinlagen empfiehlt es sich die Greiftiefeeneinstellung etwas niedriger einzustellen, so dass die Stahllamellen im untersten Bereich der Steinlage greifen. Ansonsten besteht die Gefahr, dass die Steinlage beim Anheben eventuell auseinander bricht.



Bild 1



Bild 2

Kurbeln nach oben schwenken.

Greiftiefeeneinstellung auf beiden Seiten rechts u. links am Gerät gleich einstellen (↗↗).

Kurbeln wieder nach unten schwenken einrasten.

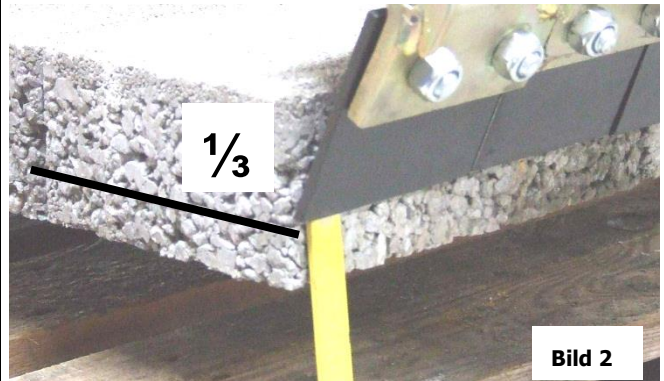

Bild 3



Bild 4

Federriegel um 180° verdrehen und in Kerbe einrasten.
Greiftiefeneinstellung entsprechend verschieben u.
Federriegel wieder um 180° verdrehen und einrasten.

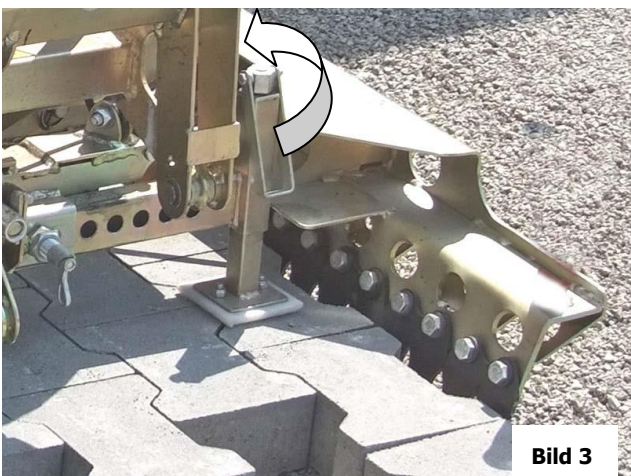

Bild 5

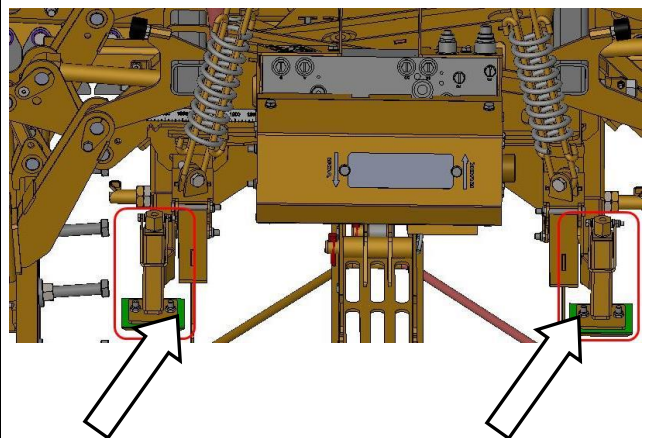
Abstand ca. auf 100 mm -150 mm Mitte
Greiftiefeneinstellung von der Außenkante der Steinlage
einstellen (siehe **Einstellaufkleber** am Gerät).

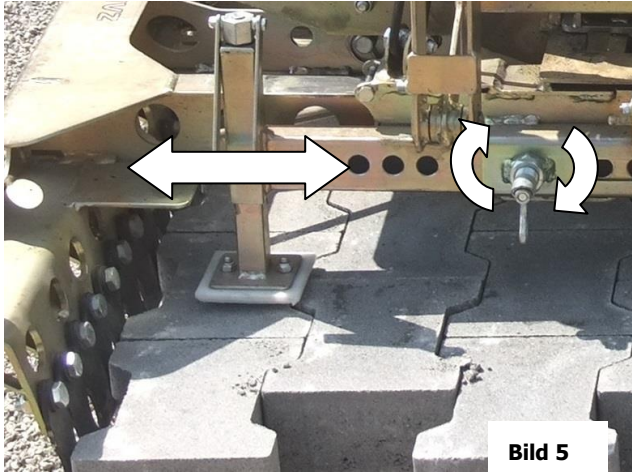
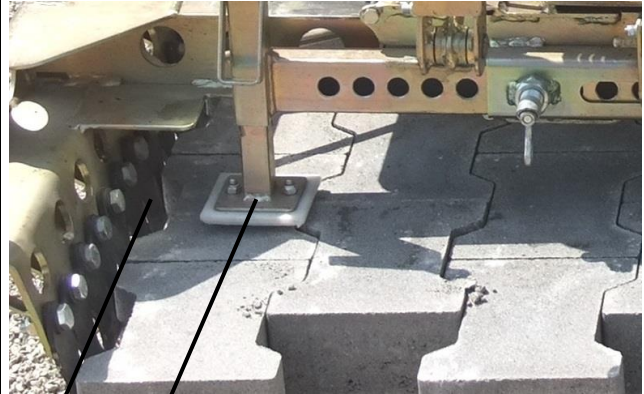

100-150 mm

Bild 6

Einstellaufkleber

2904.0596

- Schwerpunkt max
Centre of gravity-max
- Schwerpunkt mittel
Centre of gravity-middle
- Schwerpunkt mittel
Centre of gravity-min

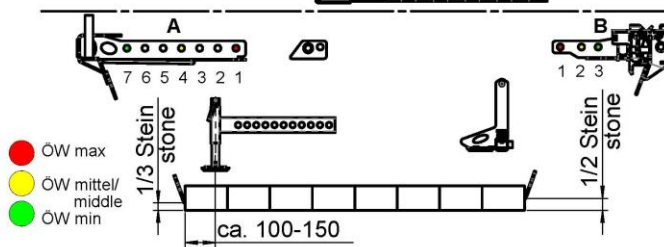
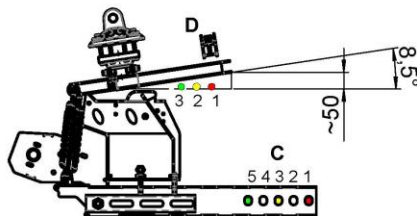

Steinlage Stone layer in mm	Einstellungen Adjustments				ÖW min in mm	ÖW max in mm
	A	B	C	D		
600 - 700	7	3	5	3	580	780
700 - 800	6	2	4	3	690	890
850 - 950	4	2	3	2	810	1010
900 - 1000	3	2	2	2	870	1070
1000 - 1100	1	2	1	1	990	1190
1100 - 1200	1	1	1	1	1060	1260

Maschinenseite

Greiftiefeinstellung (**Maschinenseite**) ist so einzustellen, dass die Stahllamellen sich auf der $\frac{1}{2}$ der Steinlage (siehe Bild 8) befinden.

Beispiel: bei Steinlagenbreite 800 mm
→ 170 mm



Bild 7

Bei extrem großen Steinlagen empfiehlt es sich die Greiftiefeinstellung etwas niedriger einzustellen, so dass die Stahllamellen im untersten Bereich der Steinlage greifen. Ansonsten besteht die Gefahr, dass die Steinlage beim Anheben eventuell auseinander bricht.

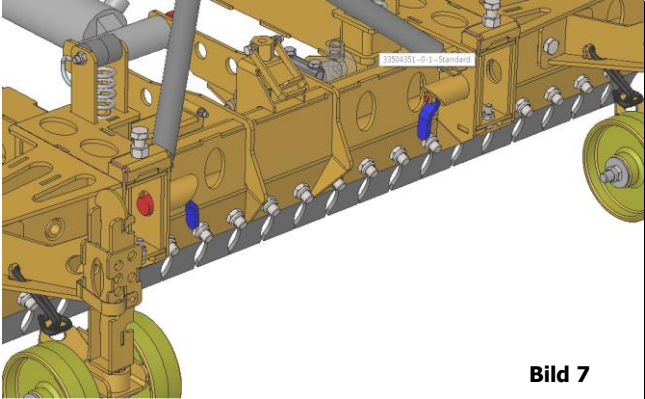
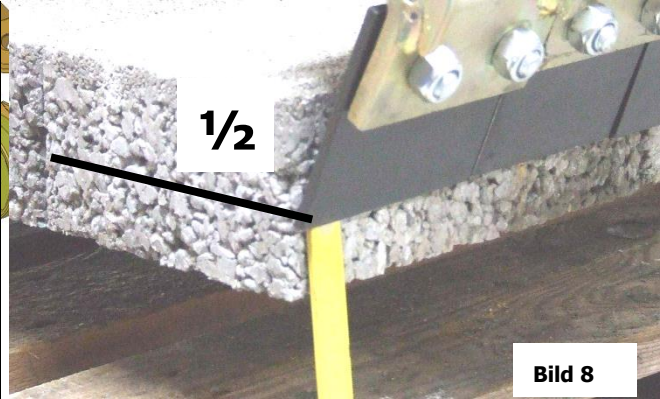

Kurbel nach oben schwenken.

Greiftiefeinstellung auf beiden Seiten rechts u. links am Gerät gleich einstellen.



Bild 9

Greiftiefeinstellung auf beiden Seiten rechts u. links am Gerät gleich einstellen.

Kurbel wieder nach unten schwenken und einrasten.

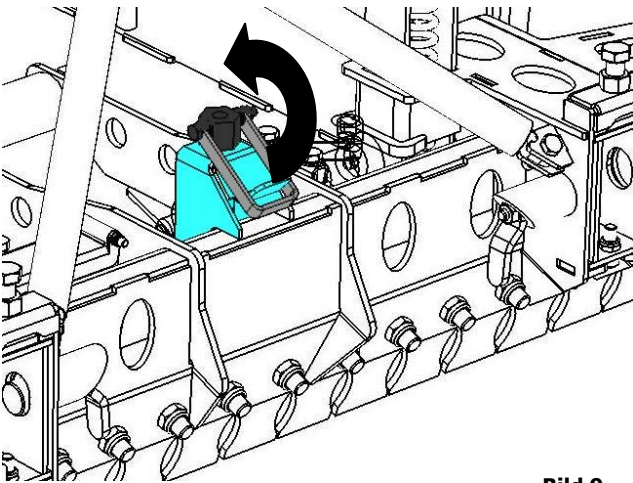

Bild 10

5.3 Einstellung Absetzrollen

Zum Einstellen der Absetzrollen, beide Federsteckbolzen an den Absetzrollen entfernen.

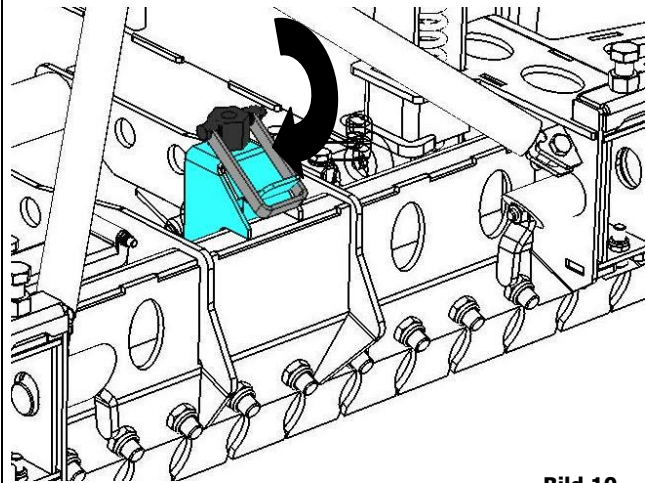

Bild 11

Höhe der beider Absetzrollen genau gleich einstellen. Abstand zwischen Lamellen zur Steinlangenunterkante ungefähr 50 mm (siehe Darstellung A)

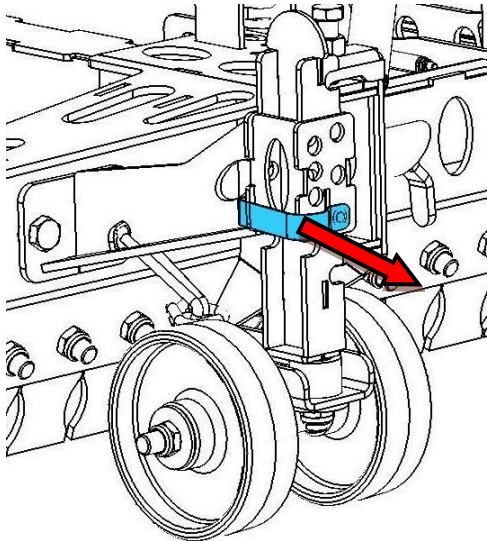

Bild 12

Beide Absetzrollen wieder mit Federsteckbolzen sichern.



Bild 13

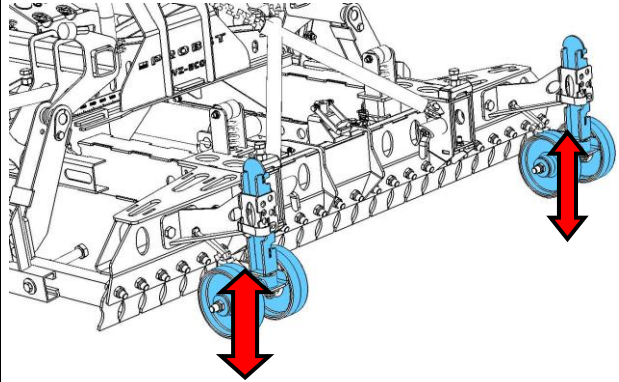

Darstellung A

5.4 Einstellung Hauptspannung

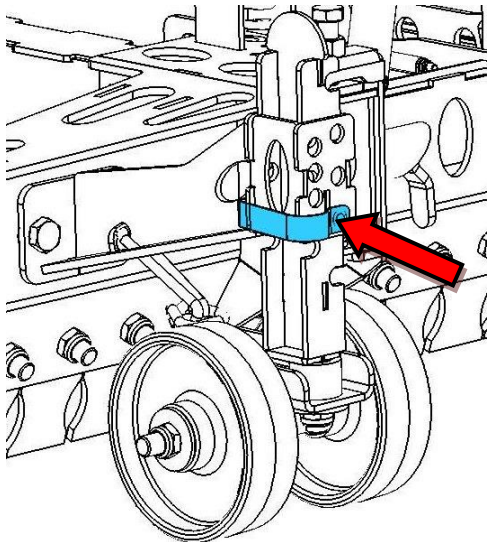
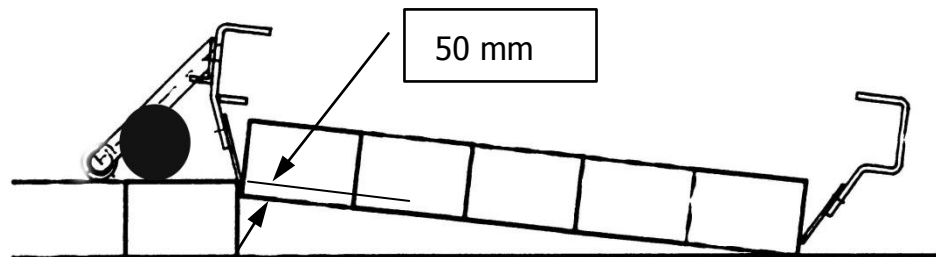
Maschinenseite

Einstellung „C“ der Hauptspannung laut Einstellaufkleber am Gerät (Maschinenseite) entsprechend der Steinlagenlänge.

Beide Federriegel (↘) um 180° verdrehen und in Kerbe einrasten lassen.



Bild 14

Hauptspannung auf Position ziehen (↘↘).
Federriegel wieder um 180° verdrehen und einrasten.

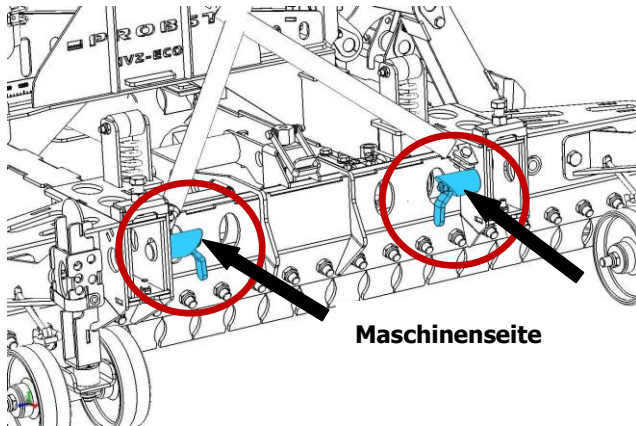

Bild 15

Einstellaufkleber

2904.0596

- Schwerpunkt max
Centre of gravity-max
- Schwerpunkt mittel
Centre of gravity-middle
- Schwerpunkt mittel
Centre of gravity-min

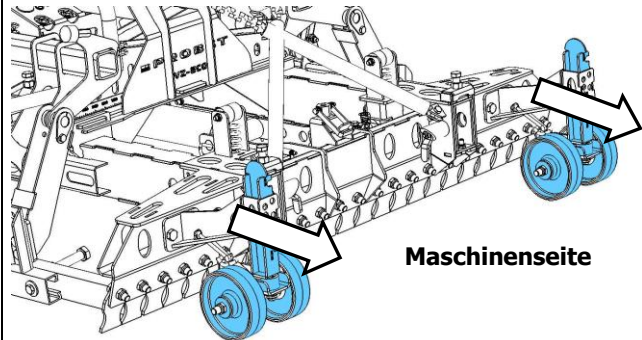
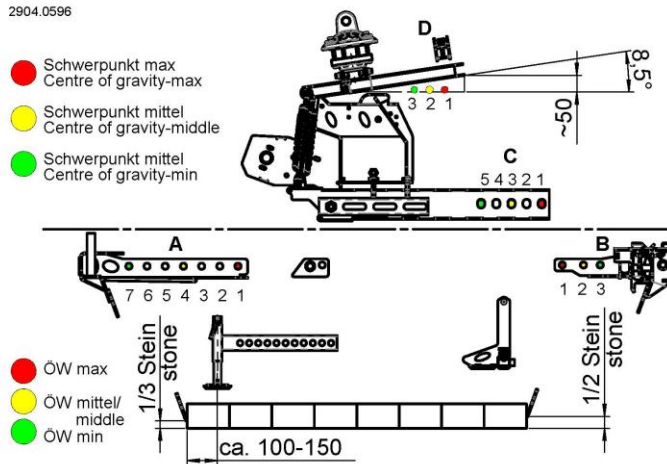

Steinlage Stone layer in mm	Einstellungen Adjustments				ÖW min in mm	ÖW max in mm
	A	B	C	D		
600 - 700	7	3	5	3	580	780
700 - 800	6	2	4	3	690	890
850 - 950	4	2	3	2	810	1010
900 - 1000	3	2	2	2	870	1070
1000 - 1100	1	2	1	1	990	1190
1100 - 1200	1	1	1	1	1060	1260

Planumseite

Einstellung „A“ und „D“ Hauptspannung laut Einstellaufkleber (Bild 18) am Gerät (**Planumseite**) entsprechend der Steinlagenlänge einstellen.

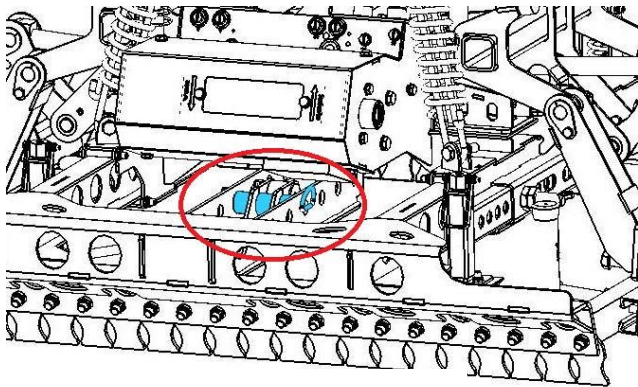

Planumseite

Bild 16

Klappsplint am Steckbolzen (⌘) entfernen und anschließend Steckbolzen entnehmen ↘ (siehe Bild 16+17).



Bild 17

Einstellaufkleber

2904.0596

- Schwerpunkt max
Centre of gravity-max
- Schwerpunkt mittel
Centre of gravity-middle
- Schwerpunkt mittel
Centre of gravity-min

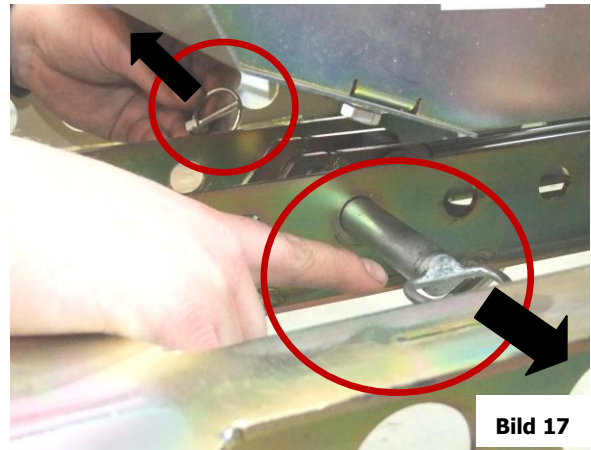
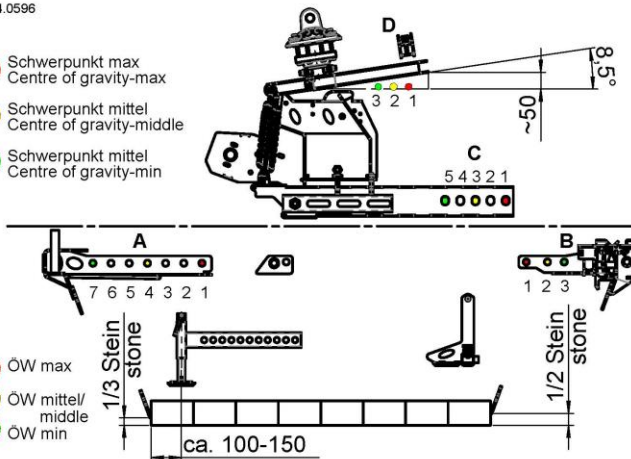

- OW max
- OW mittel/
middle
- OW min

Steinlage Stone layer in mm	Einstellungen Adjustments				ÖW min in mm	ÖW max in mm
	A	B	C	D		
600 - 700	7	3	5	3	580	780
700 - 800	6	2	4	3	690	890
850 - 950	4	2	3	2	810	1010
900 - 1000	3	2	2	2	870	1070
1000 - 1100	1	2	1	1	990	1190
1100 - 1200	1	1	1	1	1060	1260

Bild 18

Hauptspannung auf entsprechende Bohrungsposition ziehen (Bild 19), Steckbolzen wieder einstecken (siehe Bild 17), Steckbolzen mit Klappsplint sichern (siehe Bild 17) und beide Federriegel um 180° (siehe Bild 14) verdrehen und in entsprechende Bohrung einrasten lassen (siehe Bild 14).

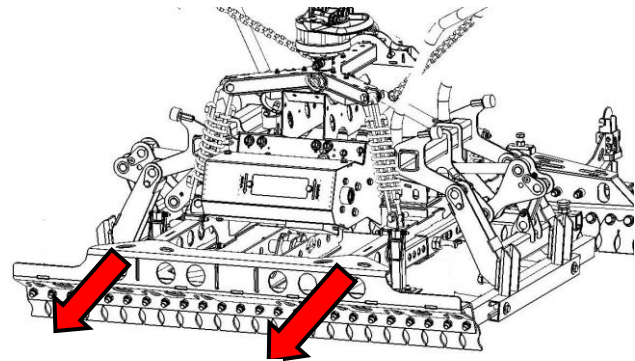

Planumseite

Bild 19

Das Gerät (HVZ-ECO) ist optimal eingestellt, wenn beim Greifvorgang bei geöffneter Zange, die Stahl-Lamellen (Maschinenseite) direkt an der Steinlage anliegen u. die Stahl-Lamellen (Planumseite) etwa einen Abstand zur Steinlage von 100 -150 mm haben (Bild 20).



Bild 20

Abdrückschiene

Ab einer Steinlagenbreite über 1000 mm sollte die einstellbare Abdrückschiene (max. 1200 mm) ausgefahren werden.

Federstecker herausziehen u. gleichzeitig etwas verdrehen. Dann Federstecker wieder los lassen.

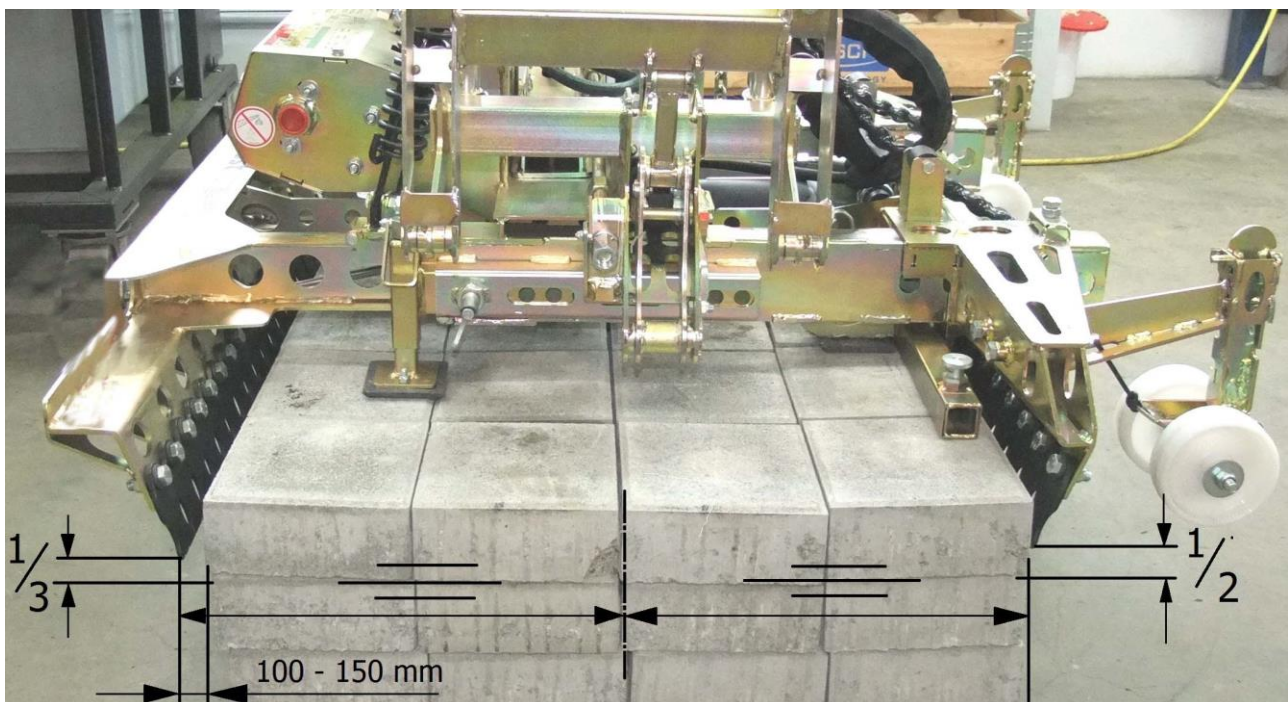
Abdrückschiene entsprechend verschieben, Federstecker etwas herausziehen u. gleichzeitig etwas verdrehen bis er wieder in **Bohrung** einrastet.



Bild 21

5.4.1 Veränderung der Backenbreite

Zum optimalen Greifen der Steinlagen, besteht die Möglichkeit die Backenbreite entsprechend zu verändern.

Grund: da oftmals die jeweils außen liegenden Feder-Stahllamellen (Bild 21.1) beim Greifvorgang an der Steinlage außen etwas überstehen und somit das Anlegen an eine bereits verlegte Steinlage eventuell erschweren.

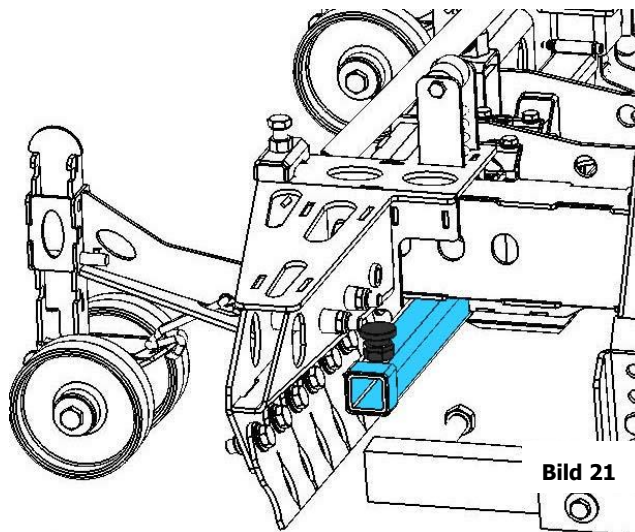
Hierzu werden je nach Situation jeweils die beiden äußeren Feder-Stahllamellen (an der Planum und sowohl an der Maschinenseite der Hauptspannweite) durch die entsprechenden Zubehör Feder-Stahllamellen ersetzt (Bild 21.2).



Bild 21.1

- C Federstahl-Lamellen zur Verbreiterung der Backenbreite an der Hauptspannung (34010100)
- D Federstahl-Lamellen zur Reduzierung der Backenbreite an der Hauptspannung (34010016)

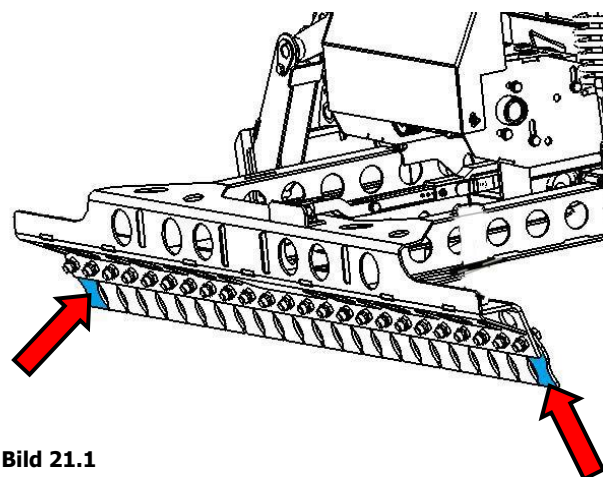

Bild 21.2

5.5 Einstellung der Seitenspannung

Die Einstellung der Seitenspannung erfolgt durch Verstellung der Einstellschraube (auf beiden Seiten an der Seitenspannung) (siehe 7)

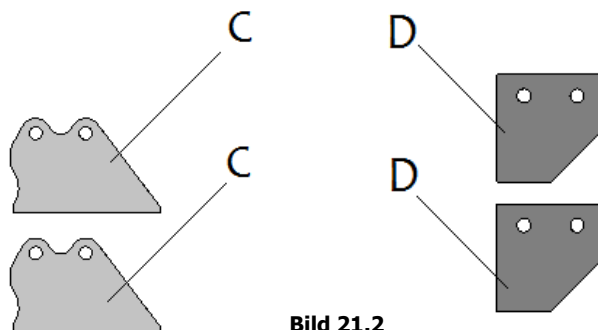

Bild 24

Zum Einstellen der Einstellschraube muss zuvor die Drehsicherung nach oben geklappt werden.

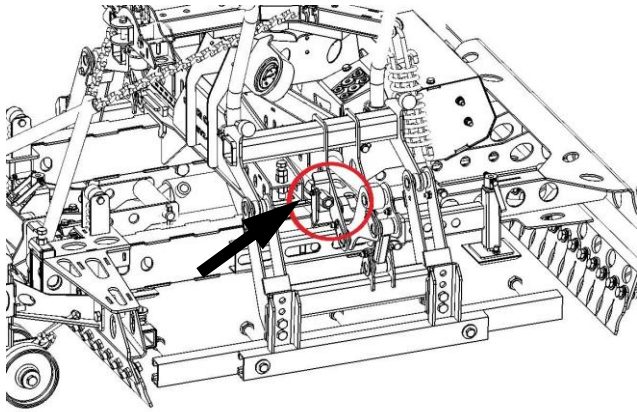

Bild 25

Seitenspannung auf Steinlagenbreite mit Steckschlüssel nach Skalenaufkleber auf beiden Seiten des Gerätes Seitenspannung rechts u. links auf gleichen Wert einstellen (siehe Bild 26 + 27).

Drehsicherung wieder schließen um Einstellschraube gegen Verdrehung zu sichern (siehe Bild 25).

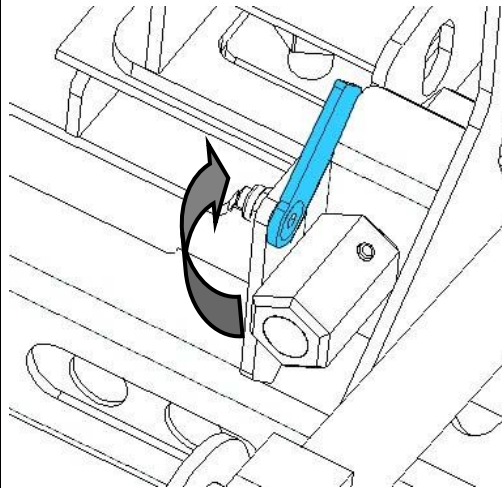

= Vergrößerung der Seitenspannung



= Verkleinerung der Seitenspannung



Bild 26



Bild 27

Höhe der Seitenspannung auf Mitte der Steinlage einstellen. Seitenspannung öffnen.

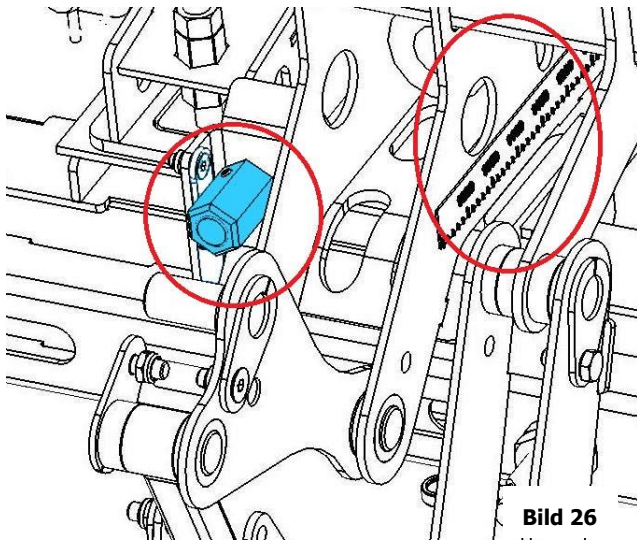
Mutter und Schrauben der Seitenspannung entfernen (↗). Dabei Seitenspannung festhalten, damit diese nicht nach unten fällt.

Verletzungsgefahr der Hände!

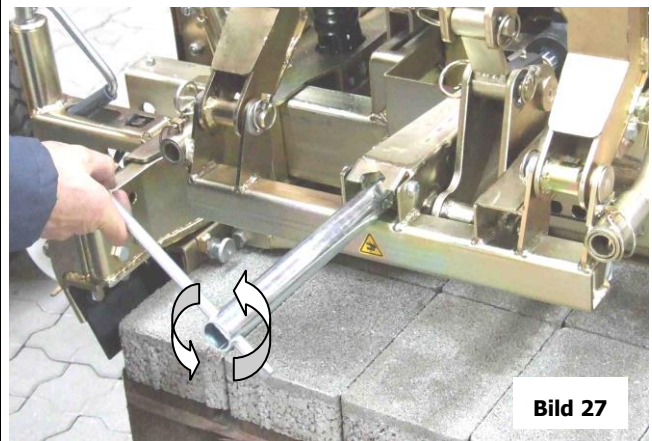

Bild 28

Seitenspannung auf entsprechende Position einstellen (↕).

Beide Schrauben wieder einstecken und mit Muttern sichern.

Seitenspannung schließen und kontrollieren ob sich Seitenspannung ca. auf Mitte der Steinlage befindet.

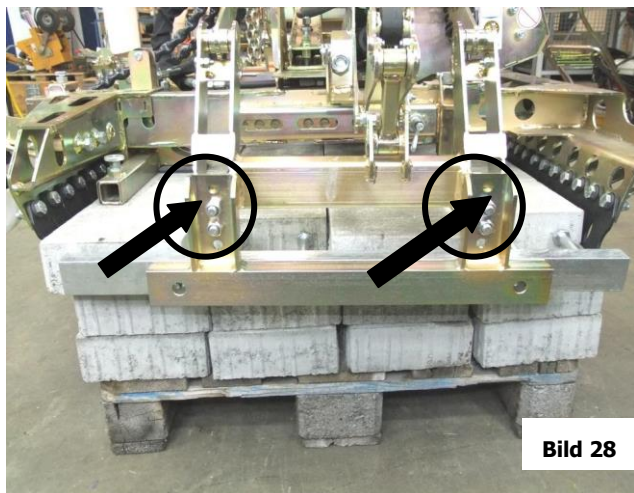

Bild 29

5.6 Gewichtsausgleich einstellen

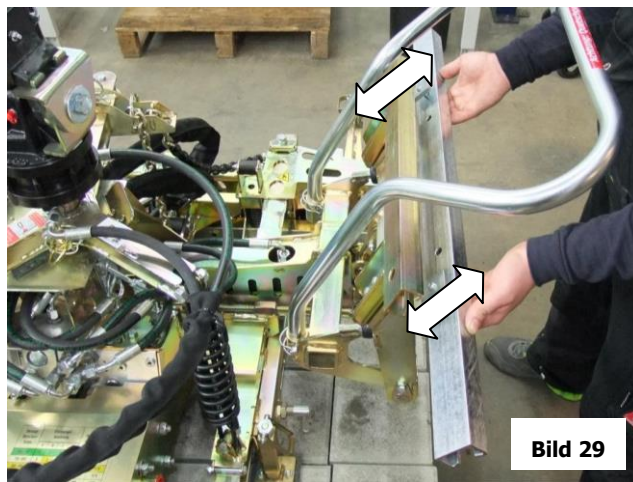

Nach erfolgter Einstellung der Haupt- u. Seitenspannung am Gerät (HVZ-ECO) ist darauf zu achten, dass es waagrecht zur Arbeitsfläche ausgerichtet ist, gegebenenfalls leicht geneigt zur Maschinenseite (Absetzrollen).

Klappstecker (C) oben an der Kettenaufhängung (A) entfernen und beide Einstellketten (B) jeweils auf die gleiche Länge einstellen (siehe Bild 30).

Einstellketten (B) wieder mit Klappsteckern (C) sichern (siehe Bild 32).

Zusätzlich kann die Position der Kettenaufhängung (A) durch Umstecken in ein anderes Loch noch verändert werden (siehe Bild 31).



Bild 30



Verletzungsgefahr der Hände!

6 Bedienung

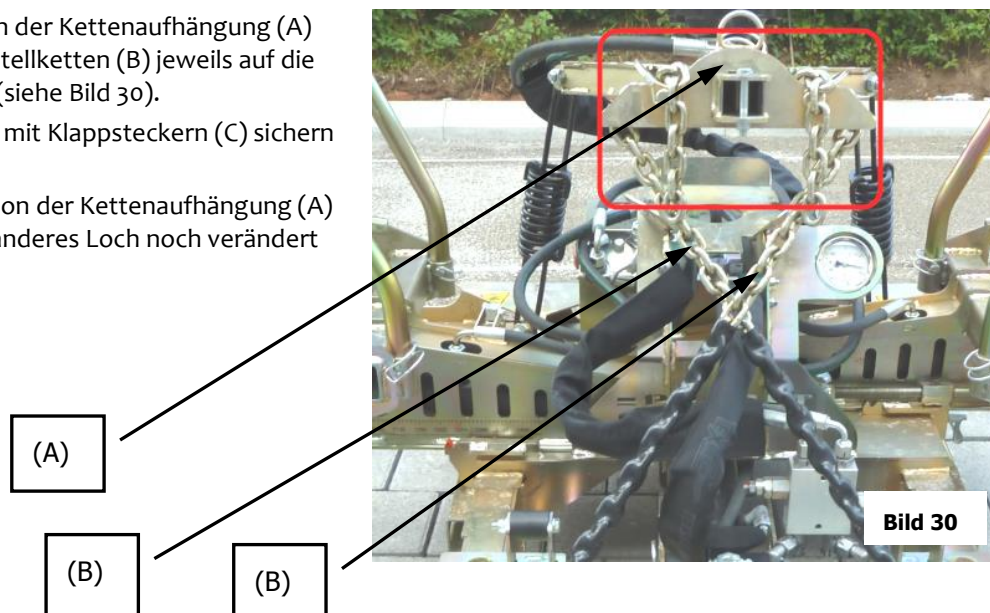
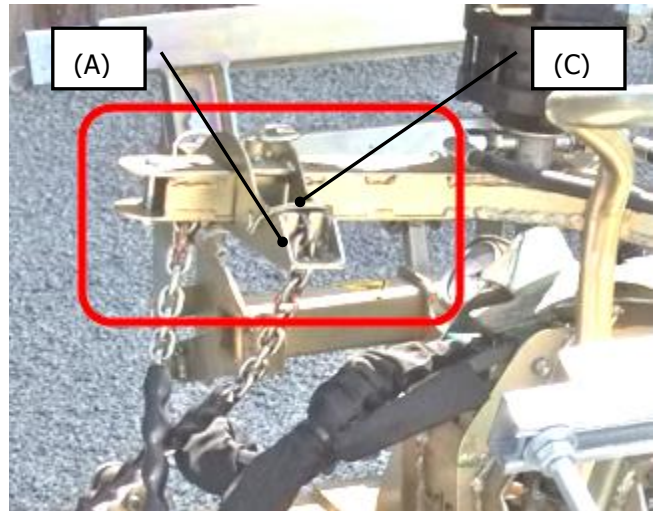
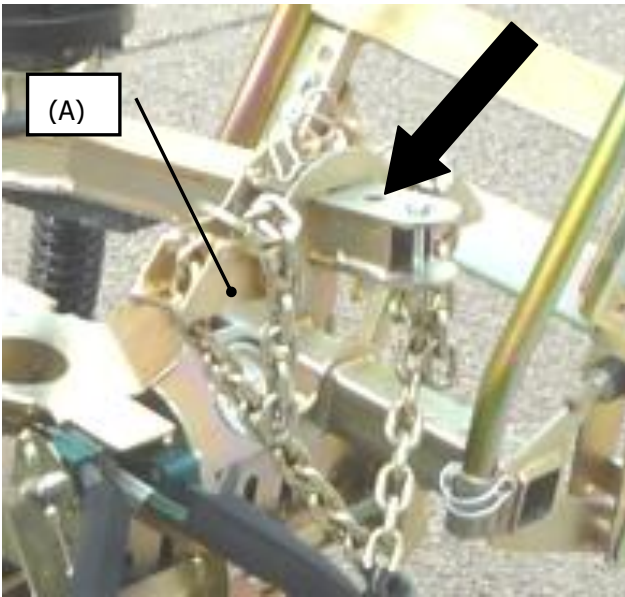
6.1 Allgemeines



Wird der Auslegerarm des Trägergerätes (Baggers) mit gegriffener Steinlage zu weit nach außen bewegt, besteht Kippgefahr des Trägergerätes (Baggers) - bedingt durch das Eigengewicht der Verlegezange und das Gewicht der Steinlage. Daher Kippstabilität des Trägergerätes (Baggers) beachten.

- **Achtung!**
- **Funktions- und Sichtprüfung vor jedem Einsatz durchführen!**
- **Einstellung der hydraulischen Verlegezange HVZ-ECO wie in Kapitel „Einstellungen“ beschrieben.**

Die Bedienung der HVZ-ECO nutzt modernste Trommelsteuerung. Der überragende Vorteil solcher, im Übrigen in allen modernen Baumaschinen eingesetzten Technik besteht darin, dass, je nach Anforderungsprofil, unterschiedliche Bewegungsabläufe über Gegenbewegung aktiviert werden können.

- Bei Einsatz am Bagger:
Machen Sie sich mit den Bedienelementen des Trägergerätes für die beiden Steuerkreise für Klammerbetätigung und Drehkopfbetätigung vertraut. Prägen Sie sich insbesondere ein, welche Hebelfunktion ein Öffnen der Klammer (meist Betätigung des hydraulischen Steuerhebels vom Bediener weg) bewirkt, damit Sie nicht aus Versehen diese Funktion bei angehobener HVZ-ECO mit gegriffener Steinlage betätigen und so die Steinlage aus der Klammer herausfallen lassen.

Unfallgefahr!

Betätigen Sie die Steuerhebel möglichst im Standgas des Trägergerätes.

6.1.1 Programme

6.1.1.1 Standard-Programm

- In der derzeitigen Version ist folgendes Programm hinterlegt:
 - **Programm 1:** „Standardprogramm“, optimiert auf die Verlegung von Steinlagen, welche vom sogenannten Kreuzfugenmuster in einen Läuferverband verschoben werden müssen, als auch solche Steinlagen, welche einfach von 4 Seiten verdichtet und verlegt werden sollen.

6.1.2 Programm 2 (ohne Nebenspannung)

Zum Abgreifen und Verlegen von Steinlagen unter ausschließlicher Verwendung der Hauptspannung. Dieses Programm wird zum Beispiel dann verwendet, wenn bei der Verlegung die Position der Verlegezange zur Steinlage bei jedem zweiten Verlegezyklus um 180 Grad verdreht werden muss.

Um Programm 2 zu nutzen, muss der Abstellhahn (unterhalb der Zangenaufhängung) von waagrechter Stellung (Durchflussrichtung) in senkrechte Stellung (Sperrstellung) gestellt werden (siehe Abbildungen darunter).

Geöffneter Abstellhahn (Durchflussrichtung) → Nebenspannung in Betrieb

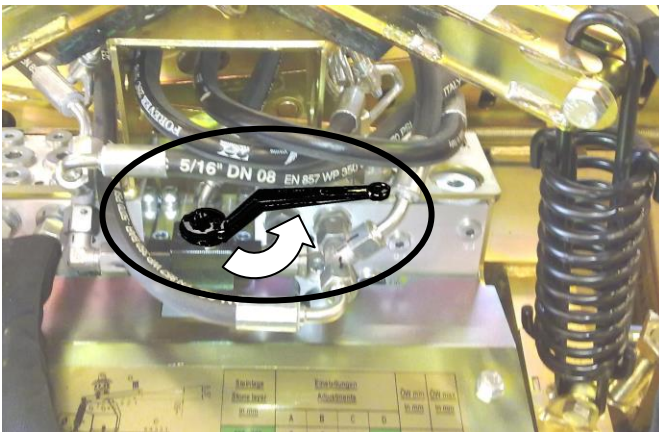

Geschlossener Abstellhahn (Sperrstellung) → Nebenspannung außer Betrieb

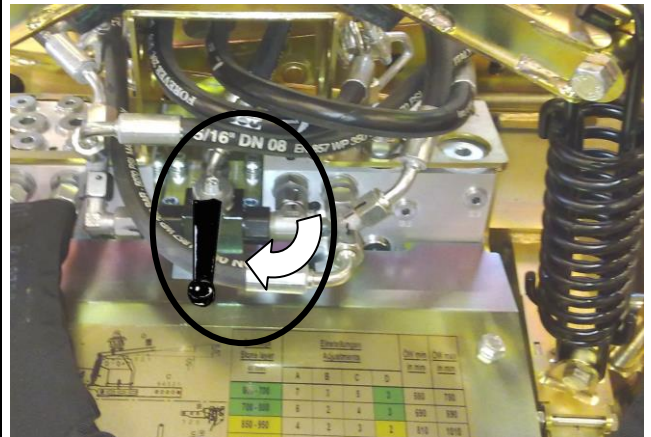

Aufkleber für Sperrstellung der Seitenspannung

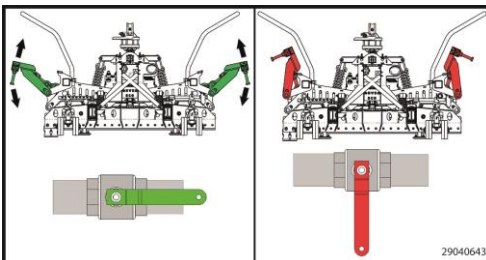

6.2 Hinweise zur normgerechten Verlegung von Betonpflastersteinen

- Es wird davon ausgegangen, dass die zur Verlegung kommenden Betonstein- Verlegeeinheiten eine normgerechte, gleichförmiges Verlegemuster erlauben.
- Es wird davon ausgegangen, dass die zur Verlegung kommenden Betonpflastersteine mit sogenannten Abstandshilfen mit mindestens 2,5 mm Dicke versehen sind.
- Durch den Einbau der Technologie der Abdrückvorrichtung ADV sind die optimalen Voraussetzungen gegeben, dass die sich die Einzelsteine beim Ablegevorgang nicht verkanten und dass sich zwischen den Einzelsteinen in Greifrichtung beim Ablegevorgang durch das Abstützen an den Oberkanten der Steine ein zusätzlicher geringfügiger Fugenabstand einstellt.

Nach dem Ablegevorgang dürfen diese zusätzlichen, geringen Fugenabstände auf keinen Fall durch zusammenklopfen mit dem Gummihammer von der Planumseite her beseitigt werden.

Nach dem Ablegevorgang müssen die Steine der frisch verlegten Steinlage, am besten nur mit den Schuhen des Ausrichters, geringfügig zum Planum hin auseinandergetrieben werden.

Nur so lässt sich eine normgerechte Fuge in der Größe 3 bis 5 mm erzielen!

Ist vor dem Beginn einer maschinellen Verlegefläche eine Handverlegeanfang erforderlich, müssen bei der Handverlegung die Rastermaße der Verlegeeinheit eingehalten werden.

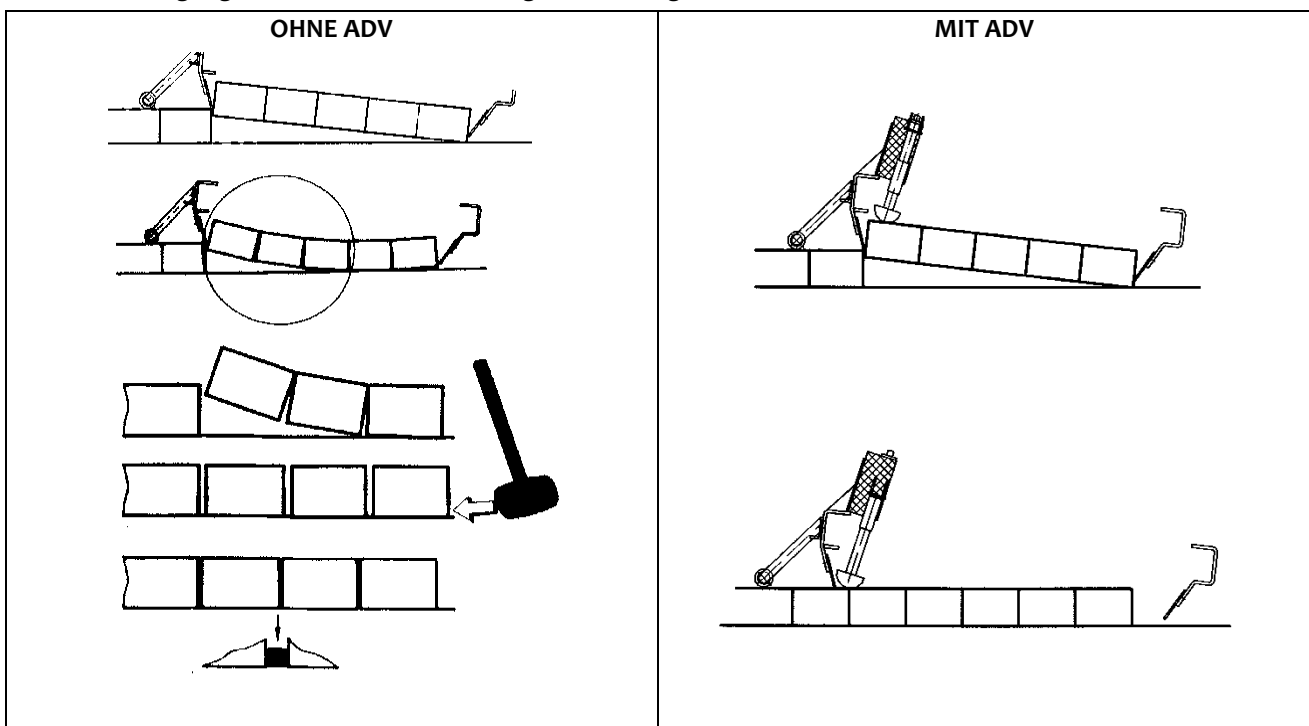

- Durch die Einstellung der Greifweite der Nebenspannung (Einstellung P) wird sichergestellt, dass die Einzelsteine in Greifrichtung der Nebenspannung nicht knirsch aneinandergepresst liegen, sondern einen geringen, zusätzlichen Fugenabstand in Richtung der Nebenspannung aufweisen. Nach dem Ablegevorgang dürfen diese zusätzlichen, geringen Fugenabstände auf keinen Fall durch zusammenklopfen mit dem Gummihammer von der Planumseite her beseitigt werden. Nur so lässt sich eine normgerechte Fuge in der Größe 3 bis 5 mm erzielen! Ist vor dem Beginn einer maschinellen Verlegefläche eine Handverlegeanfang erforderlich, müssen bei der Handverlegung die Rastermaße der Verlegeeinheit eingehalten werden.

6.3 Ablauf des Verlege-Zyklus

Grundsätzlich muss der Fahrer des Trägerfahrzeuges zu jeder Zeit den gesamten Arbeitsbereich des Trägergerätes und Anbaugerätes im Sichtfeld haben und sicherstellen, dass sich weder Personen noch Gegenstände im Gefahrenbereich befinden.

- Anheben der HVZ-ECO mittels des Trägergerätes, bis die Zange frei hängt.
- Reset-Vorgang der HVZ-ECO durchführen:

Hydraulischen Steuerhebel des Trägergerätes (Bagger) auf „Position 1“ (siehe Bild 3) betätigen und solange in dieser Position halten, bis die ADV-Federn komplett zusehen sind (siehe ↑↑ Bild 1).

- Dabei immer darauf achten, dass niemand im Gefahrenbereich, insbesondere nicht im Schwenkbereich der Nebenspannungsbacken steht und gefährdet oder gar verletzt werden könnte.
Unfallgefahr!



Bild 1

- Die Klammer über die zu greifende Steinlage schwenken
- Mittels des hydraulischen Drehkopfes die Klammer so drehen, dass sie über die zu greifende Steinlage abgesenkt werden kann.
- Die Klammer so verschwenken, dass die Stahllamellen der anlegeseitigen Hauptspannbacke nach Möglichkeit die Steine berühren.
Weiterhin so verschwenken, dass die Klammer in Richtung der Nebenspannung in etwa zentrisch auf die zu greifende Steinlage ausgerichtet ist.
- Die Klammer absenken, bis die Auflageteller der Klammer die Steinoberflächen berühren. Danach nicht weiter absenken! Die Traverse darf keinesfalls den HVZ-ECO Aufsatz berühren und somit Druck von oben auf die Klammer ausgeübt werden (durch den Ausleger des Trägergerätes).
- Hydraulischen Steuerhebel auf „Position 1“ betätigen, so lange auf dieser Position halten, bis folgende Bewegungen abgelaufen sind:
 - Hauptspannung schließt
 - Hauptspannung öffnet geringfügig
 - Nebenspannung schließt
 - Hauptspannung schließt
 - Nebenspannung öffnet

Erklärung: Positionen Steuerhebel

Pos.1 : Greifen, Ablegen, Reset

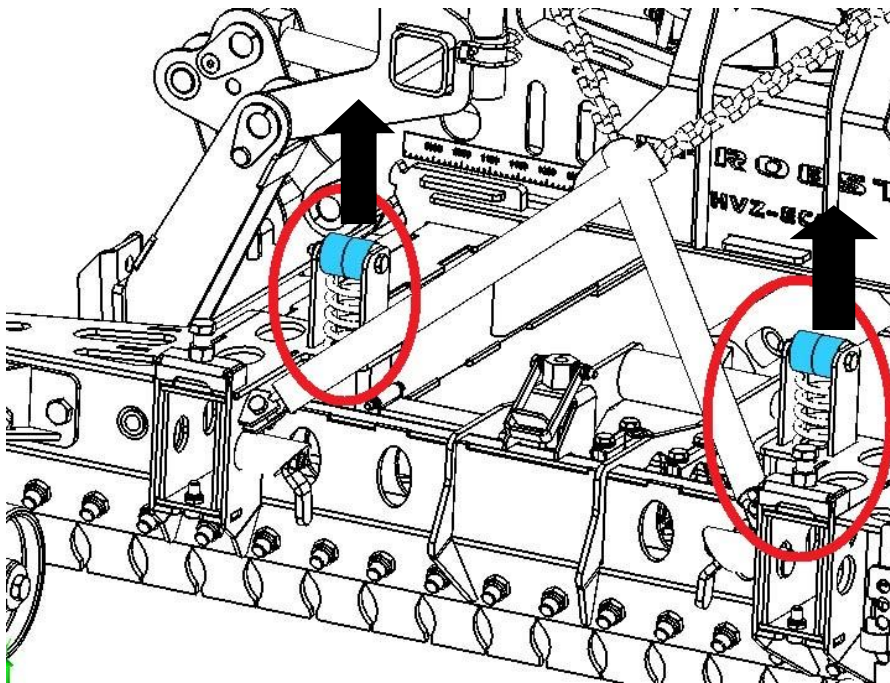
Pos. 0: Null-Stellung

Pos.3: Gegenbewegung (z.B.: Abbruch des Zyklus)

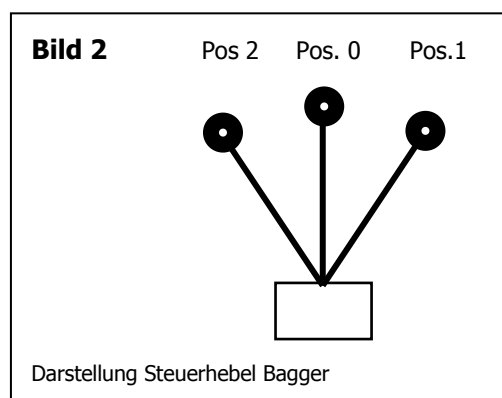

- Durch diesen Bewegungsablauf wird, bei entsprechender Verwendung und Einstellung von Positionieradaptoren die auf so genannter „Kreuzfuge“ palettierte Steinlage in den „Läuferverband“ automatisch verschoben.
Durch Loslassen des hydraulischen Steuerhebels bzw. durch Zurückführen des Steuerhebels in die Mittelstellung kann zu jedem Zeitpunkt der Greifversuch abgebrochen werden.
Durch erneute Betätigung auf „schließen“ wird der Bewegungsablauf an der abgebrochenen Stelle wieder aufgenommen und weitergeführt.
Durch Betätigung auf „Pos. 1“ wird die jeweils zuletzt ausgeführte Bewegung zurückgesetzt.
- Nach vollständig abgeschlossenem Greifvorgang (Nebenspannung öffnet vollkommen und schwenkt ganz nach oben) den hydraulischen Steuerhebel in die Mittelstellung zurückführen.
- Klammer mit der gegriffenen Steinlage anheben und zur Verlegestelle schwenken.
- Positionierung der gegriffenen Steinlage ca. 5 cm in Richtung zum offenen Planum hin entfernt von den beiden Anlegekanten, bis die beiden Absetzrollen den bereits verlegten Pflasterbelag berühren.
Nun die gegriffene Steinlage diagonal ins Eck der Anlegekanten ziehen und dort auf exakten Eingriff in die eventuelle Verzahnung des Pflasterbelages achten.
- **TIPP:** Nicht versuchen, die Steinlagen in Richtung der Nebenspannung mit den bereits verlegten Steinen „einzufädeln“, dies ist in der Regel nicht möglich, da die gegriffenen Steine gegeneinandergedrückt werden, während die bereits verlegten Steine locker liegen. Besser ist es, die „Schlüsselsteine“ entweder vor dem Anlegen zu entfernen und später wieder einzulegen oder, je nach Konfiguration, erst nach dem Verlegevorgang zusätzliche Steine einzulegen.
- Durch Betätigung des Steuerhebels auf „Pos. 1“ und halten des Steuerhebels in dieser Position wird die Hauptspannung wenige cm geöffnet, die Steinlage somit freigegeben, sodass sie ins Planum abgelegt wird.
Den Steuerhebel in die Mittelstellung zurückführen.
- Die Klammer anheben.

- In frei hängendem Zustand der Klammer den Steuerhebel wiederholt auf „Pos. 1“ betätigen und dort so lange halten, bis die Hauptspannung ganz geöffnet ist und der Abdrückzylinder ausgefahren wurde.

TIPP: Diese Klammerbetätigung kann zur Zeiteinsparung auch während des Zurückschwenkens der Klammer zur Erneuten Aufnahme der nächsten Steinlage erfolgen.

Nun ist der Verlegezyklus abgeschlossen, die Klammer ist bereit zur Aufnahme der nächsten zu verlegenden Steinlage.

Der Ablauf der Verlegezyklus ist erst dann komplett beendet, wenn ADV Federn (siehe ↑↑ in Bild 1) wieder komplett sichtbar sind.



Bild 1

6.4 Allgemeine Hinweise zur normgerechten Verlegung

Nach dem Ablegevorgang müssen die Steine der frisch verlegten Steinlage, am besten nur mit den Schuhen des Ausrichters, geringfügig zum Planum hin auseinandergetrieben werden. Nur so lässt sich eine normgerechte Fuge in der Größe 3 bis 5 mm erzielen! Ist vor dem Beginn einer maschinellen Verlegefläche eine Handverlegeanfang erforderlich, müssen bei der Handverlegung die Rastermaße der Verlegeeinheit eingehalten werden. Keinesfalls sollten an der Verlegestelle die Steine mit dem Gummihammer zusammengetrieben werden. Die sich ergebenden normgerechten Fugen würden dadurch beseitigt werden das Ergebnis wäre ein nicht normgerechter Belag!

6.5 Allgemeine Hinweise zur Verlegung:

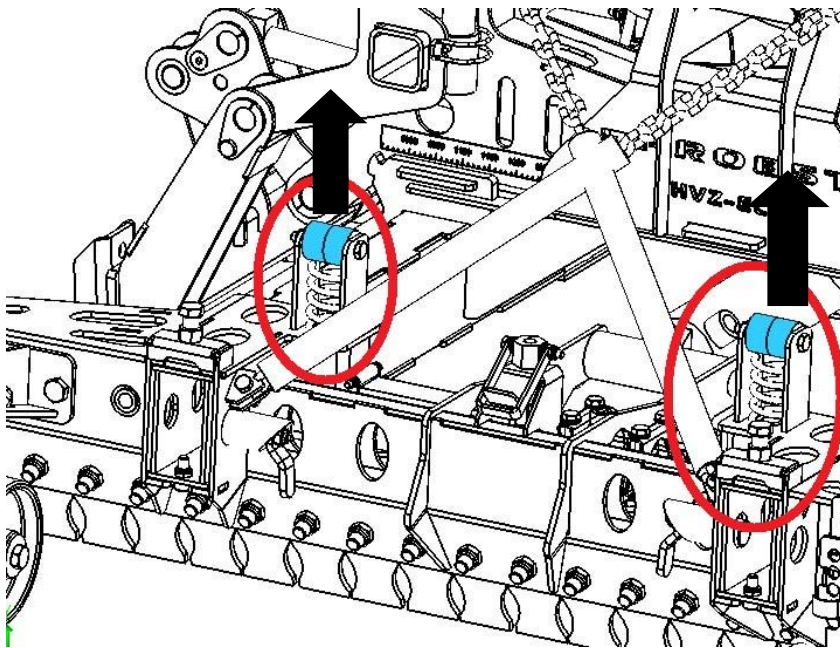
- Der hohe Mechanisierungsgrad der maschinellen Verlegung lässt sich nur wirtschaftlich optimieren, wenn die Randbedingungen ebenfalls optimiert werden. Da eine Verbundsteinverlegung zu einem großen Teil aus Transport und nur zu einem relativ kleinen Teil aus dem eigentlichen Verlegevorgang besteht, ist klar, dass der Transport auf der Baustelle optimiert werden muss.
- Abhängig von der Steinkonfiguration kann es notwendig sein, an der Verlegestelle zusätzlich Schlüsselsteine zur Verzahnung mit den bereits verlegten Steinen einzulegen oder einzelne Steine innerhalb der Verlegeinheit umzupositionieren.
- Pakete bei Anlieferung möglichst in der Nähe der Verlegekante absetzen lassen, um Zwischentransport zu vermeiden und kurze Fahrwege und damit hohe Verlegeleistung mit der Bagger zu erzielen. Jedoch genügend Manövrierraum für Bagger belassen.
- Optimal ist Anlieferung „just in time“, um die Steinpakete immer möglichst nahe an der sich vorwärts bewegenden Verlegekante durch den Entladekran positionieren zu lassen.
- Abstand der Pakete allseitig auf jeden Fall so groß bemessen, dass der Klemmgreifer der Bagger darüber gesetzt werden kann.
- Insbesondere bei schmalen Verlegestreifen, z.B. Straßen oder dergleichen, Abstand zwischen den Paketen aus der Verlegefläche und den Quadratmetern pro Steinpaket errechnen.
- Pakete müssen eben und nicht in sich verwunden abgestellt werden.
- Ausrichtung der Pakete entsprechend der späteren optimalen Anfahrtsrichtung zu der Bagger vornehmen.
- Manche Verlegeeinheiten sind asymmetrisch, daher immer auf gleichbleibende Ausrichtung achten.
- Bei manchen Verlegeeinheiten, z.B. Fischgerät, müssen die Lagen treppenförmig versetzt zueinander abgelegt werden. Hierzu rechtzeitig vom Steinlieferanten entsprechende Verlegeanleitungen beschaffen, um bei Baustellenbeginn nicht unnötig Zeit mit Experimenten zu vergeuden.
- An eventuellen Trennstellen von alter Handverlegung zu maschineller Verlegung am besten komplett neuen Anfang machen, da Hand- und Maschinenverlegung meist unterschiedliche Fugen aufweisen.
- Laufend überprüfen, ob die Rechtwinkligkeit, der Fugenverlauf und das Rastermaß des Belages noch stimmen. Manchmal sind spätere Korrekturen unmöglich oder verschlingen enorme Zeit zur Nacharbeit.
- Schneide- und Handarbeiten vermeiden, indem die Breite eines zu verlegenden Streifens als Vielfaches der Lagenbreite gewählt wird.
- Möglichst Steinlagen aus verschiedenen Steinpaketen bei der Verlegeabfolge mischen.
- Fugenverlauf vor Abrüttlung und Einsanden ausrichten. Nie näher als ca. 3 Meter bis hin zur offenen Verlegekante ausrichten.
- Verpackungsmaterial, z.B. Paletten, sofort aufeinanderstapeln und dann den ganzen Stapel aus dem Verlegebereich entfernen.
- Für Verpackungsmaterial, wie Folien oder Bänder, entsprechende, nach Möglichkeit fahrbare Behälter bereitstellen, wo diese Abfallstoffe sofort deponiert werden können.

-
- Bänder immer 2-seitig, möglichst weit unten am Paket abschneiden, um unbeabsichtigtes Einklemmen der Bänder beim Abgreifen mit der Verlegezange zu verhindern. Wenn dies geschieht, wird oft der Fugenverband auf der Palette verschoben, und es muss manuell korrigiert werden.
 - Für beschädigte Steine und Steinabfälle möglichst fahrbaren, idealerweise kippbaren Behälter bereitstellen. Dies erspart späteres aufwendiges Einsammeln dieser Steine sowie Hindernisse im Fahrweg des Baggers.
 - Grundsätzlich spart eine saubere und übersichtliche Baustelle viel Zeit und Geld.
 - Bei eventuell an der Verlegetechnik auftretenden Problemen, direkten telefonischen Kontakt zwischen Baustellenpersonal (möglichst Fahrer der Bagger) und Baggernlieferant herstellen. Somit stehen dem Berater des Baggernlieferanten Informationen aus erster Hand zur Verfügung und erleichtern Diagnosen und Hilfestellungen.

7 Wartung und Pflege

7.1 Wartung



Um eine einwandfreie Funktion, Betriebssicherheit und Lebensdauer des Gerätes zu gewährleisten, sind die in der Tabelle aufgeführten Wartungsarbeiten nach Ablauf der angegebenen Fristen durchzuführen.

Es dürfen **nur Original-Ersatzteile** verwendet werden; ansonsten erlischt die Gewährleistung.



Alle Arbeiten dürfen nur in drucklosem, stromlosen und bei stillgelegtem Zustand des Gerätes erfolgen! Bei allen Arbeiten muss sichergestellt sein, dass sich das Gerät nicht unabsichtlich schließen kann. Verletzungsgefahr!!!

7.2 Mechanik

WARTUNGSFRIST	Auszuführende Arbeiten
Erstinspektion nach 25 Betriebsstunden	<ul style="list-style-type: none"> Sämtliche Befestigungsschrauben kontrollieren bzw. nachziehen (darf nur von einem Sachkundigen durchgeführt werden).
Alle 50 Betriebsstunden	<ul style="list-style-type: none"> Sämtliche Befestigungsschrauben nachziehen (achten Sie darauf, dass die Schrauben gemäß den gültigen Anzugsdrehmomenten der zugehörigen Festigkeitsklassen nachgezogen werden). Sämtliche vorhandene Sicherungselemente (wie Klappsplinte) auf einwandfreie Funktion prüfen und defekte Sicherungselemente ersetzen. Alle Gelenke, Führungen, Bolzen und Zahnradern auf einwandfreie Funktion prüfen, bei Bedarf nachstellen oder ersetzen. Greifbacken (wenn vorhanden) auf Verschleiß prüfen und reinigen, bei Bedarf ersetzen. Ober- und Unterseite der Gleitlagerung (wenn vorhanden) bei geöffnetem Gerät mit einem Spachtel einfetten. Alle Schmiernippel (wenn vorhanden) mit Fettpresse schmieren.
Mindestens 1x pro Jahr (bei harten Einsatzbedingungen Prüfintervall verkürzen)	<ul style="list-style-type: none"> Kontrolle aller Aufhängungsteile, sowie Bolzen und Laschen. Prüfung auf Risse, Verschleiß, Korrosion und Funktionssicherheit durch einen Sachkundigen.

7.3 Hydraulik

WARTUNGSFRIST	Auszuführende Arbeiten
Erstinspektion nach 25 Betriebsstunden	<ul style="list-style-type: none"> Sämtliche Hydraulikverschraubungen kontrollieren bzw. nachziehen (darf nur von einem Sachkundigen durchgeführt werden).
Alle 50 Betriebsstunden	<ul style="list-style-type: none"> Sämtliche Hydraulikanschlüsse nachziehen Überprüfung der Hydraulikanlage auf Dichtigkeit Hydraulikölfilter prüfen, bei Bedarf reinigen (sofern vorhanden) Hydraulikflüssigkeit prüfen und (entsprechend Herstellerangaben) austauschen (empfohlenes Hydrauliköl: HLP 32-46 nach DIN 51524 – 51535). Überprüfung der Hydraulikschläuche auf Knick- und Scheuerstellen.
<p>Es dürfen nur die vorgeschriebenen Ölsorten verwendet werden!</p>	

7.4 Störungssuche

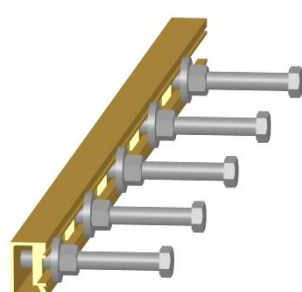
STÖRUNG	URSACHE	BEHEBUNG
Steinlage bricht nach unten aus	<ul style="list-style-type: none"> • Hauptspannung ist falsch eingestellt (200 mm Hub) 	<ul style="list-style-type: none"> • Einstellung nach Einstellaufkleber überprüfen
	<ul style="list-style-type: none"> • Steinlage ist extrem groß 	<ul style="list-style-type: none"> • Greiftiefe etwas tiefer einstellen, dass Stahllamellen im unteren Bereich der Steinlage greifen.
	<ul style="list-style-type: none"> • Steinqualität 	<ul style="list-style-type: none"> • Steinqualität prüfen
Einzelne Steine fallen aus der Steinlage heraus	<ul style="list-style-type: none"> • Abmessung der einzelnen Steine weichen voneinander zu stark ab. 	<ul style="list-style-type: none"> • Befestigungsschrauben der Stahllamellen in den Problembereichen der Steinlage etwas fester anziehen (dadurch höhere Klemmkraft).
Steine werden nicht gegriffen, oder fallen bei Anhebevorgang heraus	<ul style="list-style-type: none"> • Steine sind an den Flächen etwas „ballig“ (Herstellungsbedingt). • Abstandsnocken der Steine gehen nur bis $\frac{3}{4}$ Höhe der Steinhöhe. • Steinlage wird zu weit oben gegriffen. • Öldruck ist zu gering • Steinpalette steht nicht eben 	<ul style="list-style-type: none"> • Steinlage möglichst weit unten greifen. • Steinlage möglichst weit unten greifen. • Steinlage möglichst weit unten greifen. • beim Hersteller benötigter Öldruck erfragen • Steinpalette auf eben Grund stellen.
Steine werden nicht, oder nicht ganz durch Seitenspannung verschoben	<ul style="list-style-type: none"> • Abstandsnoppen der Steine verhindern das Verschieben • Verzahnung der Steine • Einstellung der Positionsadapter stimmt nicht 	<ul style="list-style-type: none"> • Steine durch mehrmals Öffnen u. Schließen Verschieben. • Steine mit Verzahnung können NICHT verschoben werden. • Pos.Adapter richtig einstellen.
	Positionsadapter →	

7.5 Reparaturen

- Reparaturen am Gerät dürfen nur von Personen durchgeführt werden, die die dafür notwendigen Kenntnisse und Fähigkeiten besitzen.
- Vor der Wiederinbetriebnahme muss eine außerordentliche Prüfung durch einen Sachverständigen durchgeführt werden.

7.6 Prüfungspflicht

Der Unternehmer hat dafür zu sorgen, dass das Gerät mindestens jährlich durch einen Sachkundigen geprüft und festgestellte Mängel sofort beseitigt werden (→ siehe BGR 500).

Die dementsprechenden gesetzlichen Bestimmungen u. die der Konformitätserklärung sind zu beachten!

Diese Prüfplaketten können bei uns bezogen werden. (Bestell-Nr.: 2904.0056+Tüv-Aufkleber mit Jahreszahl)

Wir empfehlen, nach durchgeführter Prüfung und Mängelbeseitigung des Gerätes die Prüfplakette „SICHERHEITSPRÜFUNG“ gut sichtbar anzubringen.





Die Sachkundigenprüfung ist unbedingt zu dokumentieren!

Gerät	Jahr	Datum	Sachkundiger	Firma

7.7 Hinweis zum Typenschild



Gerätetyp, Gerätenummer und Baujahr sind wichtige Angaben zur Identifikation des Gerätes. Sie sind bei Ersatzteilbestellungen, Gewährleistungsansprüchen und sonstigen Anfragen zum Gerät stets mit anzugeben. Die maximale Tragkraft gibt an, für welche maximale Belastung das Gerät ausgelegt ist. Die maximale Tragkraft darf nicht überschritten werden.

Das im Typenschild bezeichnete Eigengewicht ist bei der Verwendung am Hebezeug/Trägergerät (z.B. Kran, Kettenzug, Gabelstapler, Bagger...) mit zu berücksichtigen.



Beispiel:

7.8 Hinweis zur Vermietung/Verleihung von PROBST-Geräten



Bei jeder Verleihung/Vermietung von PROBST-Geräten **muss** unbedingt die dazu gehörige Original Betriebsanleitung mitgeliefert werden (bei Abweichung der Sprache des jeweiligen Benutzerlandes, ist zusätzlich die jeweilige Übersetzung der Original Betriebsanleitung mit zuliefern)!

Anleitung zur Einstellung der Hydraulischen Verlegezange HVZ-ECO

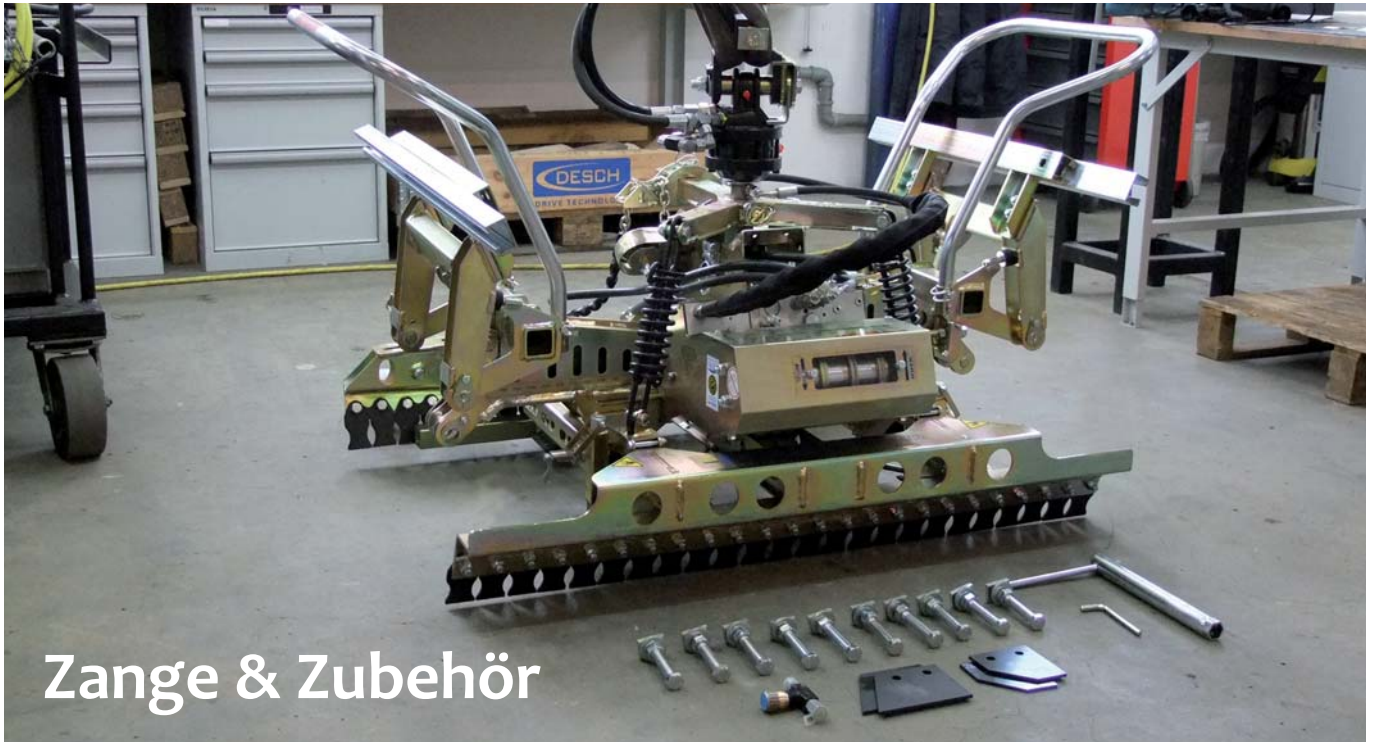

Zange & Zubehör

Version A



Version B



* im verschobenen Zustand

1 Einstellung der Hauptspannung (für Version A + B)

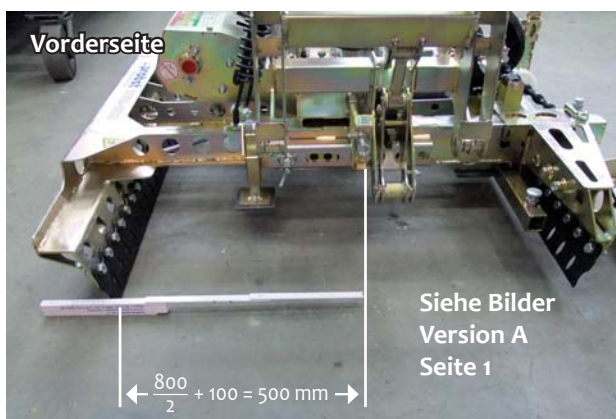
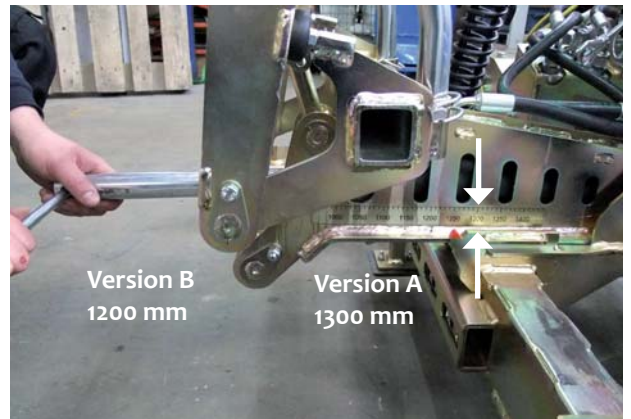
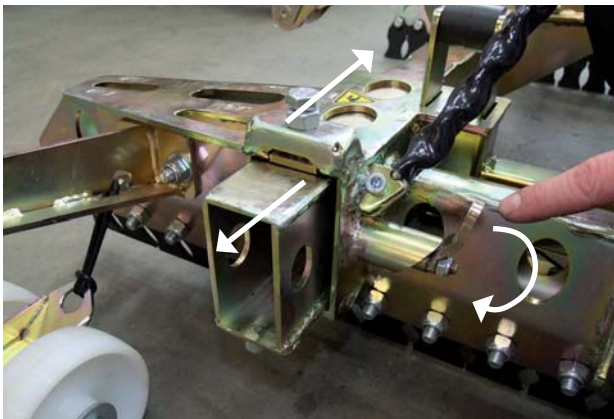
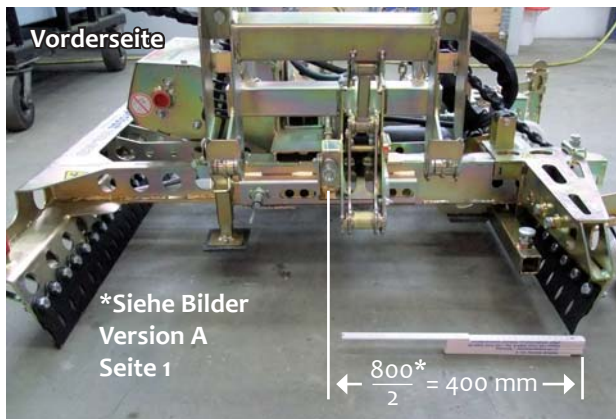
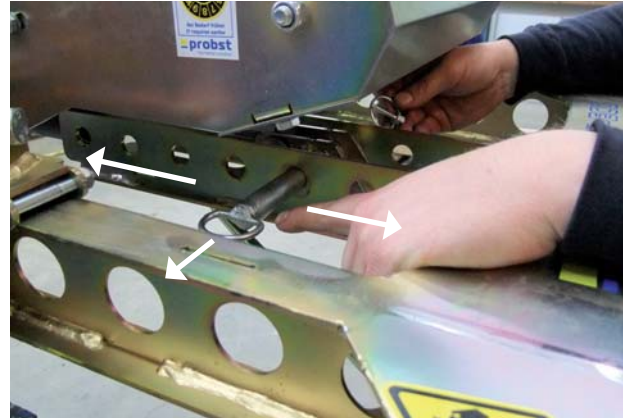

2 Einstellung der Seitenspannung (für Version A + B)

3 Montage der Halfeneisen (für Version A + B)

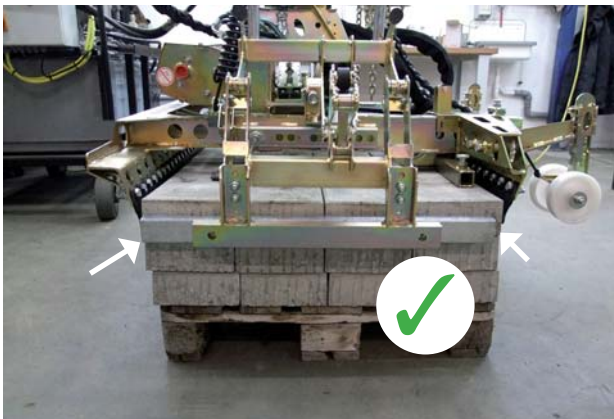
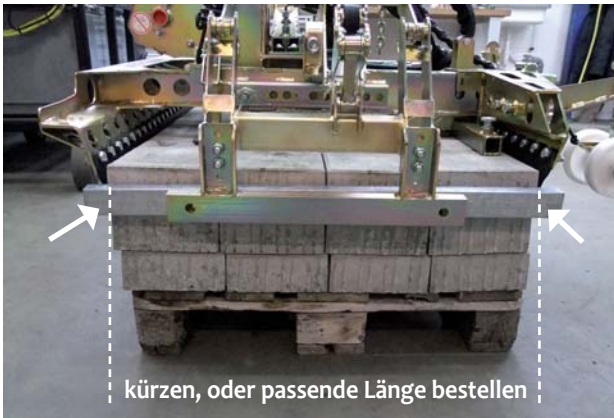
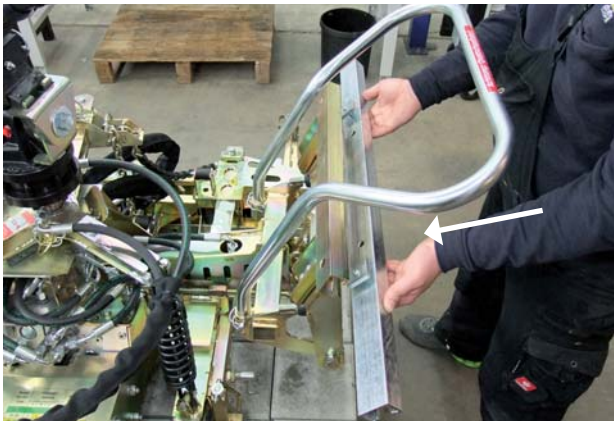

4 Montage der Positionsadapter (nur für Version A)

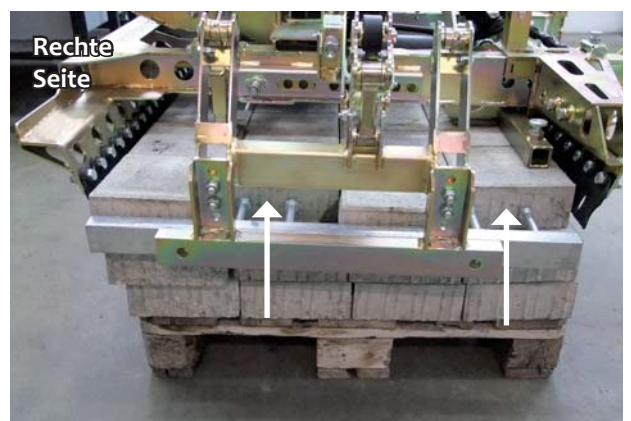
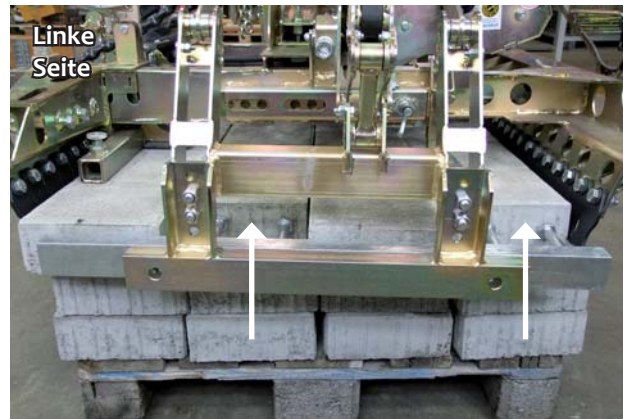
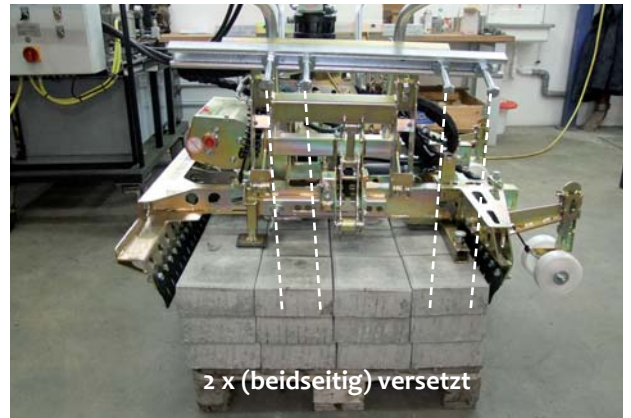
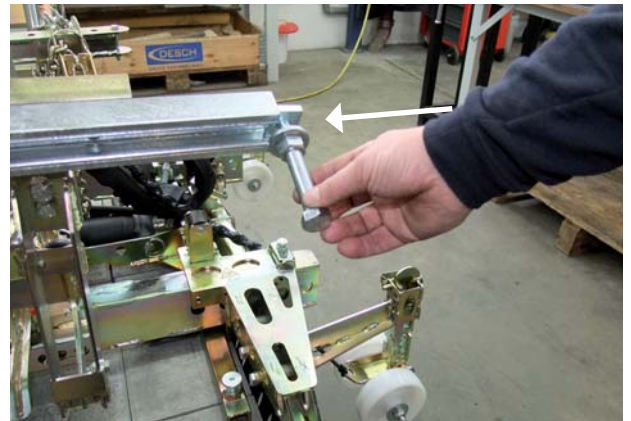

5 Einstellung der Greifhöhe (für Version A + B)

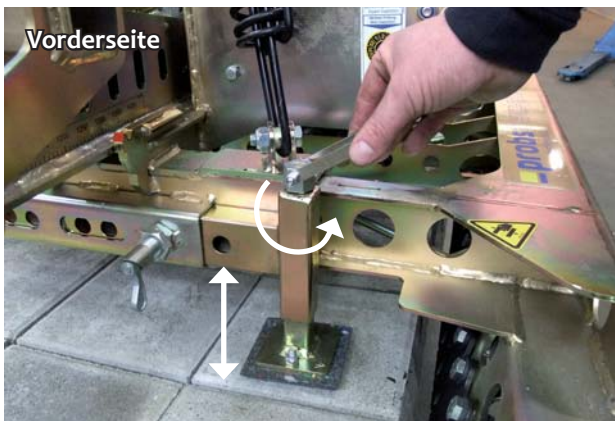
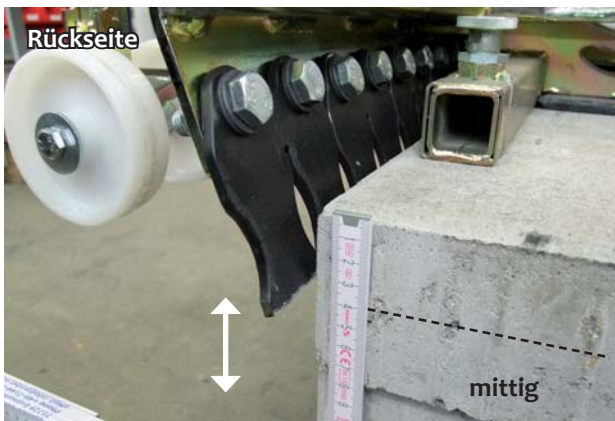

6 Höhenverstellung (für Version A + B)

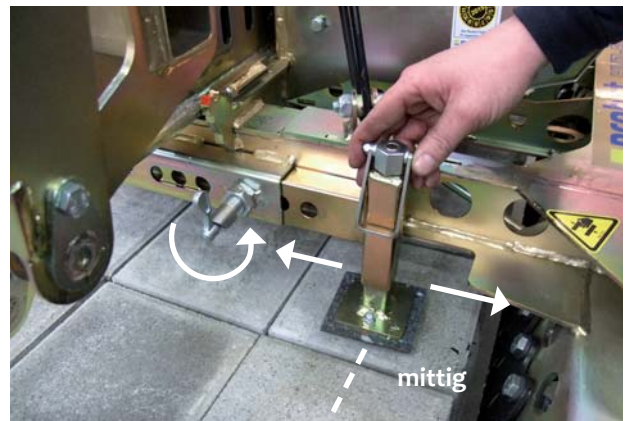

7 Abdrückvorrichtung (A + B)

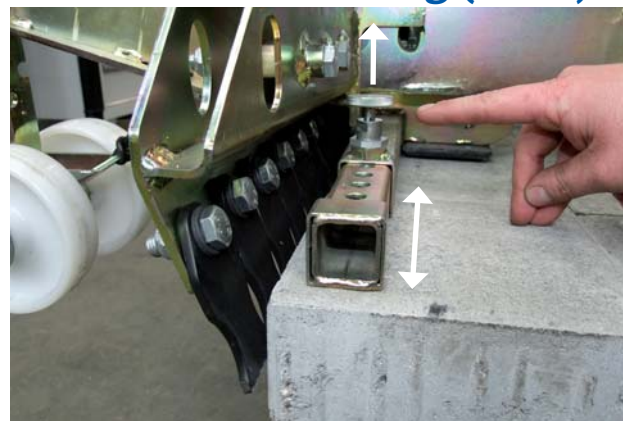

8 Absetzrollen (A + B)

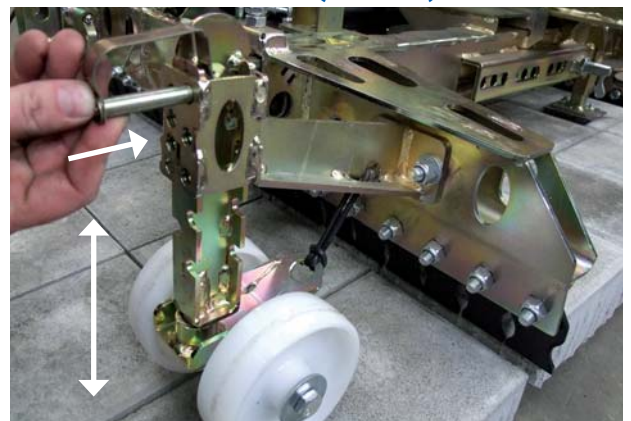

9 Pendeleinstellung / Transportbolzen (für Version A + B)

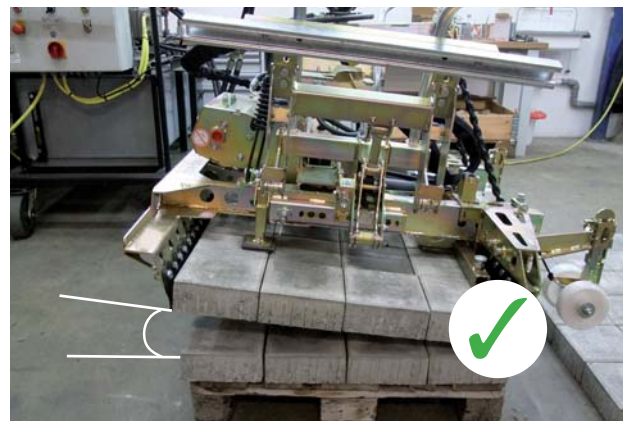
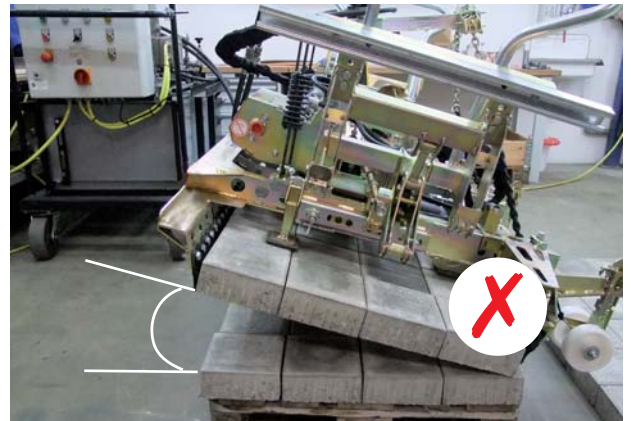

1. Nachstehend abgebildete Verbundsteinformen 1 – 20 sind u. a. für maschinelle Verlegung geeignet. Es können auch andere Steinformen verlegt werden. Voraussetzung ist, dass die Steine in maschinenverlegerechter Formation pakettiert sind.

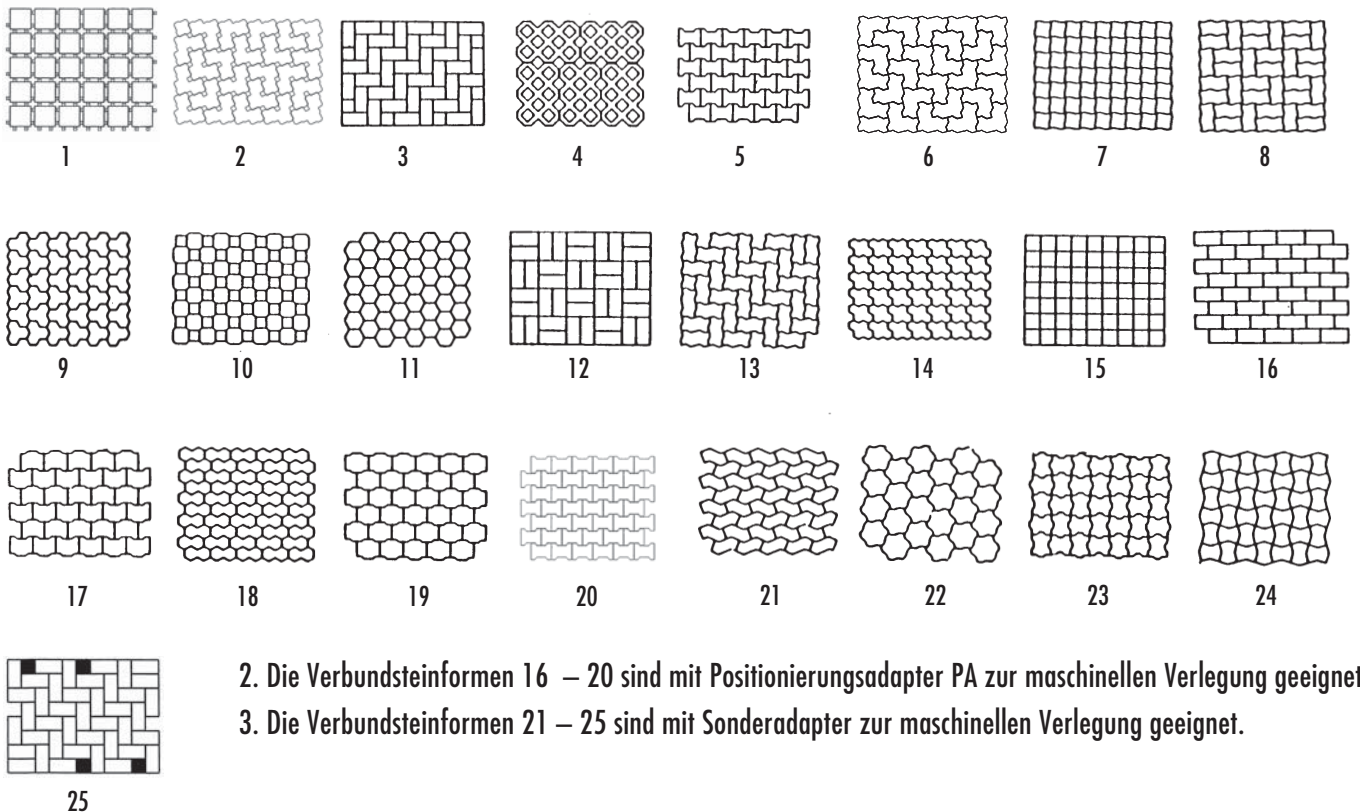

2. Die Verbundsteinformen 16 – 20 sind mit Positionierungsadapter PA zur maschinellen Verlegung geeignet.

3. Die Verbundsteinformen 21 – 25 sind mit Sonderadapter zur maschinellen Verlegung geeignet.

Wartungsnachweis

Garantieanspruch für dieses Gerät besteht nur bei Durchführung der vorgeschriebenen Wartungsarbeiten (durch eine autorisierte Fachwerkstatt)! Nach jeder erfolgten Durchführung eines Wartungsintervalls muss unverzüglich dieser Wartungsnachweis (mit Unterschrift u. Stempel) an uns übermittelt werden 1).

1) per E-Mail an: service@probst-handling.com / per Fax oder Post

Betreiber: -----

Gerätetyp: -----

Geräte-Nr.: -----

Artikel-Nr.: -----

Baujahr: -----

Wartungsarbeiten nach 25 Betriebsstunden

Datum:	Art der Wartung:	Wartung durch Firma:
		Stempel
	
		Name Unterschrift

Wartungsarbeiten alle 50 Betriebsstunden

Datum:	Art der Wartung:	Wartung durch Firma:
		Stempel
	
		Name Unterschrift
		Stempel
	
		Name Unterschrift
		Stempel
	
		Name Unterschrift

Wartungsarbeiten 1x jährlich

Datum:	Art der Wartung:	Wartung durch Firma:
		Stempel
	
		Name Unterschrift
		Stempel
	
		Name Unterschrift



Operating Instructions

Translation of original operating instructions

Hydraulic Installation Clamps for universal use with excavators

HVZ-ECO

1 Contents

1 Contents 2

2 EC-Declaration of Conformity 4

3 Safety 5

3.1 Definition skilled worker / specialist 5

3.2 Explanation of basic concepts 5

3.3 Safety symbols 5

3.4 Safety Marking..... 6

3.5 Personal safety requirements 7

3.1 Protective equipment..... 7

3.2 Accident prevention 7

3.3 Function Control 7

 3.3.1 General 7

 3.3.2 Hydraulic..... 8

3.4 Safety procedures 8

3.5 Hydraulic excavator and other carrier 8

 3.5.1 Safety at installation work..... 8

 3.5.2 Check on the gripping quality of certain layers of paving stones 9

4 General..... 10

4.1 Authorized use..... 10

4.2 Stone formations..... 11

4.3 Survey and construction 13

4.1 Technical data 13

5 Installation..... 14

5.1 Mechanical connection 14

5.2 Hydraulical connection..... 15

5.3 Adjustment „Bypass-Valve“ 17

6 Adjustments 18

6.3 General..... 19

 6.3.1 Adjusting the gripping depth 19

6.4 Height adjustment of the rollers..... 22

6.5 Adjustment main clamping 23

 6.5.1 Extension of the gripper width 26

6.6 Adjustment of the side gripping 27

6.7 Adjustment weight balance 29

7 Operation 30

7.1 General 30

 7.1.1 Programms..... 31

7.2 Indications for concrete paver installation, complying with the standards 33

Operating procedure of laying cycle..... 34

7.3 General hints for laying according to standards 36

7.4	General laying-hints:	37
8	Maintenance and care	38
8.1	Maintenance	38
8.2	MECHANICAL	38
8.3	HYDRAULIC.....	38
8.4	Troubleshooting	39
8.5	Repairs	40
8.6	Safety procedures	40
8.1	Hints to the type plate.....	40
8.2	Hints to the renting/leasing of PROBST devices	41

2 EC-Declaration of Conformity

Description: Hydraulic Installation Clamps for universal use with excavators
Type: HVZ-ECO
Order-Nr.: 51400034



Manufacturer: Probst GmbH
Gottlieb-Daimler-Straße 6
71729 Erdmannhausen, Germany
info@probst-handling.de www.probst-handling.de

The machine described above complies with the relevant requirements of the following EU directives:

EC-machinery directive 2006/42/EC

The following standards and technical specifications were used:

DIN EN ISO 12100

Safety of machinery - General principles for design - Risk assessment and risk reduction (ISO 12100:2010)

DIN EN ISO 13857

Safety of machinery — Safety distances to prevent hazard zones being reached by upper and lower limbs (ISO 13857:2008)

Authorized person for EC-dokumentation:

Name: J. Holderied
Address: Probst GmbH; Gottlieb-Daimler-Str. 6; 71729 Erdmannhausen, Germany

Signature, informations to the subscriber:

Erdmannhausen, 20.12.2017.....

(M. Probst, Managing director)

3 Safety

3.1 Definition skilled worker / specialist

Only skilled workers or specialists is it allowed to carry out the installation,- maintenance, - and repair work on these device!

Skilled workers or specialists must have for the following points (if it applies for these device), the necessary professional knowledge.

- for mechanic
- for hydraulics
- for pneumatics
- for electrics

3.2 Explanation of basic concepts

- Gripping range: specify the minimum and maximum product measurements of the gripping good, which can be gripped with this device.
- Gripping good (s): is the product, which will be gripped or transported.
- Opening width: consists of the gripping range and the measure to drive over the gripping good.
gripping range + measure to drive over the gripping good = opening width
- Immersion depth: is the maximum gripping height of gripping goods, conditional of the height of the gripping arms of the device.
- Device: is the description for the gripping device.
- Product dimensions: Are the dimensions of the gripping good (e.g. length, breadth, height of the product).
- Dead weight: is the own weight (without gripping good) of the device.
- Carrying capacity/working load limit (WLL*):
 - specify the maximum possible load capacity of the device (for lifting of gripping goods).

*= WLL → (english:) Working Load Limit

3.3 Safety symbols



Danger to life!

Identifies imminent hazard. If you do not avoid the hazard, death or severe injury will result.



Hazardous situation!

Identifies a potentially hazardous situation. If you do not avoid the situation, injury or damage to property can result.



Prohibition!

Identifies imminent a prohibition. If you do not avoid the prohibition, death and severe injury, or damage to property will result.

3.4 Safety Marking

PROHIBITION SIGN			
Symbole	Meaning	Order-No	Size:
	It is not allowed to be under hanging loads. Danger to life!	2904.0210 2904.0209 2904.0204	30 mm 50 mm 80 mm
	Caution! Danger of squeezing! Touch only at handles.	2904.0367	205x30 mm
WARNING SIGN			
Symbole	Meaning	Order-No	Size:
	Danger of squeezing the hands.	2904.0221 2904.0220 2904.0107	30 mm 50 mm 80 mm
REGULATORY SIGN			
Symbole	Meaning	Order-No	Size:
	Read operating instructions before operating.	2904.0666 2904.0665	Ø 50 mm Ø 30 mm
OPERATING SIGNS			
Symbole	Meaning	Order-No	Size:
	Scale for adjusting the side clamping (ÖW 960-1,400 mm)	2904.0595	248x200 mm
	Adjustment of the main clamping (gripping range ÖW 570 – 1.470 mm)	2904.0596	280x100 mm
	Volumetric flow (l/min), usable min. 25, optimal 35 – 40, max. 80 Working pressure (bar), usable min. 180, optimal 200, max. 320 Minimum excavator operating weight: from approx. 2,3 t	2904.0621	58x36 mm
	Stop lever for locking the side clamping (if only the main clamping is used).	2904.0643	95x50 mm

3.5 Personal safety requirements



- Each operator must have read and understood the operating instructions.
- Only qualified, authorized personal is allowed to operate the device and all devices which are connected (lifting equipment).
- The manual guiding is only allowed for devices with handles.

3.1 Protective equipment

The protective equipment must consist, according to the safety regulations of the following parts:

- Protective clothing
- Safety gloves
- Safety shoes

3.2 Accident prevention



- The workplace has to be covered for unauthorized persons, especially children.
- Take care in case of thunderstorm!



- The workplace has to be sufficiently illuminated.
- Take care with handling wet, dirty and not solidified components.



- The working with the device in case of atmospheric editions under 3° C (37,5° F) is forbidden! Because the goods could be fall down caused by dampness or freezing.

3.3 Function Control

3.3.1 General



- Before using the device check the functions and the working condition.
- Maintenance and lubrication are only permitted when device is shut down!



- Do not use the device, until all faults which can cause safety hazards are removed.
- If there are any cracks, splits or damaged parts on any parts of the device, **immediately** stop using it.



- The operating instructions must be available at the workplace every time.
- Do not remove the type plate of the machine.
- Unrecognisable information signs (such as regulatory or prohibition signs) must be replaced.

3.3.2 Hydraulic



- Check all hydraulic hoses and connection for tightness. Only experts are allowed to replace faulty parts (depressurized)



- Ensure a clean working environment before opening the hydraulic connection.



- The hydraulic hoses must be free of breaks and abrasion. Take care that there are no outstanding edges, where the hoses could hook in.



The operator of the device is responsible for a constant line pressure, which is necessary for the working with this device.

Only under these conditions is a safety gripping, lifting and transporting of the gripping goods with this device ensured.

3.4 Safety procedures

3.5 Hydraulic excavator and other carrier



- Hydraulic excavator and other support frames have to be in good, safe working condition.
- Only authorized and qualified personnel is allowed to operate the excavator and other carrier.
- The operator staff must have all the necessary qualifications.



- **Never exceed the maximum capacity of the hydraulic excavator and other carrier.**

3.5.1 Safety at installation work



- The manual guiding of is only allowed for devices with handles!
- The load must always be in the range of vision of the operator, during the transporting and laying operation.



- Do not lift any components off-centre, because that could fall down.
- Set the stone layer carefully down.
- Safety before rapidity.



- While using the device be sure that there are no persons in the working area. **Life danger!!**
- The use of the device is only permitted in proximity to the ground. Do not swing it over people heads!
- While using the device the stay of persons in the working area is forbidden. Except it is indispensable, caused of the way of using the device, e.g. if the device must be led by hand.
- The operator is not allowed to leave the control unit as long as the device loaded with load.
- The device should not be opened if the opening path of the gripping arm is blocked by a resistance (e.g. other concrete blocks or the like)!
- Do not pull out stuck or tightened loads with the device.
- Do not replace the seal of the pressure relief valve to increase pressure without talking to the manufacturer!
- **Never pull or drag loads sideways. Otherwise parts of the device could be damage**
- **Never exceed the capacity and the nominal width the device.**

3.5.2 Check on the gripping quality of certain layers of paving stones

For the secure function of the automatic cuber/the device the gripping quality of certain layers of paving stones has to be checked as follows:

Take the number of blocks you want to grip, the blocks in main gripper direction have to face the ground.

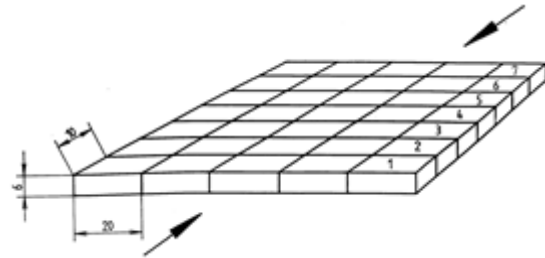

If the tower is falling, the blocks can fall out of the cube moving grab STAZ.

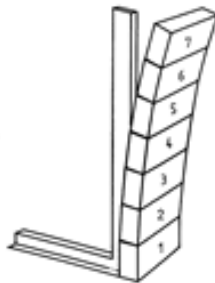

If the tower is standing, the gripping quality is OK.

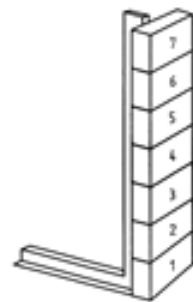

Blocks have "feet" (for instance by torn paver moulds)



Blocks have "bellies" (for instance by wet mixture)



The sand in the gabs of the lowest layer enforces "bridges" (just with multi layer production)



Spacers do not reach the top ("blind Spacers")



Conclusion: Layer of blocks falls down and tears apart

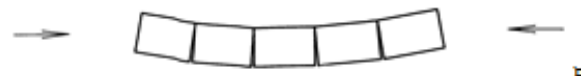

4 General

4.1 Authorized use

- This Hydraulic Installation Clamp **HVZ-ECO** was developed to meet the need of builders for a device to mechanically install a wide range of pavers which are delivered to the site in ready-to-install formation. The **HVZ-ECO** may be used in connection with any carrier (mini-excavator, hydraulic excavator, wheel loader).
- To operate the hydraulic installation clamp 2 separate hydraulic circuits are required on the carrier (excavator).
- With the device (**HVZ-ECO**) it is possible to handle one layer of pavers. Do not exceed the carrying capacity/working load limit (WLL) and the maximum width of the device **HVZ-ECO**.
- Only pavers in good quality are allowed for laying. Pavers with „feet, bellies and blind spacers” are not allowed“, because the complete bricklayer could fall out of the device.

The device is equipped with:

- Adjustable main tension, movable on low-maintenance steel-polyamid sliders.
- Adjustable side gripping direction for accurate positioning of the laying formation.
- Three operating handles for optimal guiding of the clamp.
- Height adjustable support for a variable gripping depth.
- Oil pressure gauge.
- With pressure control valve to avoid overload.
- With spring-mounted steel-lamellas for gripping.
- universal excavator suspension (UBA) with hydraulic rotating motor (360°).

Requirements for hydraulic operation:
(Operating hydraulics of the carrier)

HVZ-ECO:

- Volumetric flow (l/min), usable min. 25, optimal 35 – 40, max. 80
- Working pressure (bar), usable min. 180, optimal 200, max. 320
- Backflow pressure: max. 10 bar

Minimum excavator operating weight:

- HVZ-ECO from approx. 2,3 t

(Operating weight may vary depending on excavator type and form. No binding specifications: must be coordinated in the individual case.)

ACCESSORIES SET:

A	Tubular box spanner for adjusting the side clamping (7063.0001)
B	Allen key No. 08 to shift the position adapter rail (7063.0001)
C	Feather steel lamellas to extend the gripper length at the main clamping (34010100)
D	Feather steel lamellas to reduce the gripper length at the main clamping (34010016)

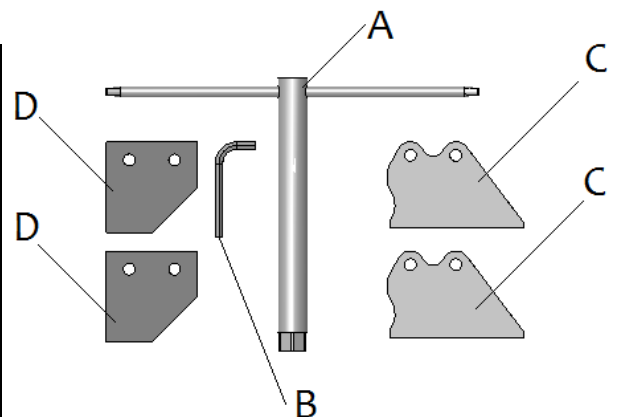

4.2 Stone formations

1.) The stone formations 1 – 20 shown below are suitable among others for mechanical installation. Other stone formations can also be laid by machines as long as the stones are packed in the correct formation ready for the machine to lay them.

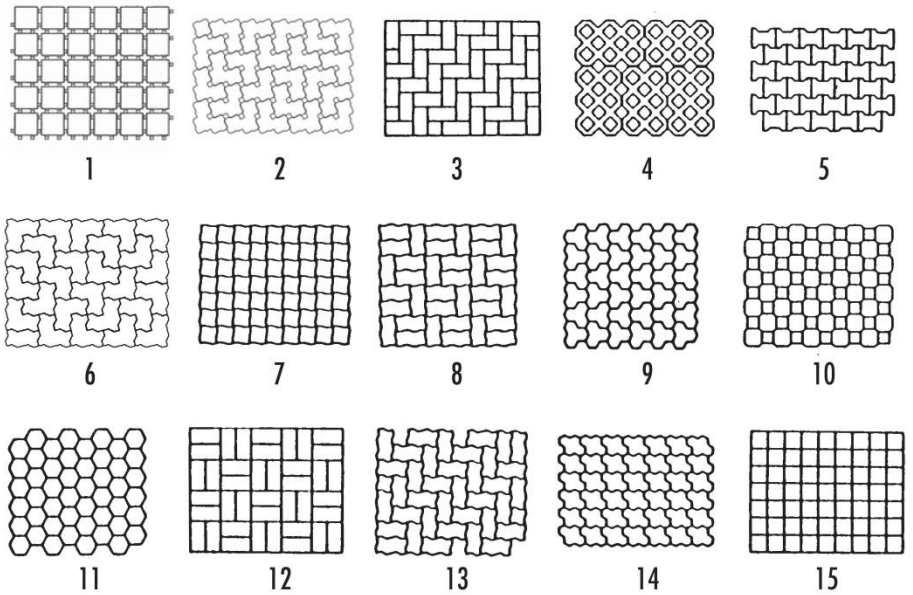

2.) The stone formations 16 – 20 are suitable for mechanical installation by the shifting adapter PA (4140.0003).

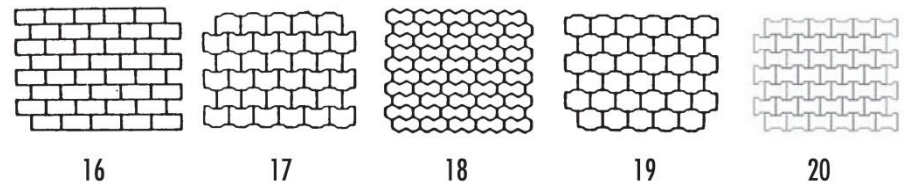

3.) The stone formations 21 – 25 are suitable for mechanical installation by special adapter.

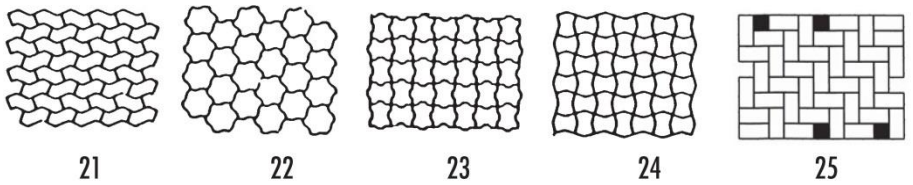

Special adapters SA for installation units 21–24 or similar are available on request (indicate stone formation).



- The device is only designed for the use specified in this documentation.
- Every other use is not authorized and is forbidden!
- All relevant safety regulations, corresponding legal regulations, especially regulations of the declaration of conformity, and additional local health and safety regulations have to be observed.



Prior to every operation the user must ensure that:

- the equipment is suited to the intended operation, the functioning and the working condition of the equipment is examined, and the loads are suitable to be handled.

Any doubts about instructions should be raised with the manufacturer prior to use.



ATTENTION: The use of this device is only permitted in proximity to the ground.



Only stone elements with parallel and plane surface are allowed to be picked-up and handled. Because the gripping good could **fall down**.



NOT ALLOWED AKTIVITIES:

Unauthorized alterations of the device and the use of any self-made additional equipment could cause danger and are therefore **forbidden!!**

Never exceed the **carrying capacity/working load limit (WLL)** and the **nominal width/gripping range** of the device.

All unauthorized transportations with the device are not allowed:

- Transportation of people and animals.
- Transportation of other loads and materials than described in this manual.
- Never suspend any goods with ropes, chains or similar at the device.
- Transportation of **non rectangular** and **round** gripping goods, because they could fall down. (see figure to the right). →
- Gripping of gripping goods with **packaging foil**, because they could fall down.
- Transportation of material with “feet”, “bellies” and “blind spacers”.

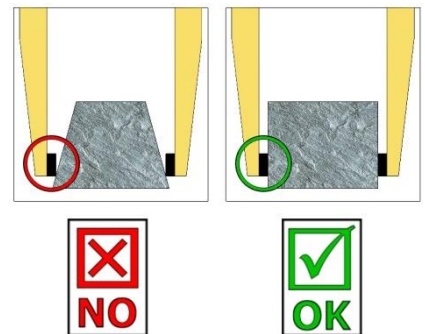

4.3 Survey and construction

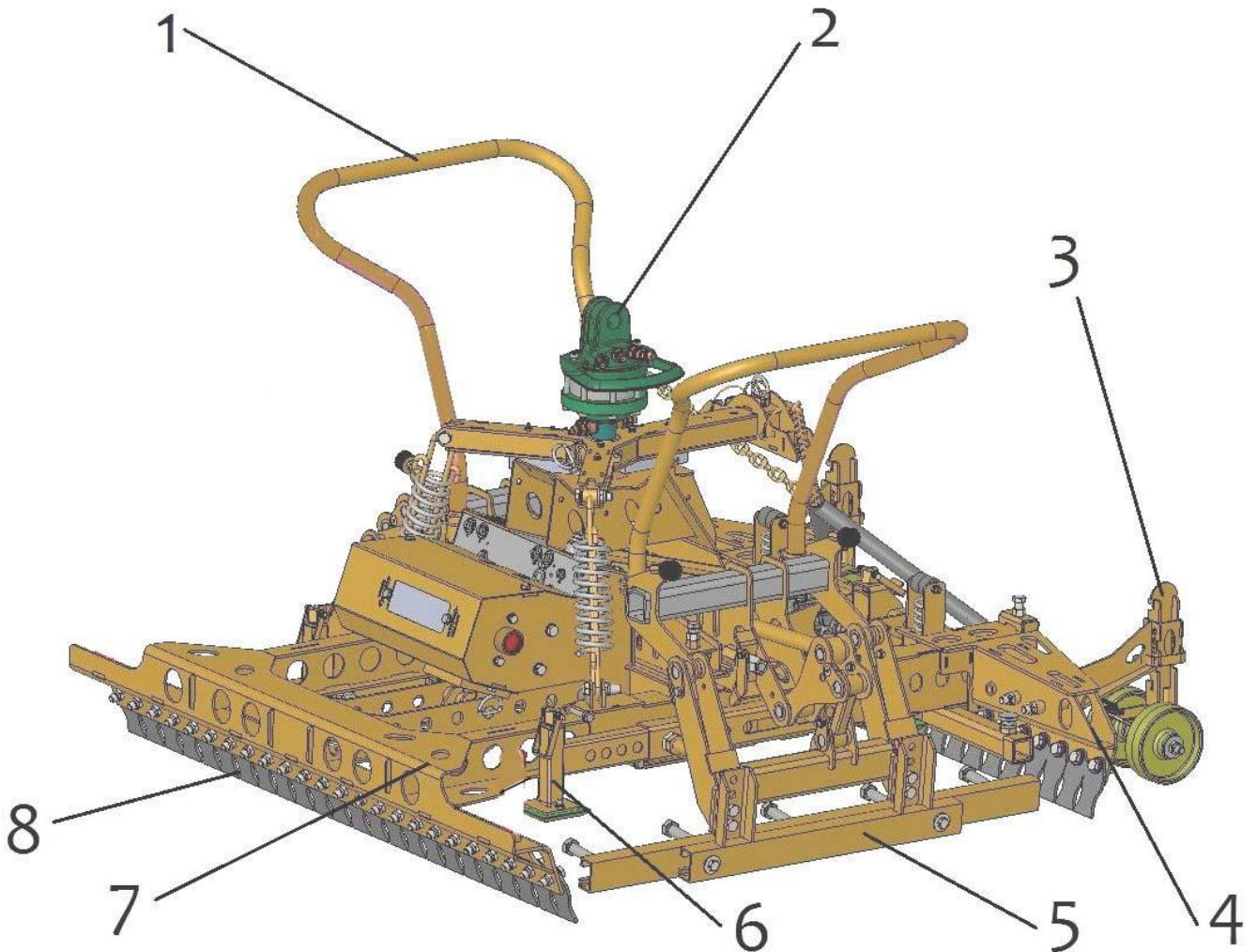

1	Operating handle	6	Adjustment of gripping depth
2	Rotating head (360°)	7	Main clamping (facing bedding sand)
3	Height adjustment of the rollers	8	Steel lamellas
4	Main clamping (machine side)		
5	Side clamping		

4.1 Technical data

Type	Main gripping width	Gripping depth	Side gripping width	Carrying capacity/working load limit (WLL)	Dead weight
HVZ-ECO	580 - 1.260 mm * (22¾ - 49¾") *	50-160 mm (2"-6¾")	960 - 1,400 mm * (37¾ - 57") *	400 kg (880 lbs)	ca. 210 kg (approx. 460 lbs)
	600 - 1.200 ** (23½"-55") **		900 - 1,400 ** (35½"-55") **		

* = Opening width of the Installation Clamp

** = Gripping range (for stone layer dimensions)

5 Installation

5.1 Mechanical connection

The mechanical connection of the **HVZ –ECO** at the support frame (excavator) takes place with the universal excavator-suspension (UBA or Lehnhofadapter).

Excavator-suspension - Lehnhofadapter

Make a secure connection (bolt with locking ring) between the rotating head and the excavator-suspension.

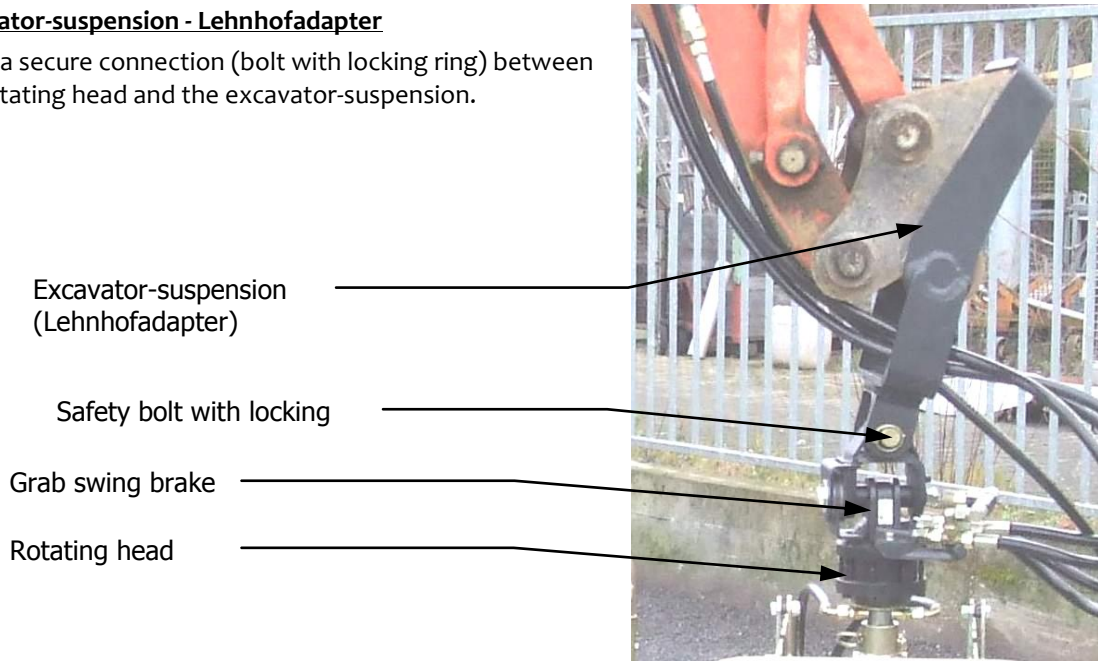

Excavator-suspension - UBA

Make a secure connection (locking bolt with nut and a addition lock nut) between the rotating head and the excavator-suspension.

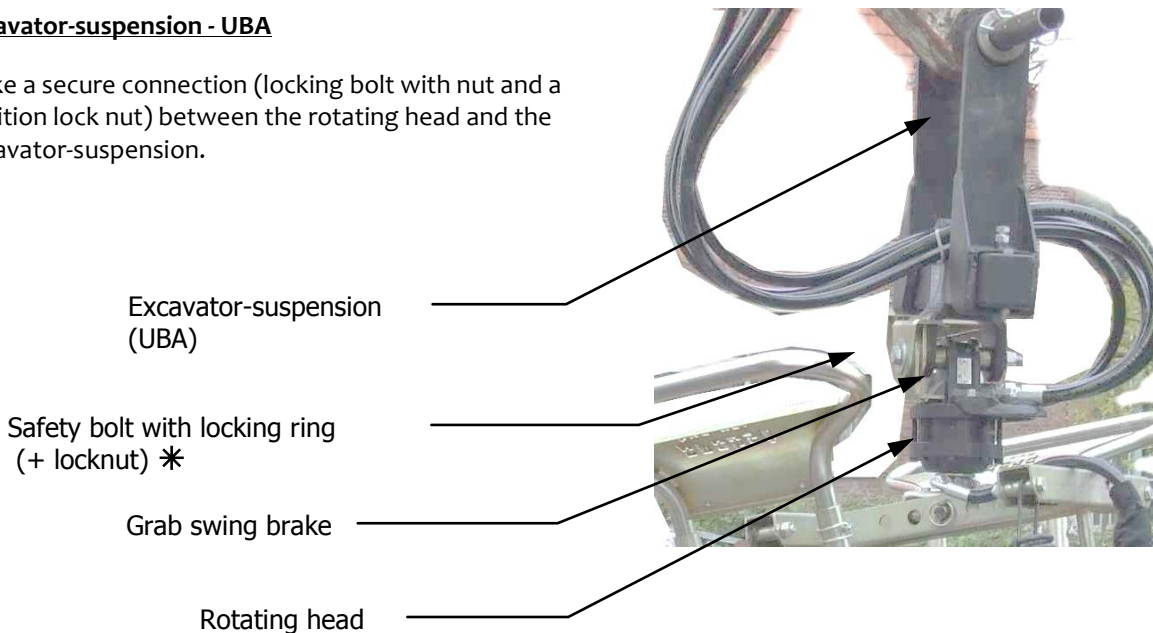



* the adjustment of the nut with locknut takes effect of the speed movement of the grab swing brake.

5.2 Hydraulical connection

Two separate hydraulic circuit are required to connect the **HVZ-ECO** to the support frame
The connection of the hydraulic hoses takes place on the hydraulic rotator.

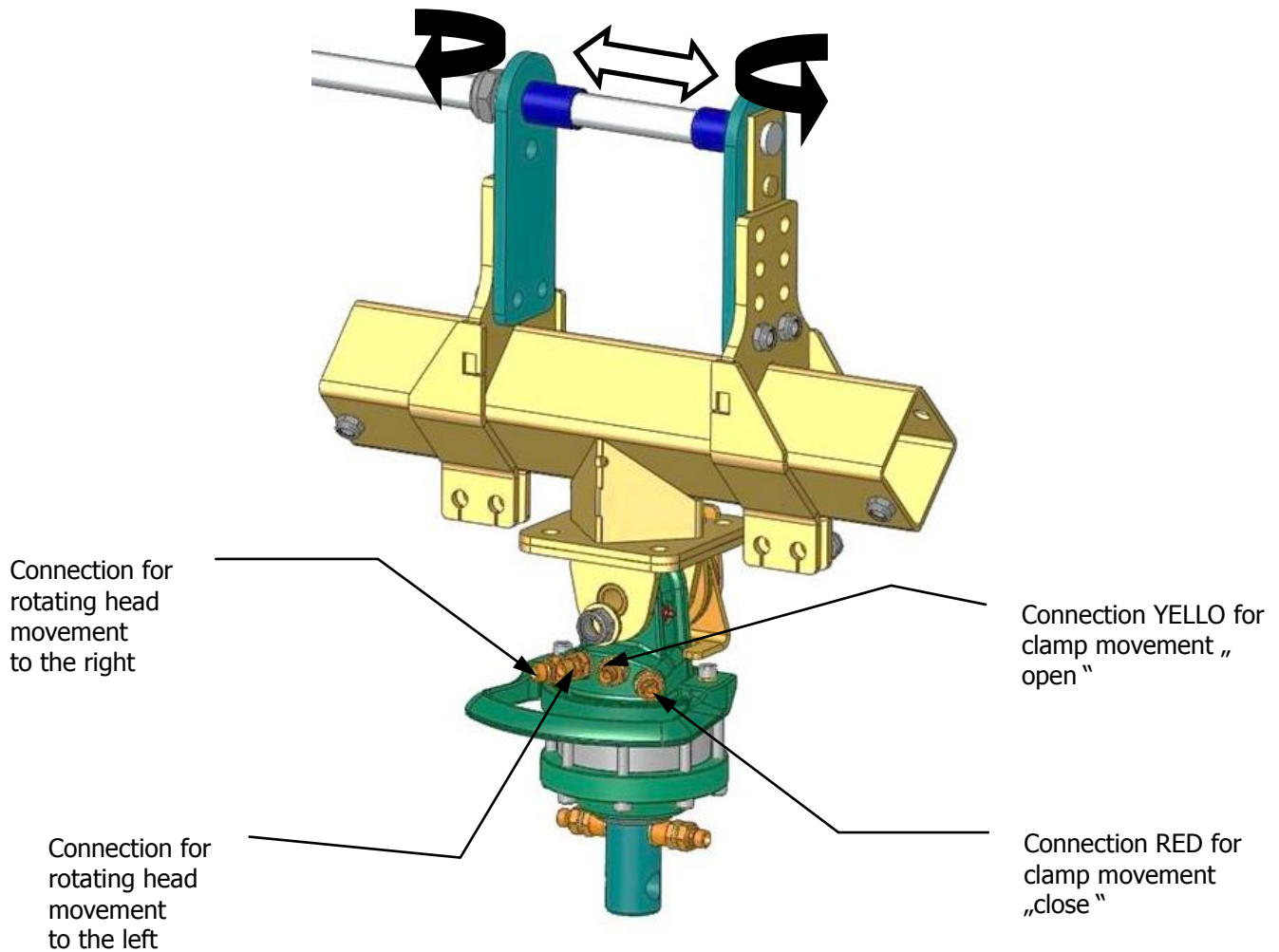
The opening width between the bolt sockets can be adjusted (\leftrightarrow) by loosening of the locking screws. Remove both bolt sockets and rotate them at 180° (see arrows). Insert the two bolt sockets again and secure them with locking screws.



When connecting the hydraulic lines, look after the rotating direction of the drum, that it is identical to the rotating direction at the casting (see ) .

If this is not the case, the connections must be changed.

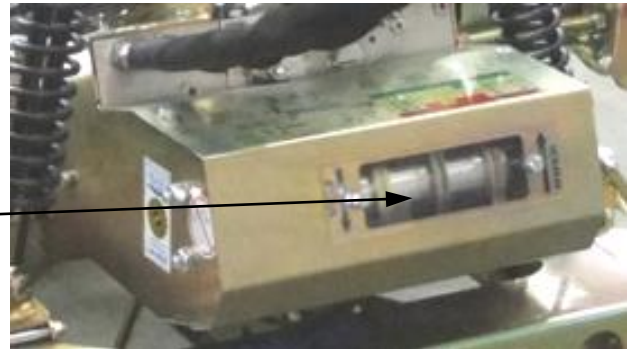
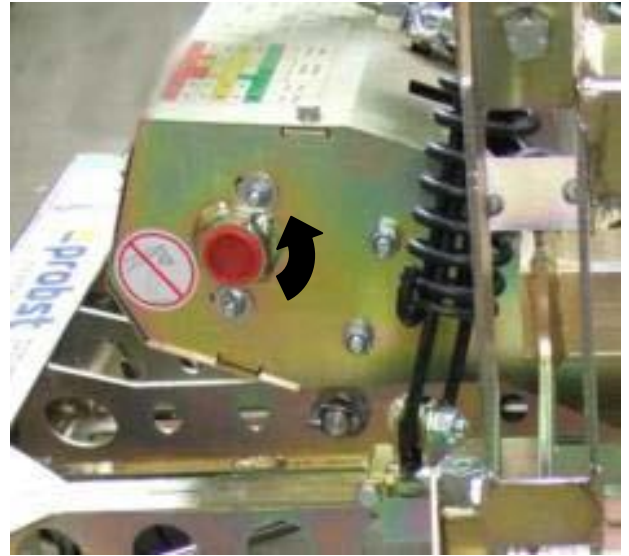

Drum

5.3 Adjustment „Bypass-Valve“

The retrofitting of a so-called „bypass valve“ on the hydraulic rotator is necessary to pass one part of oil to the return flow of the support device, when the volume flow rate is above 40 l/min.

The optimal adjustment has to be made during actual operation of the installation clamp.



WARNING:

If the shifting force of the side grippers is too low, the bypass valve most likely is opened too far! In this case the bypass valve has to be tightened up slightly (so the volume flow rate of the oil to the installation clamp is reduced).

For support devices with volume flow rate ≤ 40 l/min the bypass valve remain completely closed!

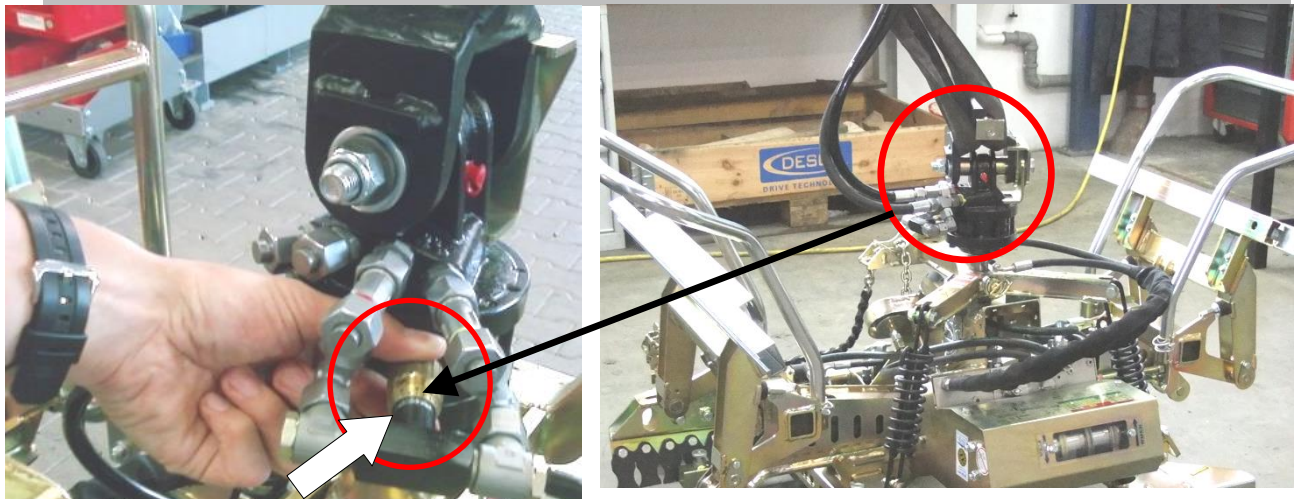

6 Adjustments

6.1 General



For all operations you have to make sure, that the device will not close unintended. Danger of injury!!!

Caution with all adjustments exists danger of injury the hands!

6.2 Adjustments of the feather-steel-lamellas

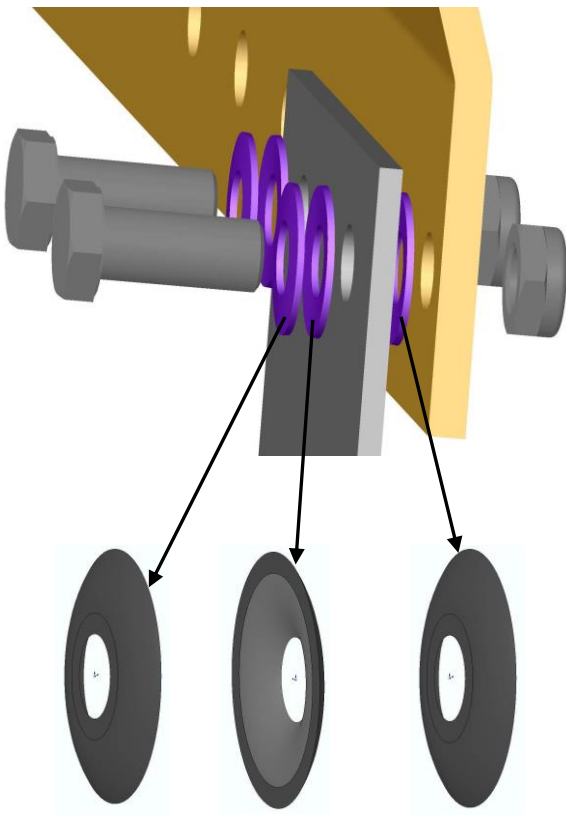

- The feather-steel-lamellas should not stitch out sideways over the contour of the laying cluster, because they could hit the already laid blocks when laying a new cluster into an edge.
- Depending on the length of a pack, the lamellas which are stitching over, should be replaced by the 1.5 lamella or the half lamella.
- When mounting the screws with the feather-steel-lamellas, pay attention to the configuration of the spring washers as shown on the drawing. Tighten the self-locking nuts tight and then loosen them again by 1/2 turn.
- In order to give the feather-steel-lamellas a higher flexibility and therefore a good, secure and gentle grip to the pavers.

6.3 General



For all adjustments the device must be completely shut down!
Caution with all adjustments exists danger of injury the hands!

6.3.1 Adjusting the gripping depth

Facing bedding sand (planum)

Adjust the gripping depth (laying side) so, that the steel-lamellas are gripping in the lower $\frac{1}{3}$ of the stone layer (see fig. 2).



Fig. 1

With extremely large stone layers it recommends to adjust the gripping depth a little lower, so that the steel-lamellas grip in the lowest range of the stone layer. Otherwise it exist the danger that the stone layer breaks out.

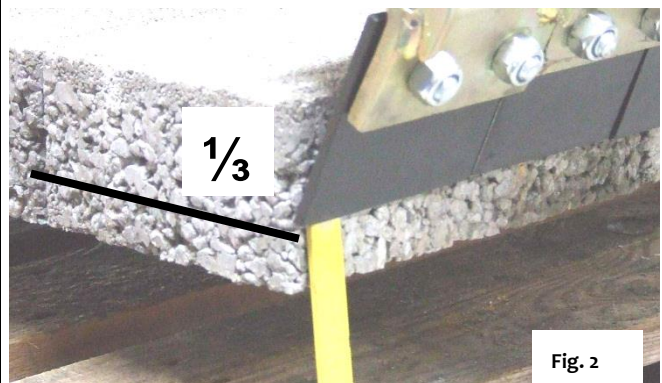

Fig. 2

Swing crank upwards to adjust the gripping depth.

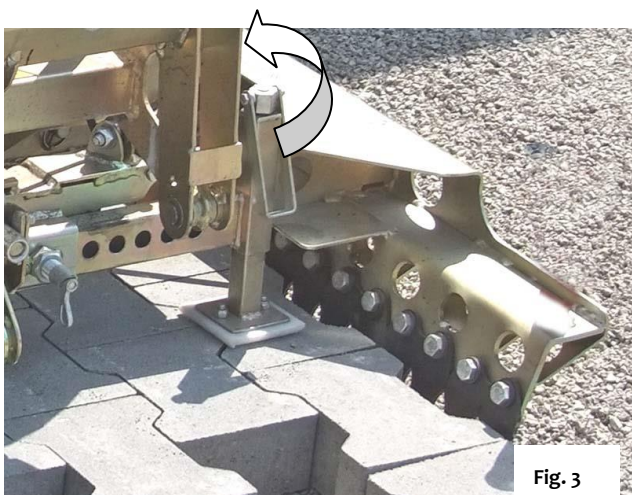

Fig. 3

Adjust the gripping depth identical on both sides of the device (↗↖).

Swing crank downwards and secure it in the same position.

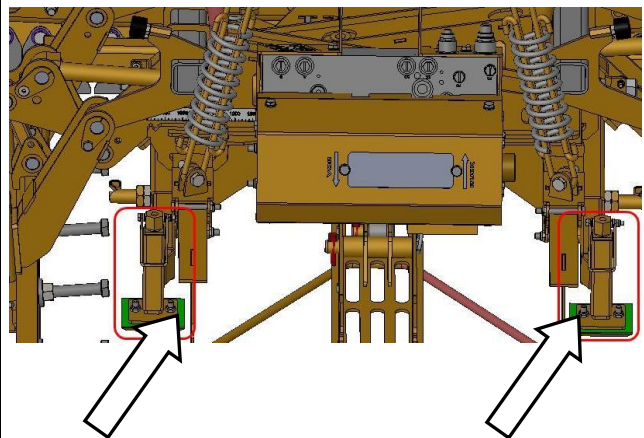

Fig. 4

Pull the spring bolt upwards, rotate around 180° and lock in position (in nick).

Adjust gripping depth and rotate the spring bolt again around 180°.

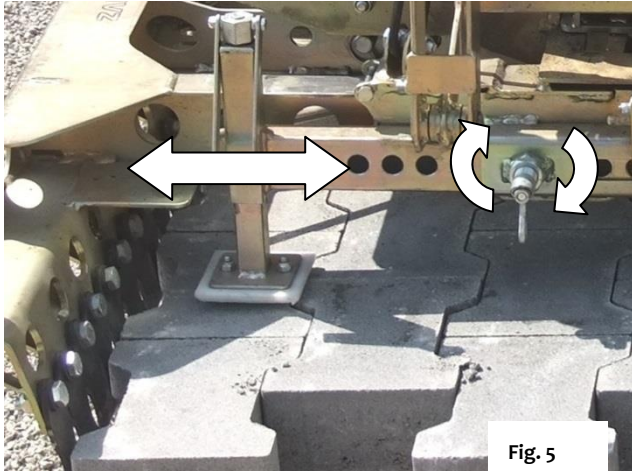
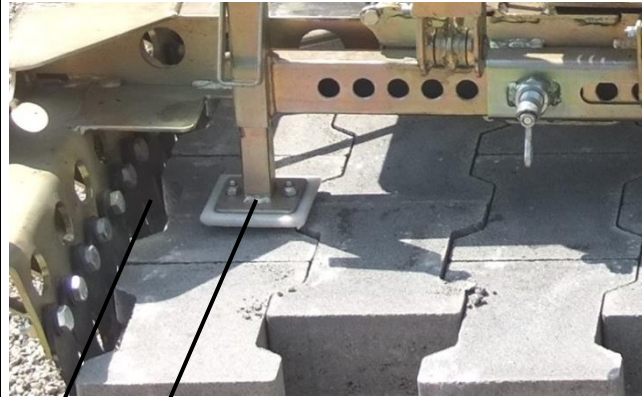

Fig. 5

Adjust the gripping depth distance approx. on 100mm - 150 mm from the middle of the gripping depth to the outside edge of the stone layer (see stickers at the device).



100-150 mm

Fig. 6

Adjustment sticker

2904.0596

- Schwerpunkt max
Centre of gravity-max
- Schwerpunkt mittel
Centre of gravity-middle
- Schwerpunkt mittel
Centre of gravity-min

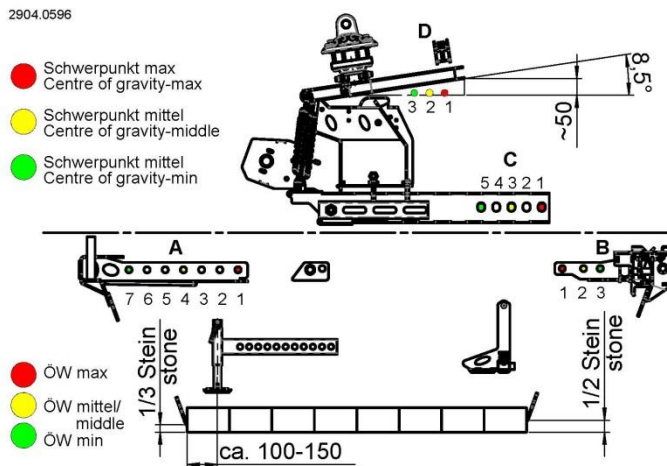

Steinlage Stone layer in mm	Einstellungen Adjustments				ÖW min in mm	ÖW max in mm
	A	B	C	D		
600 - 700	7	3	5	3	580	780
700 - 800	6	2	4	3	690	890
850 - 950	4	2	3	2	810	1010
900 - 1000	3	2	2	2	870	1070
1000 - 1100	1	2	1	1	990	1190
1100 - 1200	1	1	1	1	1060	1260

Machine Side

Adjust the gripping depth (machine side) so, that the steel-lamellas are gripping in the $\frac{1}{2}$ of the stone layer (see fig. 8).

Example: with stone layer breadth of 800 mm
→ 170 mm

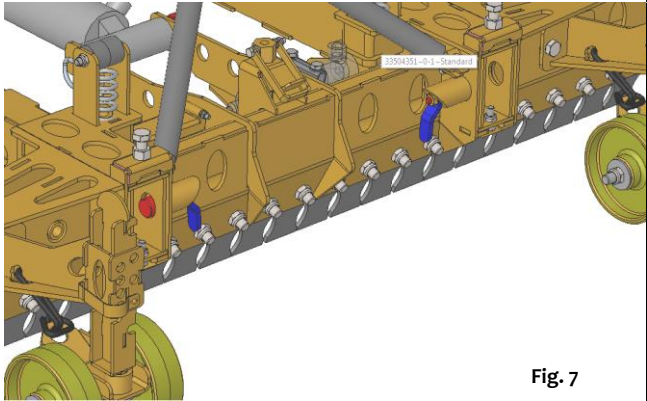

Fig. 7

With extremely large stone layers it recommends to adjust the gripping depth a little lower, so that the steel-lamellas grip in the lowest range of the stone layer. Otherwise it exist the danger that the stone layer breaks out.

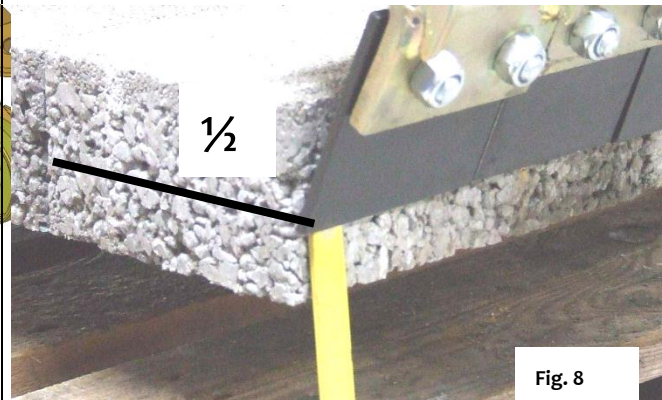

Fig. 8

Swing crank upwards.

Adjust the gripping depth identical on both sides of the device (left and right).

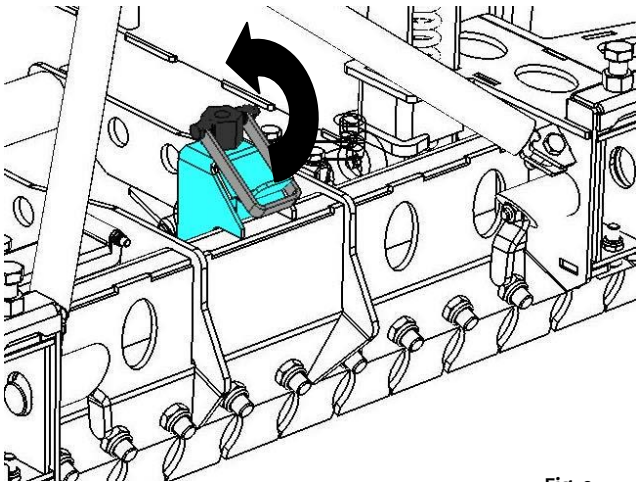

Fig. 9

Swing crank again downwards and secure it in the same position (as before).

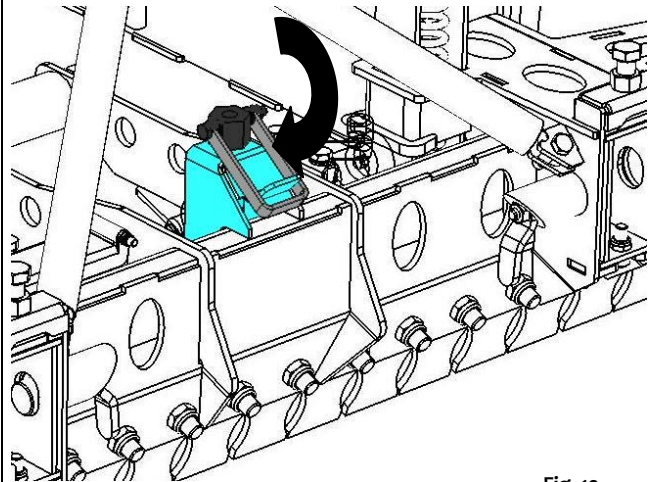

Fig. 10

6.4 Height adjustment of the rollers

Remove the spring cotter pins to adjust the height of the rollers.

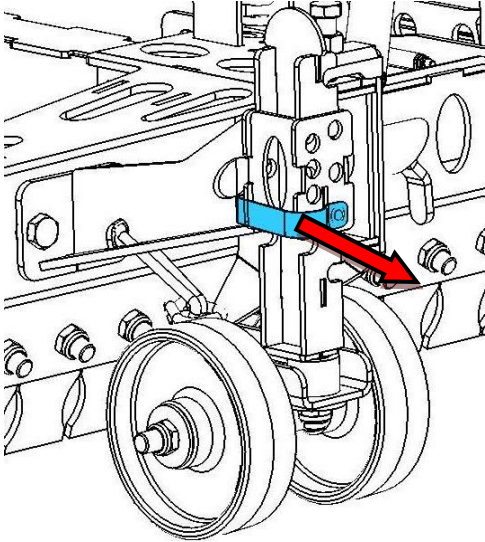

Fig. 11

Adjust the height of both rollers identically.

Distance between the steel lamellas to the lower edge of the stone layer ~ 50 mm (see picture A)

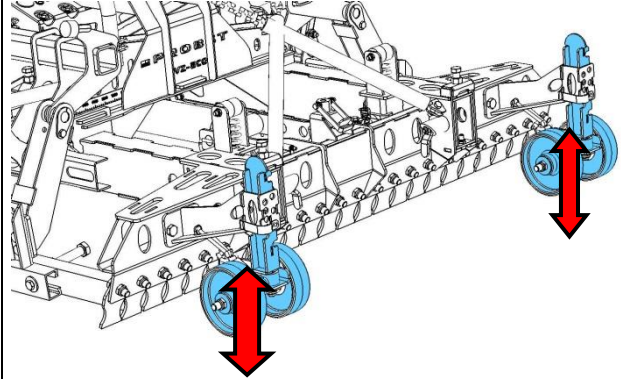

Fig. 12

Secure the rollers with the spring cotter pins again.

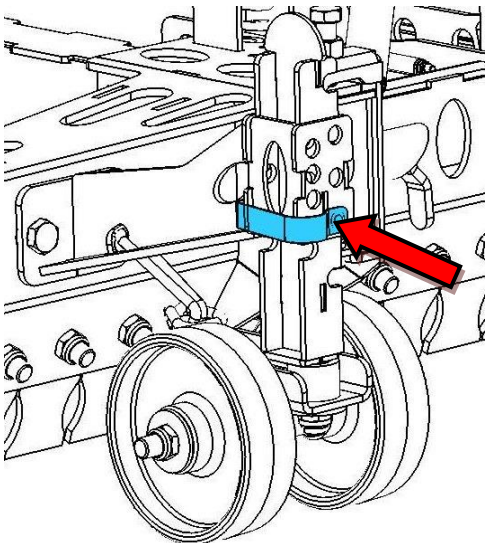

Fig. 13

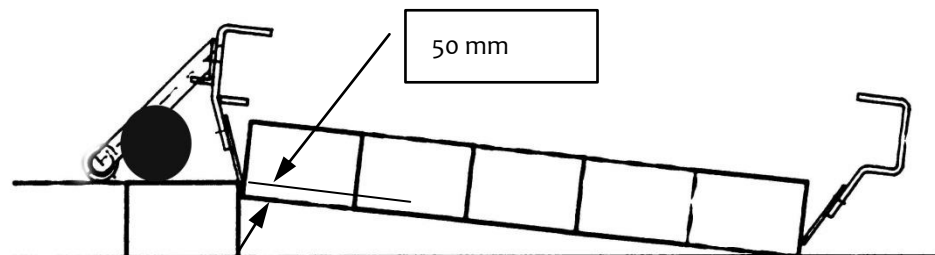

Fig. A

6.5 Adjustment main clamping

Machine Side

Adjust adjusting „C“ at the main gripping corresponding to the length of the stone layer → see sticker at the device (machine side).

Pull the spring bolt (↘) upwards, rotate around 180° and lock in position (in nick)

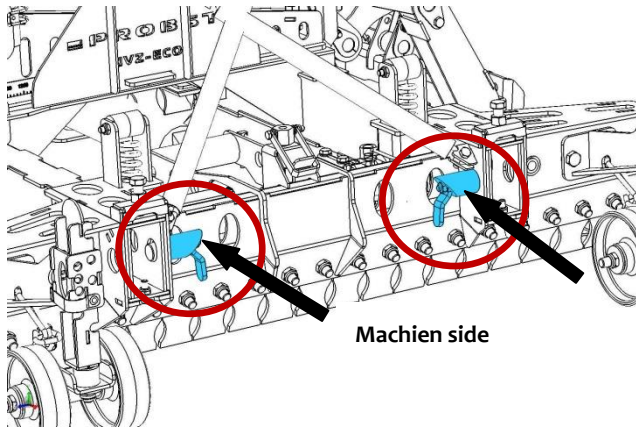

Fig. 14

Pull main gripping in the corresponding position (↘↘).

Rotate the spring bolt again around 180° and lock in position.

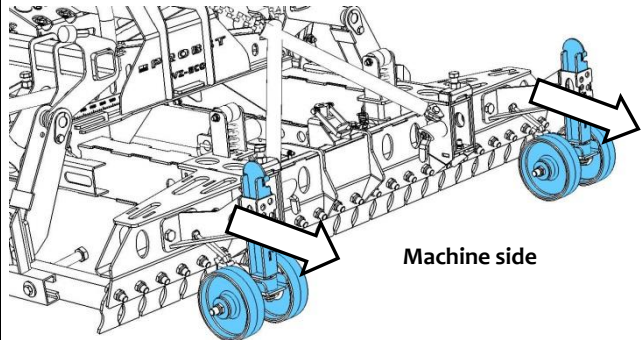
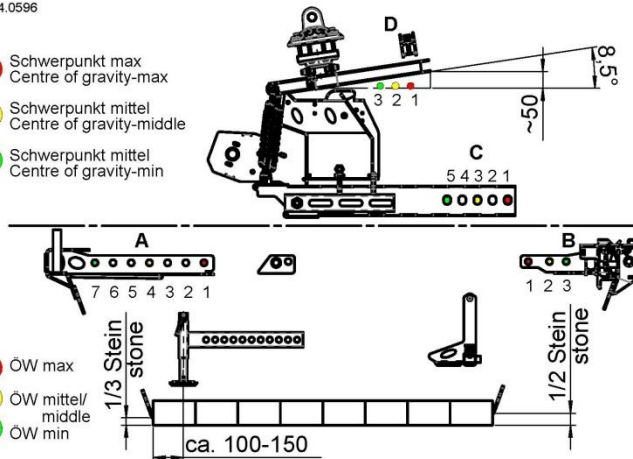

Fig. 15

Adjustment sticker

2904.0596

- Schwerpunkt max
Centre of gravity-max
- Schwerpunkt mittel
Centre of gravity-middle
- Schwerpunkt mittel
Centre of gravity-min



Steinlage Stone layer in mm	Einstellungen Adjustments				ÖW min in mm	ÖW max in mm
	A	B	C	D		
600 - 700	7	3	5	3	580	780
700 - 800	6	2	4	3	690	890
850 - 950	4	2	3	2	810	1010
900 - 1000	3	2	2	2	870	1070
1000 - 1100	1	2	1	1	990	1190
1100 - 1200	1	1	1	1	1060	1260

Facing bedding sand (Planum)

Adjust the adjusting „A“ und „D“ at the main gripping corresponding to the length of the stone layer → see adjustment sticker at the device (laying side).

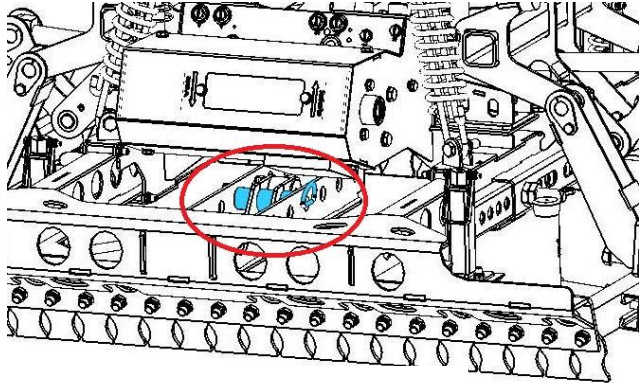

Planumseite

Fig. 16

Remove safety clip at the bolt (see Fig. 16+17).

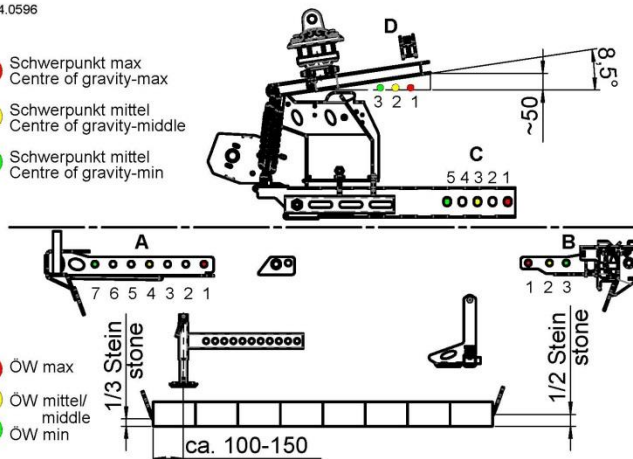

Fig. 17

Adjustment sticker

2904.0596

- Schwerpunkt max
Centre of gravity-max
- Schwerpunkt mittel
Centre of gravity-middle
- Schwerpunkt mittel
Centre of gravity-min



Steinlage Stone layer in mm	Einstellungen Adjustments				ÖW min in mm	ÖW max in mm
	A	B	C	D		
600 - 700	7	3	5	3	580	780
700 - 800	6	2	4	3	690	890
850 - 950	4	2	3	2	810	1010
900 - 1000	3	2	2	2	870	1070
1000 - 1100	1	2	1	1	990	1190
1100 - 1200	1	1	1	1	1060	1260

Fig. 18

Pull main gripping in the corresponding borehole position (Fig. 19) and insert bolt again (see fig. 17). Secure bolt with safety clip (as shown in fig.17) again. Rotate the spring bolt again around 180° (as shown in fig.14) and lock in position (see adjustment sticker at the device).

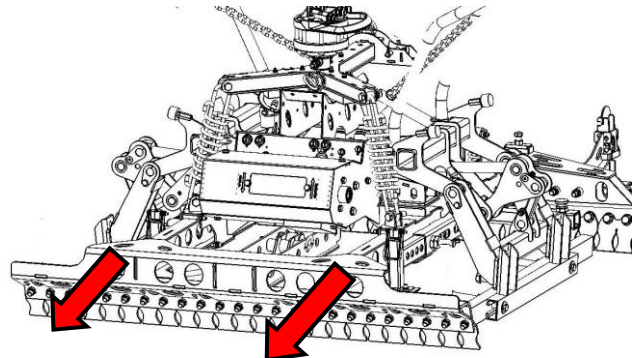

Planumseite

Fig. 19

The device (HVZ-ECO) is optimally adjusted, if during the gripping procedure with opened device the steel lamellas (machine side) contact directly on the stone layer and when the steel lamellas (laying side) have distance to the stone layer of 100 -150 mm. (Fig. 20).

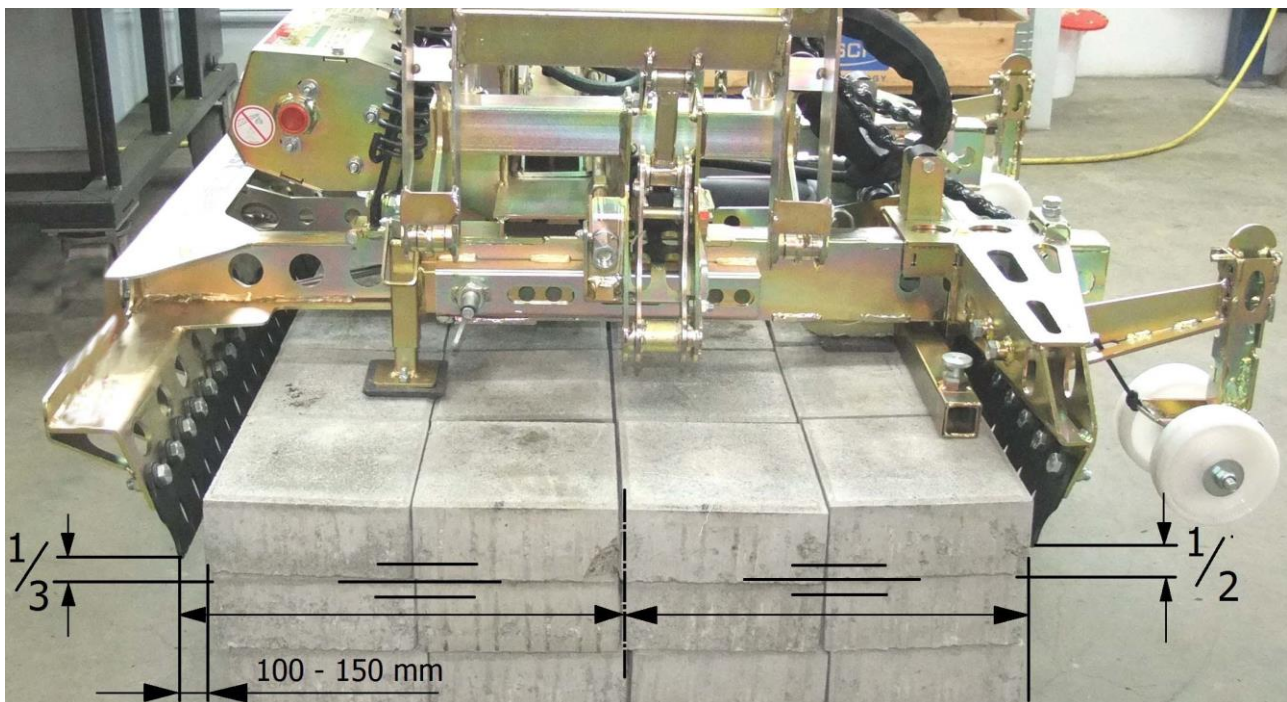

Fig. 20

Pushing-off bar

With a stone layer breadth over 1000 mm the adjustable pushing-off bar (max. 1200 mm) should be extended.

Pull out the spring plug and rotate it a little at the same time. Then let spring plug go.

Then move the spring plug corresponding to the stone layer breadth.

Pull out the spring plug and rotate it a little at the same time and lock it in the borehole again.

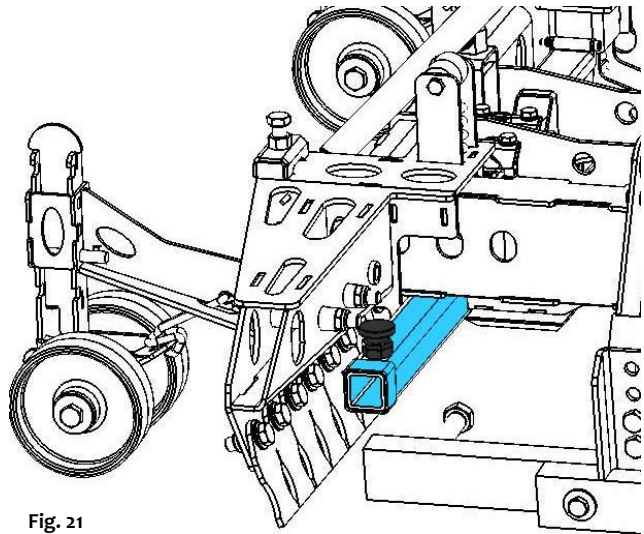

Fig. 21

6.5.1 Extension of the gripper width

For optimum gripping of the stone layers, it is possible to change the gripper width (of the main clamping)

Reason: because often the outer feather-steel-lamellas (Fig 21.1) overlaps outside of the stone layer during the gripping process and thus complicate the direct positioning to an already laid stone layer eventually.

For this purpose, in each case the two outer feather-steel-lamellas are depending on each situation (at the planum/facing bedding sand and both on the machine side of the main clamping) by replacing the appropriate accessories "feather-steel-lamellas" (Figure 21.2).

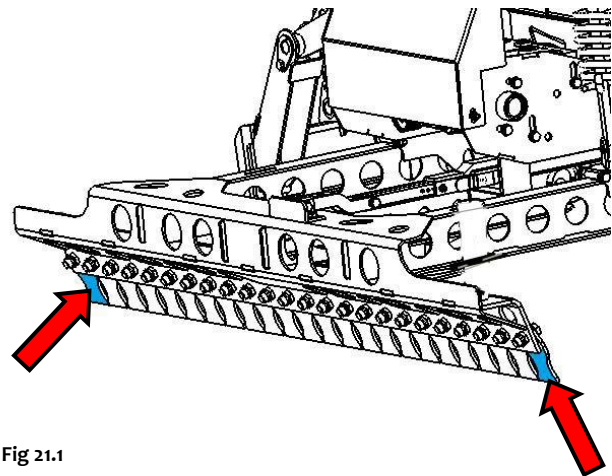

Fig 21.1

C Feather steel lamellas to extend the gripper length at the main clamping (34010100)

D Feather steel lamellas to reduce the gripper length at the main clamping (34010016)

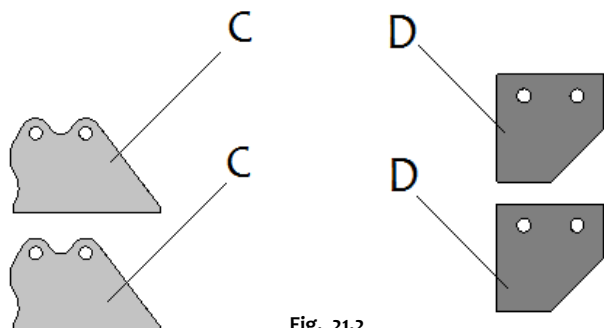

Fig. 21.2

6.6 Adjustment of the side gripping

Adjust side clamping (see on the left and on the right at the side gripping side of the device ↗) with the adjusting screws.

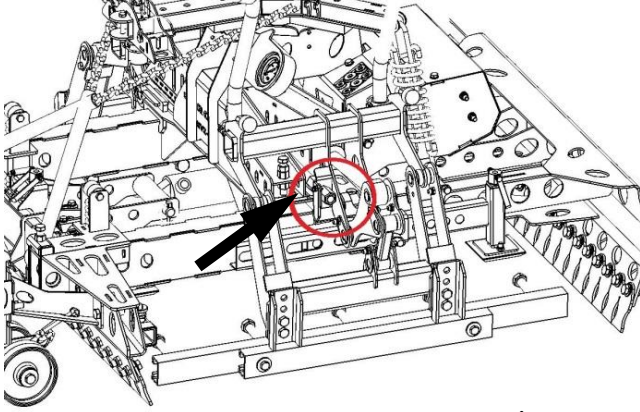

Fig. 24

Move the rotary protection upwards before adjusting the adjusting screw.

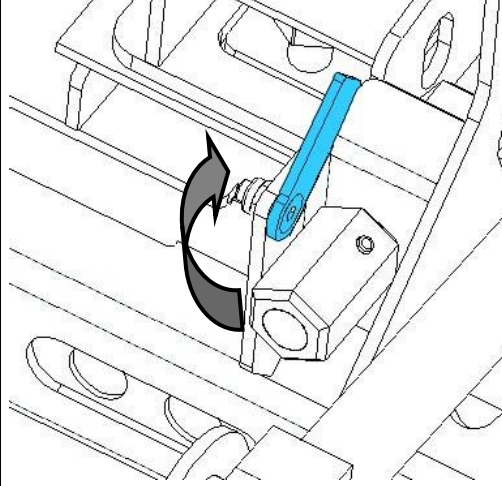
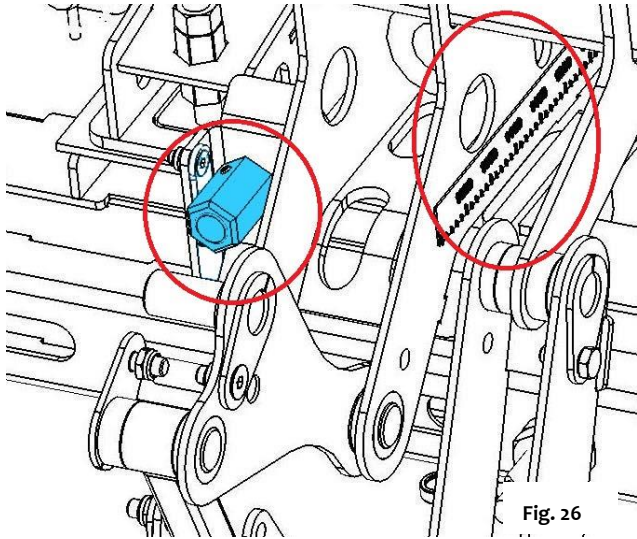



Fig. 25

Adjusting the side clamping corresponding to the stone layer breadth with a socket key → Fig 27.

The adjusting must have the same value at the left and right side (orientation on adjusting scale → Fig 26).

Then move the rotary protection downwards to secure the side clamping (see Fig. 25).



 = Enlargement of the side clamping

 = Reduction of the side clamping

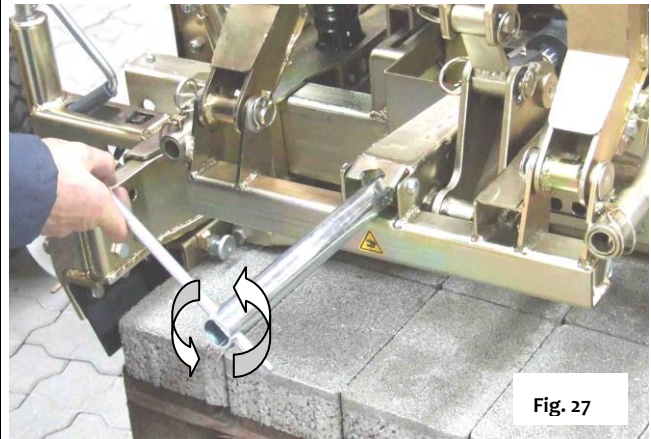

Adjust the height of the side gripping to the middle of the stone layer. Close the side gripping.

Remove nuts and screws of the Side clamping (↗). Hold thereby the side clamping, so that it does not fall downward.



Danger of injury of the hands!

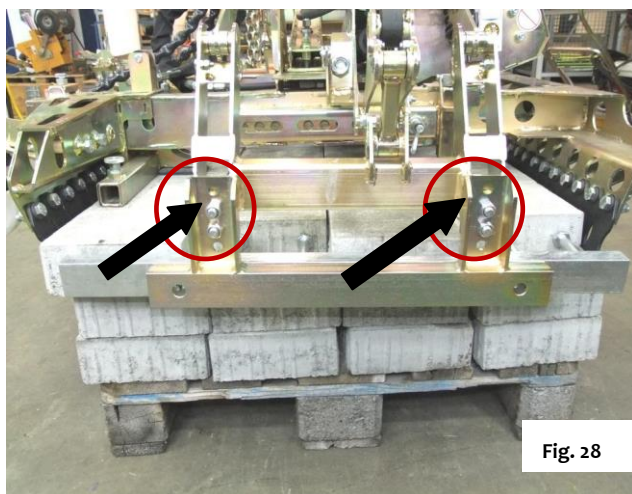

Adjust side clamping to the corresponding position (↕). Insert both screws and secure them with the nuts. Close the side clamping and check, if the side clamping is in the middle of the stone layer.

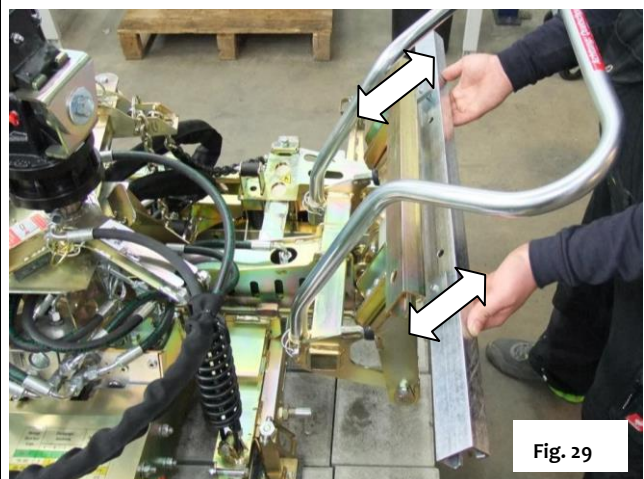

6.7 Adjustment weight balance



When the adjusting of the main- and side clamping is finished, mind, that the device (HVZ-ECO) hangs horizontal to the working area. If required a little tilted to the machine side (rollers).

Remove the linchpin (C) at the chain suspension (A), then adjust both adjusting chains (B) to the same length (see Fig. 30).

Secure the adjusting chains (B) again with linchpin (C) → see Fig. 32

Additional the position of the chain suspension (A) can be changed by using a other hole (see ↙ in Fig. 31)

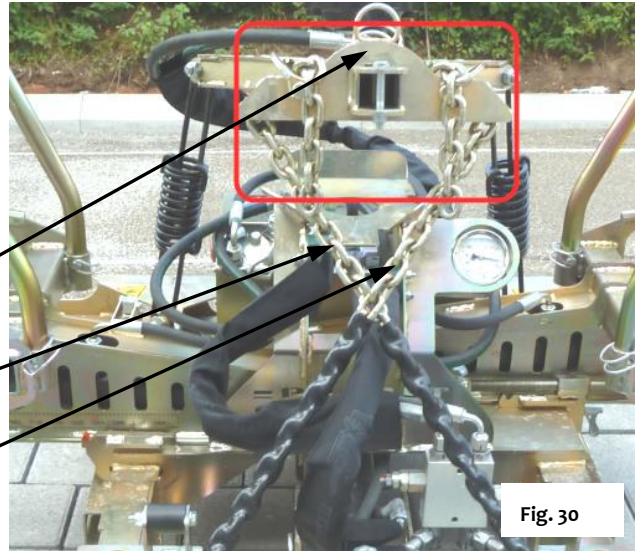
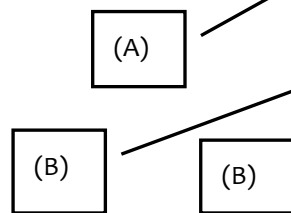

Fig. 30

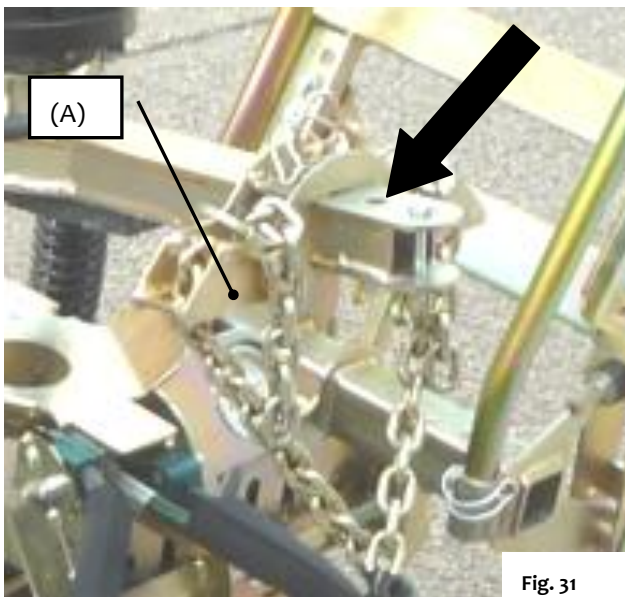

Fig. 31

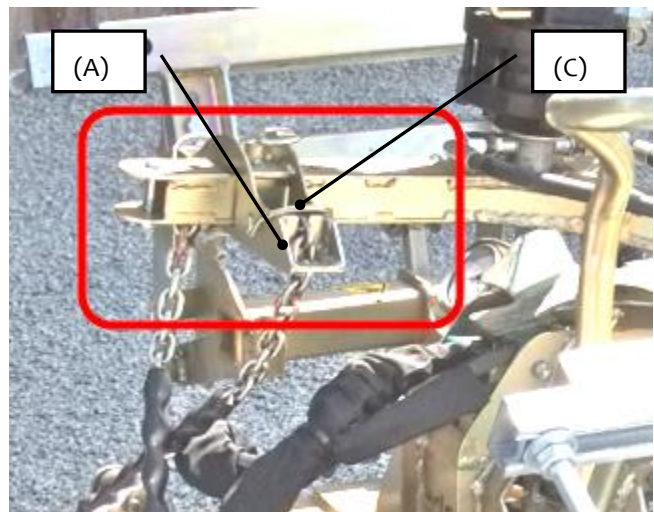

Fig. 32



Danger of injuring the hands!

7 Operation

7.1 General



Before using the Installation Clamp HVZ-ECO- Easy with the carrier (excavator) release all *optional* transport clips at the rotator, unconditionally. So that the clamp suspension (incl. rotator) is fully movable.

Danger of injuring the hands!

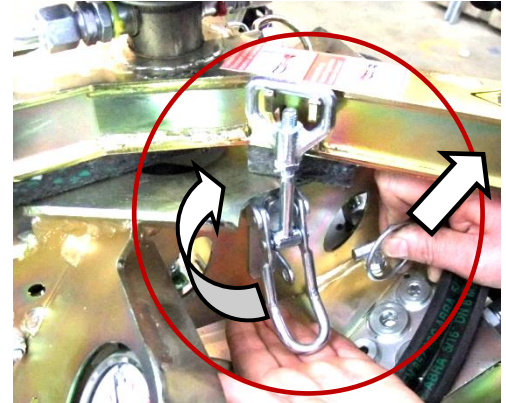

If the arm of the support frame (excavator) is moved (with a gripped stone layer) too far to the outside, a risk of tipping of the support frame (excavator) - due to the weight of the installation clamp and the weight of the stone layer. Therefore note the tipping stability of the support frame (excavator).



Attention!

- Before using the device check the functions.
- Adjust HVZ-ECO as shown in chapter “Adjustments”.

The operating of the HVZ-ECO makes use of modern drum control.

The advantage of such technics is, that according to the job specification, the different motion sequence can be activated via a selector switch.



Never close the main clamping without an existing stone layer and already closed side clamping. Otherwise it could happens, that the main clamping grippers are pressing against the Half rails and thereby the gripping of the side clamping can be bent.

- With the careful handling, the HVZ-ECO-Easy can also be used to gets empty pallets out of the way - to pile up (for the lately) rational transportation. However, it must be strictly ensured, that the pallets are not gripped with the full clamping pressure of the main clamping.
With the careful handling, the HVZ-ECO-Easy can also be used to gets empty pallets out of the way - to pile up (for the lately) rational transportation. However, it must be strictly ensured, that the pallets are not gripped with the full clamping pressure of the main clamping.

When gripping with the fully clamp pressure, firstly the pallets are mostly damaged and secondly, due to the extremely high clamp pressure to individual feather-steel-lamellas could be bent, or the complete main clamping.

In such cases, always close the main clamping just enough, so that pallets just keep!

- Operating the HVZ-ECO with an excavator:
Make yourself familiar with the operating elements for the both hydraulic circuits (main / side gripping direction). Especially remind the function for opening the main gripping direction, that there is no accidental opening while the installation clamp is lifted up and the layer falls down.
DANGER OF ACCIDENTS!
Activate the control lever as possible at idling speed of the support frame.
- Move the operating lever almost at idling speed, because the great hydraulic flows of big excavators can cause malfunctions or even damages of the HVZ-ECO.

7.1.1 Programms

In this program version the following programs are stored:

- **Program 1:** „Standard program“, for the laying of stone layers, which were be displaced from a so-called „cross joint pattern“ in a running bond, as soon as layers of stones, which shall be compressed and layed from 4 sides.

Program 2: „without side clamping“, for the gripping and laying of stone pavers only with the main clamping. This program will be used, when rotating the position at 180° at every second laying cycle of the HVZ-ECO to the stone layer. To use the program 2, move the stop lever (below the clamp suspension) from horizontal position (flow direction) in to the vertical position (locking direction, see arrow in figures below).

Stop lever for locking the side clamping (if only the main clamping is used)

Opened stop lever (flow direction) → side clamping in operation.

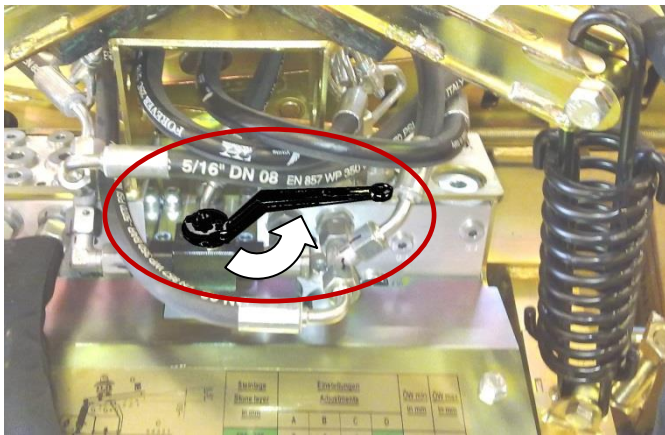

Closed stop lever (locking position) → side clamping in non-operation.

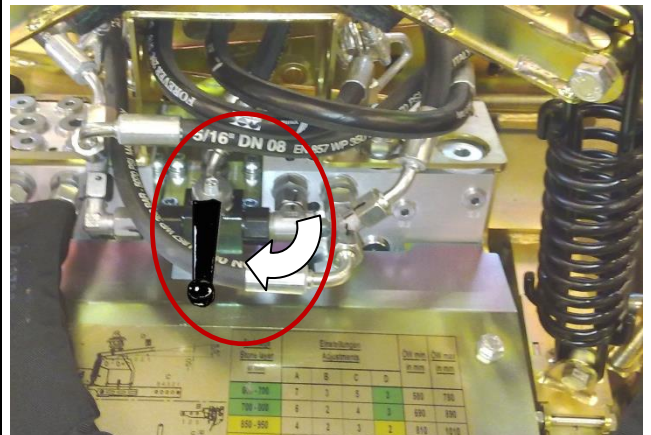

Sticker for locking position of the side clamping

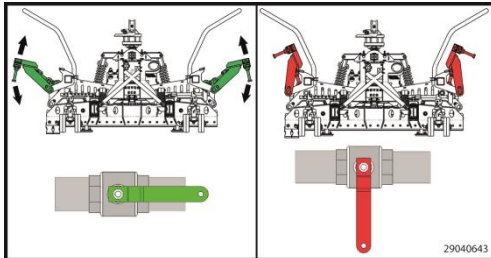

7.2 Indications for concrete paver installation, complying with the standards

- It is assumed that the concrete paving stone installation units (layers of pavers), which are to be laid, comply with the requirements allowing a uniform laying pattern, complying with the standards.
- It is assumed that the concrete paving stones, which are to be installed, will be furnished with the so-called spacer bars having a thickness of at least 2,5 mm.
- Optimum condition can be taken for granted due to the use of pushing-off device ADV. Individual pavers cannot cock during the installation process, they are laid exactly. When pushing-off layer after layer into the bedding sand an additional but slight joint space results between the individual pavers in gripping direction from propping at the upper edge of the pavers.

After the installation process these additional but slight joint space mustn't be hammered together with a rubber hammer in bedding sand direction not at all. After the installation process the individual pavers of the freshly laid paver layer unit have to be slightly dispersed, most suitable to be done with the shoes from the person who is doing the alignment.

Only that way a joint complying to the standards with a size of 3 - 5 mm can be achieved.

In case of some initial manual paver laying work might be necessary before actually starting with the mechanical laying area, the correct spacing of the paving stone installation unit has to be stuck to during manual laying process.

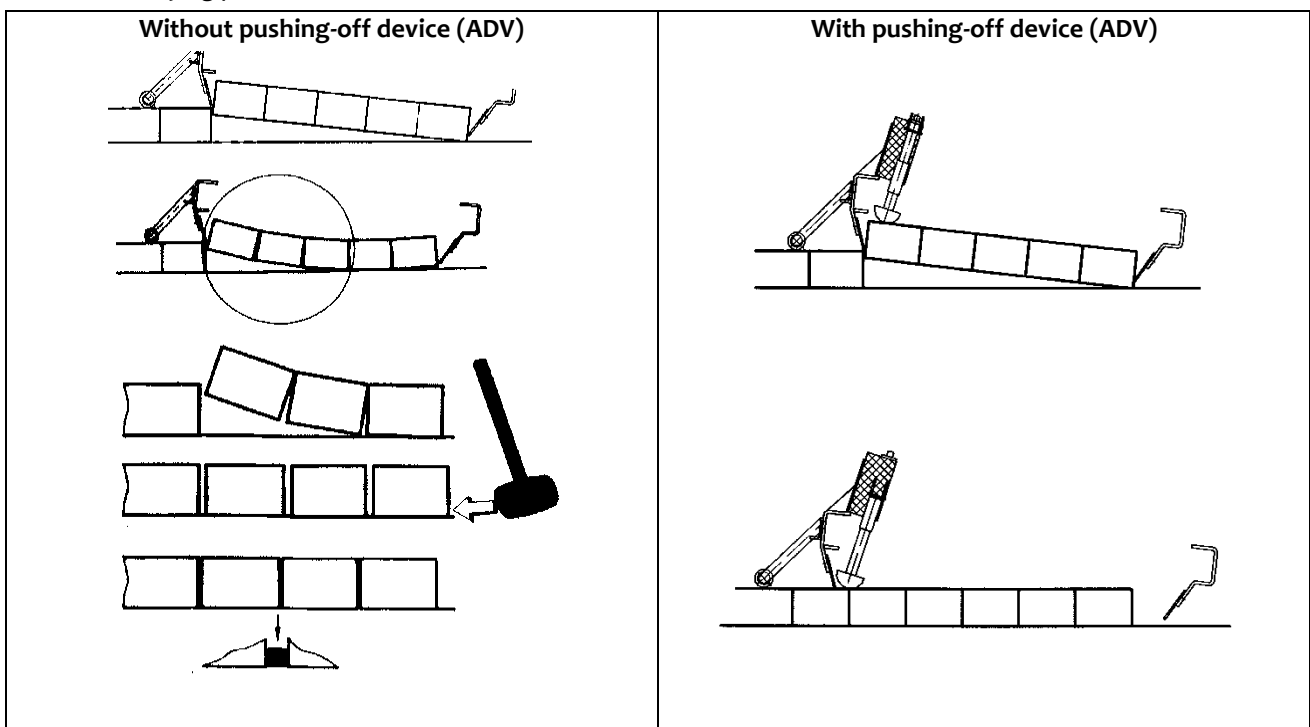

- Correct gripping range adjustment of the side gripping (adjustment P) guarantees that the individual pavers in gripping direction will not be firmly pressed together, but rather have a slight additional joint space in side gripping direction. When the laying action has finished, in no case knock together (from the facing bedding sand) these slight additional joint space with a rubber hammer. These slight additional joint space is necessary to get a normal joint between 3 to 5 mm. When before beginning with a machined laying, a laying by hand is necessary, the structural modules of the laying unit must be observed.

Operating procedure of laying cycle

General is it the drivers obligation (of the support vehicle) to have at every time the complete working area of the support frame and the attachment in his field of view.

He must ensure, that in the danger zone are either persons nor objects

- Lifting up the HVZ-ECO using the support frame till the clamp is hanging free.
- RESET procedure of the HVZ-ECO accomplish:
- Move hydraulic control lever (of the carrier → excavator) on "position 1" and hold it in this position until the springs of the ADV (ADV = pushing-off device) are visible (see ↑↑ in Fig. 1).

Take care, that there is nobody in the danger zone, especially swing range of the side clamp arms.

DANGER OF ACCIDENTS!

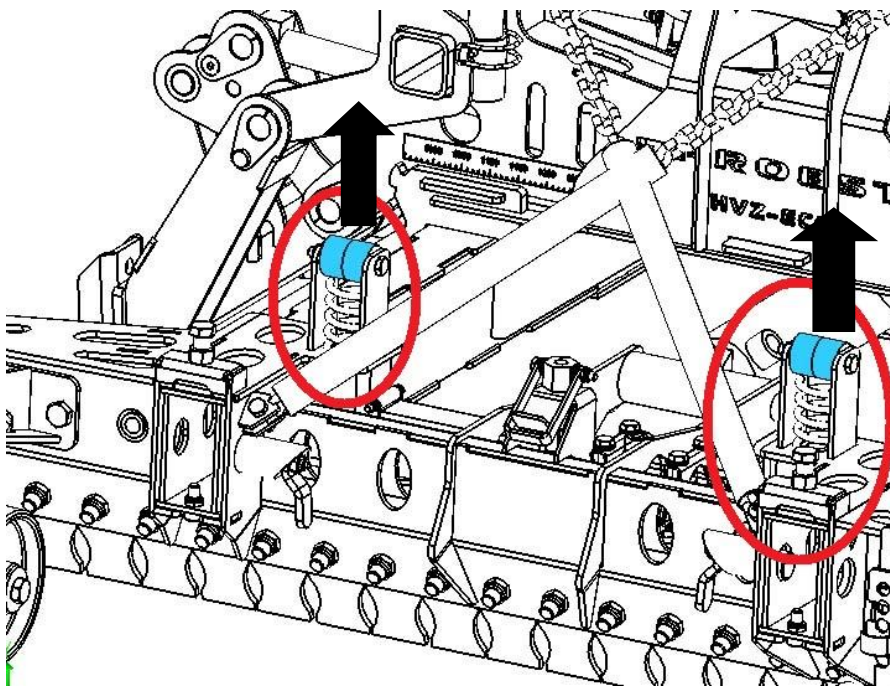

Fig. 1

- Position the HVZ-ECO over the stone layer, which shall be gripped.
- Turn the HVZ-ECO in such a way by means of the hydraulic rotator that it can be lowered over the stone layer which can be gripped.
- Swivel the HVZ-ECO in such a way, that the steel lamellas of the laying main clamping touch the stones. Swivel further in such a way that the HVZ-ECO is in approximately centrally aligned to the paving stone layer which can be gripped toward the side clamping.
- Lower the HVZ-ECO, until the supporting feet of the HVZ-ECO affect the stone surfaces. Do not continue to lower afterwards! The cross beam may not under any circumstances the HVZ-ECO essay be affected and thus pressure from above on the clip be exercised (by the boom of the support frame).
- Hydraulic control lever on " Position 1" operate, so for a long time on this position hold, until the following movements ran off:
 - main clamping closes
 - main clamping opens slightly
 - side clamping closes
 - side clamping closes
 - side clamping opens

Explanation: Positions of the control lever

Pos.1 : gripping, laying, reset

Pos. 0: zero position

Pos.3: back movement (ex.: a bend of cycle)

During appropriate use and attitude of positioning adapters the stone situation palletized on so-called "cross joint" is shifted by this course of motion automatically into the "running bond".

When releasing the hydraulic control lever and/or by leading back the control lever into the central position the gripping trial can be broken off at each time. By a new movement of the control lever on "close" the operating procedure will be continued at the stopped position. When moving control lever on "Position 1/open" the last movement will be reset.

- Lead back the hydraulic control lever after completely locked grab procedure (side clamping opens perfectly and swivels completely upward) into the central position.
- HVZ-ECO with the gripped layer of stones situation carefully raise and to the shifting place swivel.
- Place the paving layer 5 cm in direction to the open laying ground until the rollers touch the already laid paving stones.
- Move the paving layer diagonally to the corner of the laying edge and take care of the correct connection to the already laid paving stones.
- **HINT:** Don not try to „tip“ the paving layers in side clamping direction with the already laid paving stones. This is not possible, because the paving layers in the clamp are compressed and the already laid paving stones are unconsolidated. It is better to either remove the “key-stones” before laying and later bring it back or lay additional paving stones after the complete laying process.
- By manipulation of the control lever on "open" and hold the control lever in this position few cm the main clamping opened, the stone layer are thus released, so that them are put down into the facing bedding sand.
- Move the control lever back into the central position.
- The HVZ-ECO lifts up.
- In freely hanging condition of the HVZ-ECO the control lever repeated on "open" operate and there so for a long time hold, until the main clamping is completely opened and was driven out the pushing-off cylinders.
HINT: This manipulation can also take place, for saving time during the HVZ-ECO is moving back (in startposition) for a new gripping action of the next stone layer.
Now the lying cycle is finished, the device is ready for the admission of the next stone layer which can be installed.

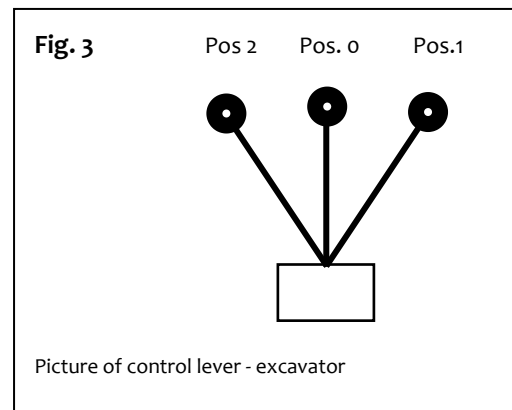

The laying cycle is finally finished, when the springs of the ADV (see ↑↑ in fig.1) are complete visible.

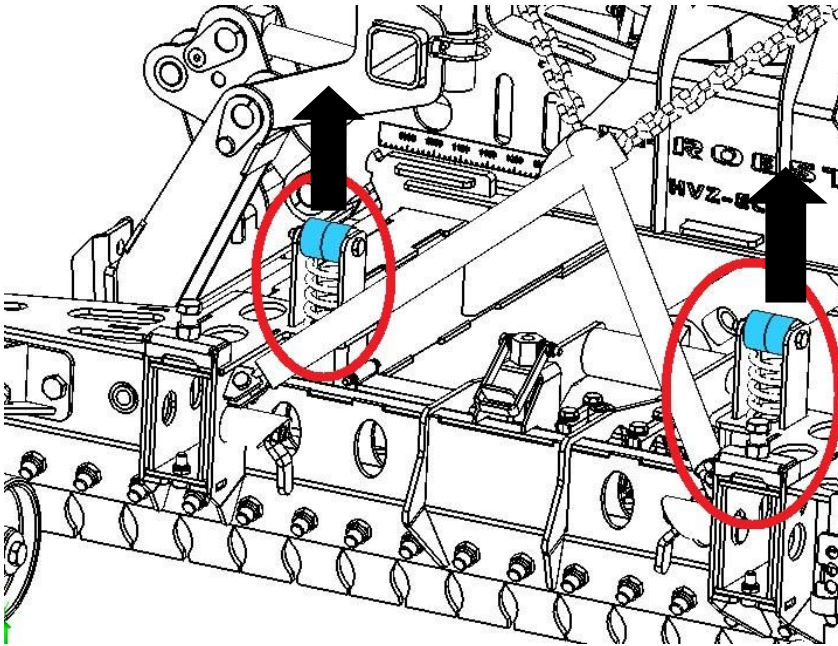

Fig. 1

7.3 General hints for laying according to standards

After the laying process is done it is necessary to move the new laid paving stones a little bit in direction of the facing bedding sand (the best way for the operating personal is to use his feet). This is the only way to achieve a standard joint (3 – 5 mm). If it is necessary to start with manual laying before you can use the installation clamp, take care that the grid system of the paving layers is correct. Do not manipulate the joints with the rubber hammer, because the result will be a non-standard paving area.

7.4 General laying-hints:

- To optimize the high degree of mechanization in the mechanical paver laying it is necessary to optimize the boundary conditions. Because the laying process consists in majority of transportation and the process of paving is the smaller part it is evident to optimize the transportation on the building ground.
- According to the paving configuration it could be necessary, to lay additional paving stones for the connection with the already laid paving stones or to change the location of paving stones.
- Place the paving packages near to the laying edge to avoid transportation and to have short driving distances and a good laying performance. Provide enough space for the manoeuvrability of the excavator.
- It is the best to have a “just in time” delivery of the paving packages, so you can place the packages as near to the laying edge as possible.
- The distance of the packages on all sides must be big enough to set the installation clamp on it.
- Calculate the distance of the paving stone packages from the laying area and the square meter of the packages, especially on narrow laying areas, e.g. roads.
- Place the packages on a plane surface and take care that they are not twisted.
- Align the packages according to the optimum driving direction of the excavator.
- Some laying packages are asymmetric, take notice of a constant direction.
- Some laying sequences, e.g. herring-bone, have cascades positions of the paving layers. Contact your paving stone supplier for laying information and do not waste time with experiments.
- If there is a separation between an old manual laying to the laying with the installation clamp it is the best to make a new start, because the joints are different.
- Check the orthogonality, the joint direction, the structural module. Adjustments at a later date could be impossible or are very time expensive.
- Avoid cutting and manual work by choosing a working width with a multiple width of the layer.
- Mix the paving layers from different packages in the laying sequence.
- Check the joint of course before compacting and filling with sand. Never compact nearer than approx. 30 meters to the open laying area.
- Packaging material, e.g. pallets must be stacked immediately and the stack should be moved outside the working area.
- Provide a transportable container for waste such as plastic sheet and straps.
- Cut the tightening straps on both sides, almost at the bottom of the package, to avoid accidental clipping of the straps using the laying installation clamp. If this happens the running bond is moved and must be corrected manually.

- Provide a transportable tipping container for damaged paving stones and stone waste, to avoid an expensive pick up later on and hindrance in the movement of the excavator.
- A clean and tidy building ground saves time and money.
- If there are problems with the laying technique, there should be a direct phone contact between the personal (driver of the excavator) and the manufacturer of the excavator. So the consultant of the manufacturer is provided with all the information he needs to diagnose and help.

8 Maintenance and care

8.1 Maintenance



To ensure the correct function, safety and service life of the device the following points must be executed in the maintenance interval.

Used **only original spare parts**, otherwise the warranty expires.



**All operations may only be made in unpressurised, electro less and closed state of the device!
For all operations you have to make sure, that the device will not close unintended.
Danger of injury!!!**

8.2 MECHANICAL

SERVICE INTERVAL	Maintenance work
First inspection after 25 operating hours	<ul style="list-style-type: none"> Control and tighten all screws and connections. (The implementation is only allowed by an expert).
All 50 operating hours	<ul style="list-style-type: none"> Tighten all screws and connections (take care that the tightening torques according to the property class of the screws are observed). Check all existing safety elements (such as linchpins) for perfect function and replace defective safety elements. Check all joints, bolts, guidance's and gears for correct function, if necessary adjust or replace it. Check all Grippers (if available) for signs of wear. Grease all slidings (if available) when the device is in opened position with a spatula. Grease all grease nipples (if available) with a grease gun.
Minimum 1x per year (at rough conditions shorten the interval)	<ul style="list-style-type: none"> Check of all the suspension parts, bolts and straps. Check for corrosion and safety by an expert.

8.3 HYDRAULIC

Service interval	Maintenance work
First inspection after 25 operating hours	<ul style="list-style-type: none"> Control and tighten all hydraulic thread joints and connection. (The implementation is only allowed by an expert).
All 50 operating hours	<ul style="list-style-type: none"> Tighten all hydraulic connections. Check the hydraulic system for leaks. Check the hydraulic oil filter, clean it if necessary (if available). Check the hydraulic oil and replace it in accordance to the manufacturer information (recommended hydraulic oil: HLP 46 according to DIN 51524 – 51535). Check the hydraulic hoses for breaks and abrasion.

Only specified types of oil may be used!

8.4 Troubleshooting

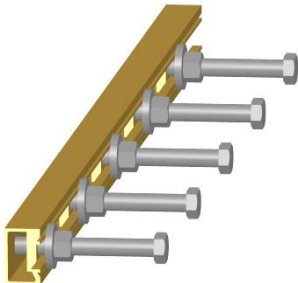
ERROR	CAUSE	REPAIR
Stone layer breaks out (downward)	<ul style="list-style-type: none"> Main clamping is wrong adjusted (stroke 200 mm) 	<ul style="list-style-type: none"> Check the adjustments according to the adjustment sticker
	<ul style="list-style-type: none"> Stone layer is too large 	<ul style="list-style-type: none"> Adjust the gripping depth a little lower, so that the steel lamellas grip in the lower range of the stone layer
	<ul style="list-style-type: none"> Quality of the stones 	<ul style="list-style-type: none"> Check the quality of the stones
Single stones fall out of the stone layer	<ul style="list-style-type: none"> Dimension of the stone layer deviate from each other too strongly 	<ul style="list-style-type: none"> Tighten the fixing bolts of the steel lamellas in the problem areas of the stone layer (thereby stronger clamping force)
Stones are not gripped, or fall out with gripping operation	<ul style="list-style-type: none"> Stones are a little convex (conditional of manufacturing) Spacer of the stones goes only to $\frac{3}{4}$ height of the stone height Stone layer is gripped to far above Oil pressure is too low Stone layer does not stand even on the ground 	<ul style="list-style-type: none"> Grip tone layer as far as possible in the lower range Grip tone layer as far as possible in the lower range Grip tone layer as far as possible in the lower range Asked the manufacturer for the necessary oil pressure Set stone layer (palette) on even ground
Stones are not displaced, or not completely displaced via side clamping	<ul style="list-style-type: none"> The spacer of the stones avoid the displacement Toothing of the stones The adjustment of the positioning adapter is not correct 	<ul style="list-style-type: none"> Displace the stones via the repeated opening and closing. Stones with toothing cannot be displaced. Adjust the positioning adapter correctly.
	<ul style="list-style-type: none"> Positioning adapter → 	

8.5 Repairs

- Only persons with the appropriate knowledge and ability are allowed to repair the device.
- Before the device is used again, it has to be checked by an expert.

8.6 Safety procedures

- It is the contractors responsibility to ensure that the device is checked by an expert in periods of max. 1 year and all recognized errors are removed (→ see BGR 500).
- The corresponding legal regulations and the regulations of the declaration of conformity have to be observed!
- We recommend, that after checking the device the badge „Safety checked“ is put on the device. (Order-No.: 2904.0056+inspection sticker with date).
- You can receive these badges from us.



The check by an expert must be proved!

Device	Year	Date	Expert	Company

8.1 Hints to the type plate



Type, serial-number and production year are very important for the identification of your device. If you need information to spare-parts, warranty or other specific details please refer to this information.

The maximum carrying capacity/working load limit (WLL) is the maximum load which can be handled with the device. Do not exceed this carrying capacity/working load limit (WLL).

If you use the device in combination with other lifting equipment (Crane, chain hoist, forklift truck, excavator) consider the deadweight of the device.



Example:

8.2 Hints to the renting/leasing of PROBST devices



With every renting/leasing of PROBST devices the original operating instructions must be included unconditionally (in deviation of the users country's language, the respective translations of the original operating instructions must be delivered additionally)!

Instructions for setting the Hydraulic Installation Clamp HVZ-ECO

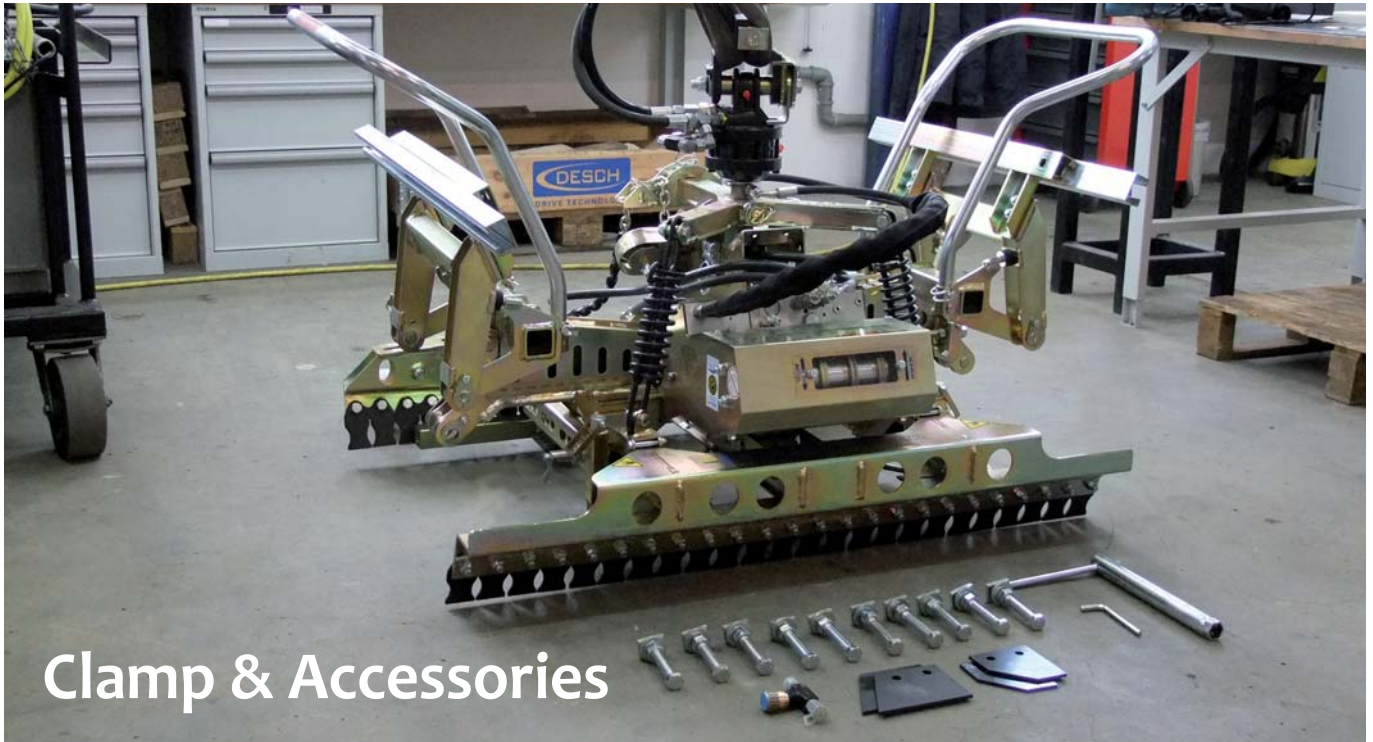

Version A



Version B

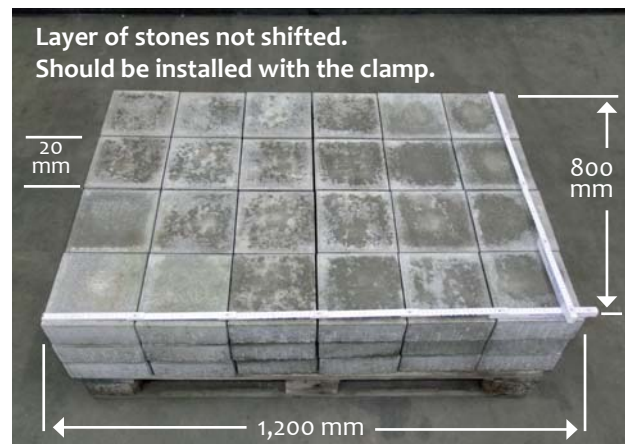

* in shifted position

1 Adjusting the main gripping width (for Version A + B)

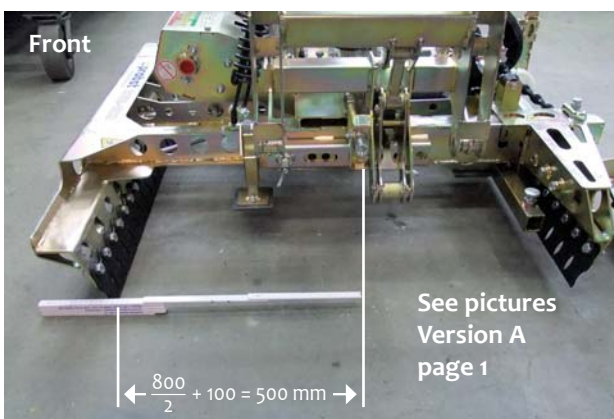
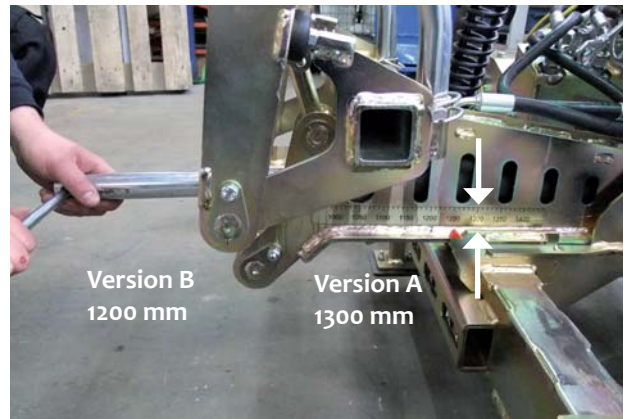
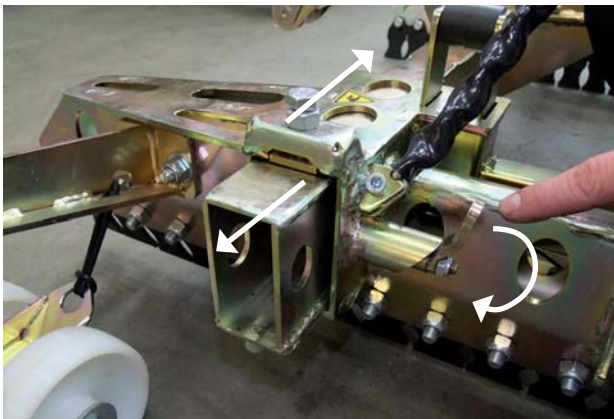
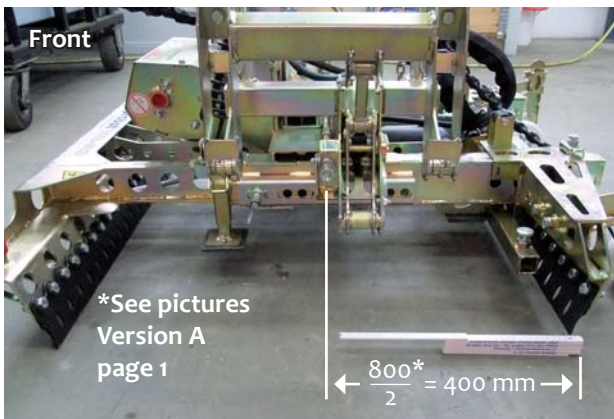
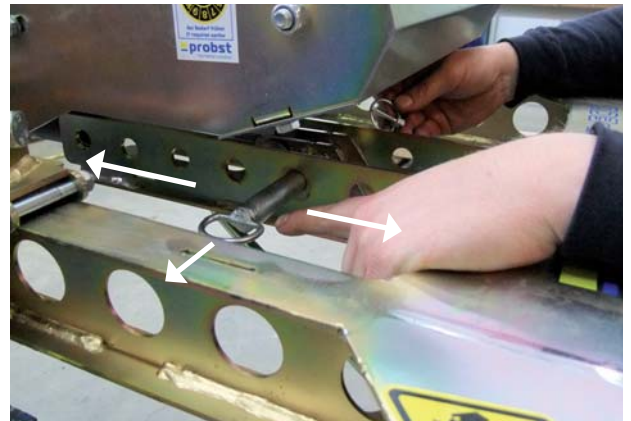

2 Adjusting the side grippers (for Version A + B)

3 Assembly of the C-Profiles (for Version A + B)

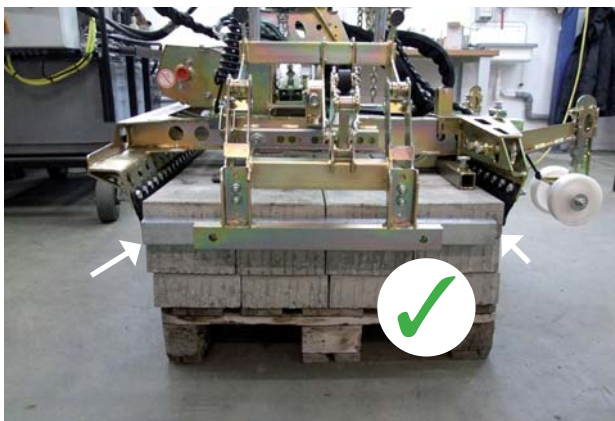
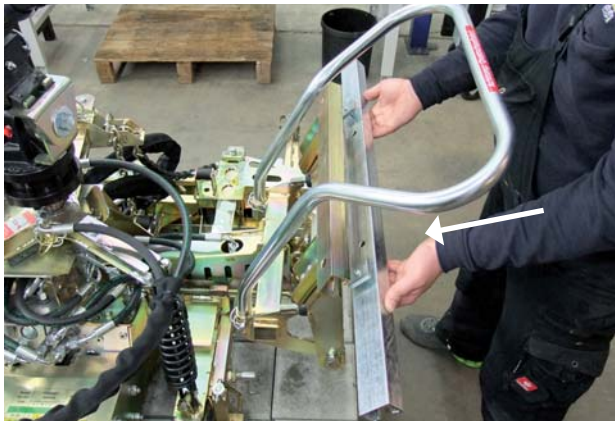

4 Assembly of the positioning adapters (only for Version A)

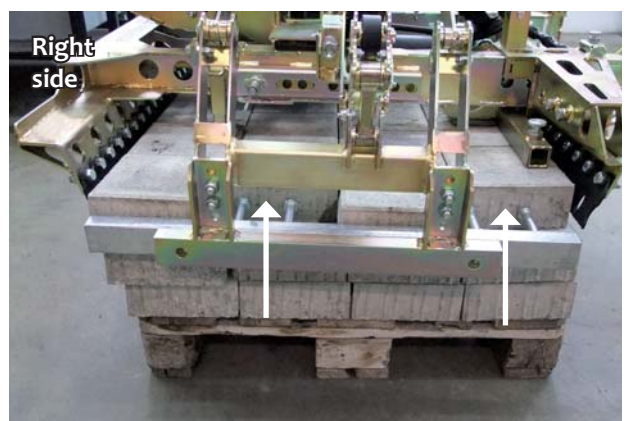
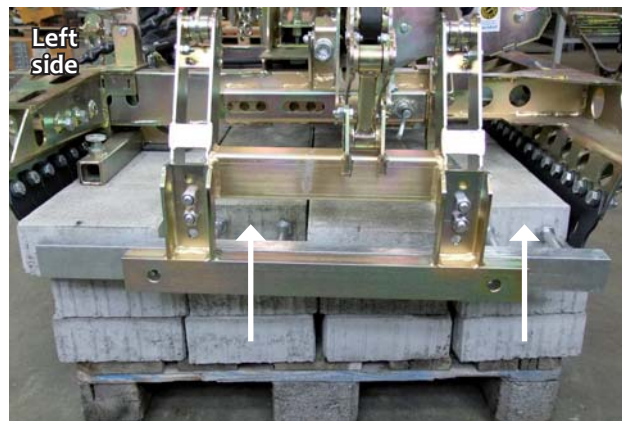
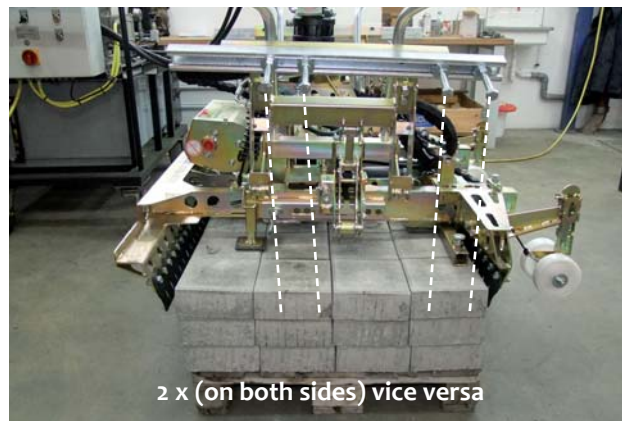
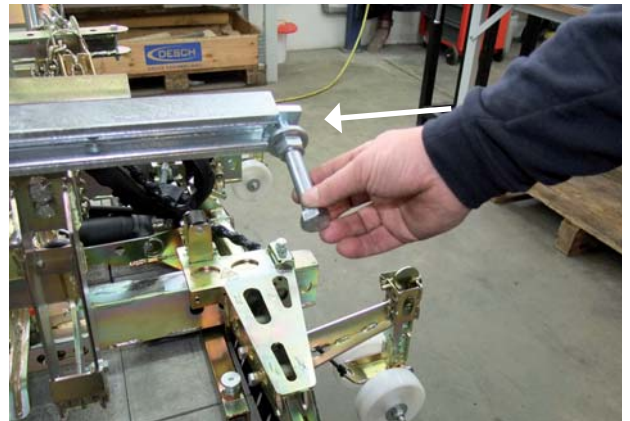

5 Adjusting the gripping height (for Version A + B)

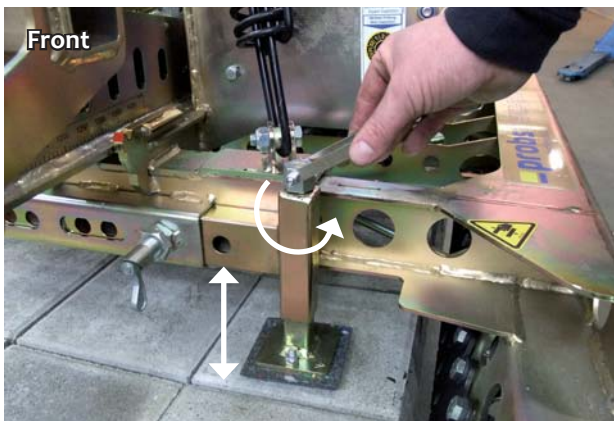

6 Height adjustment (for Version A + B)

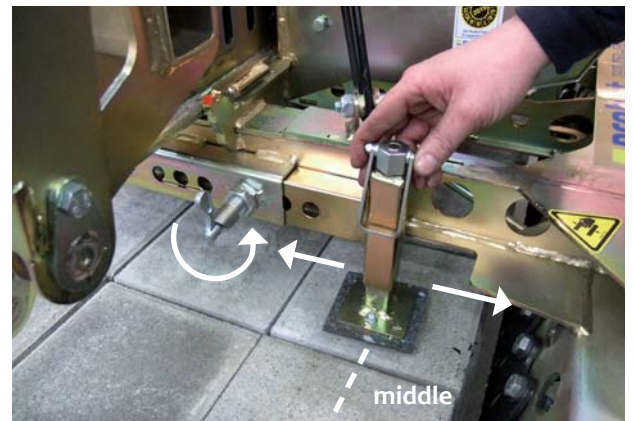

7 Pushing Off Device ADV (A + B)

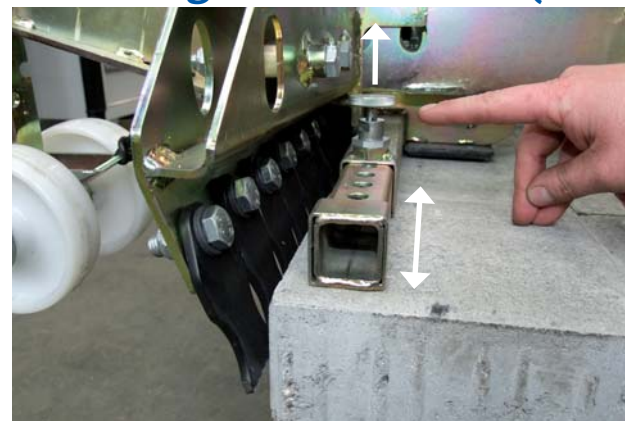

8 Supporting wheels (A + B)

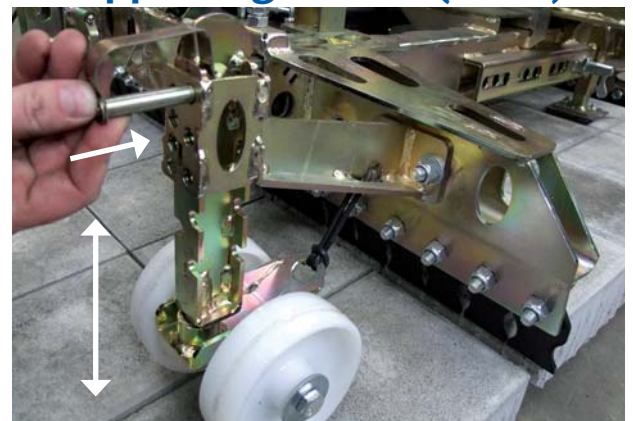

9 Pendular adjustment / Transporting bolt (for Version A + B)

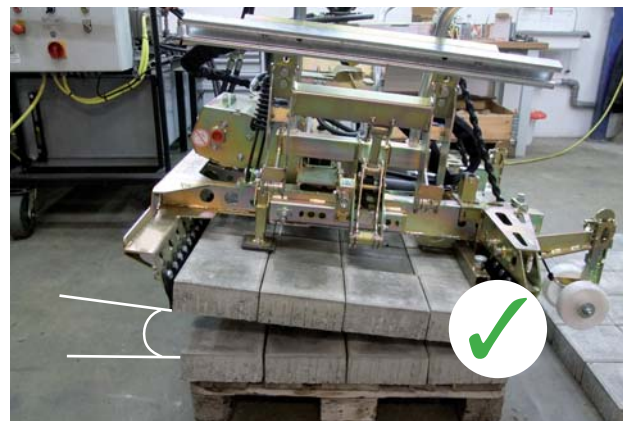
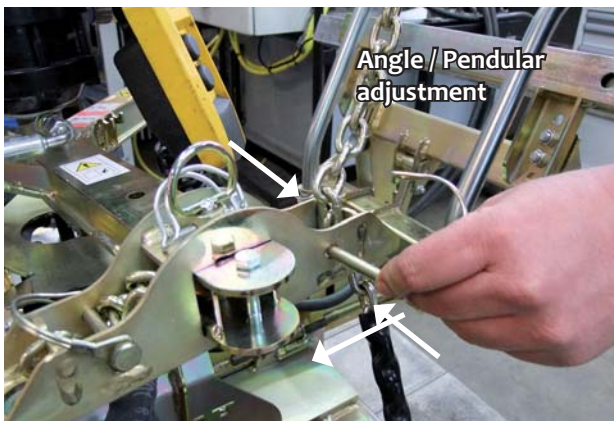
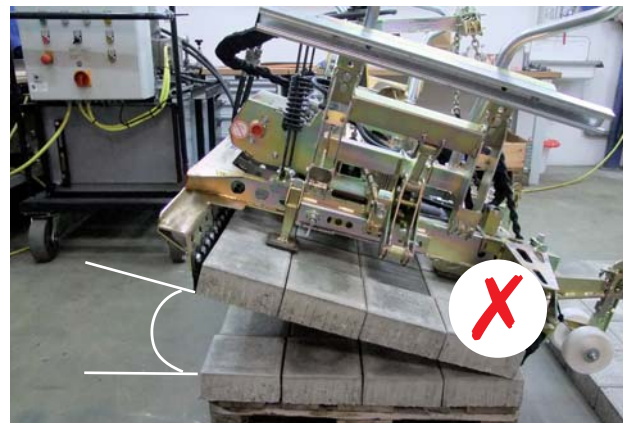
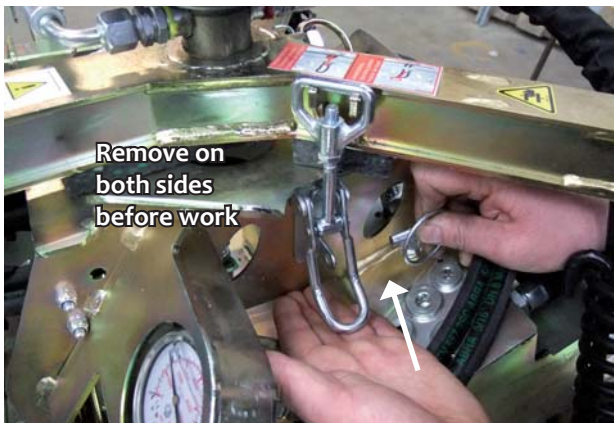

1. The stone formations 1 – 20 shown below are suitable among others for mechanical installation. Other stone formations can also be laid by machines as long as the stones are packed in the correct formation ready for the machine to lay them.

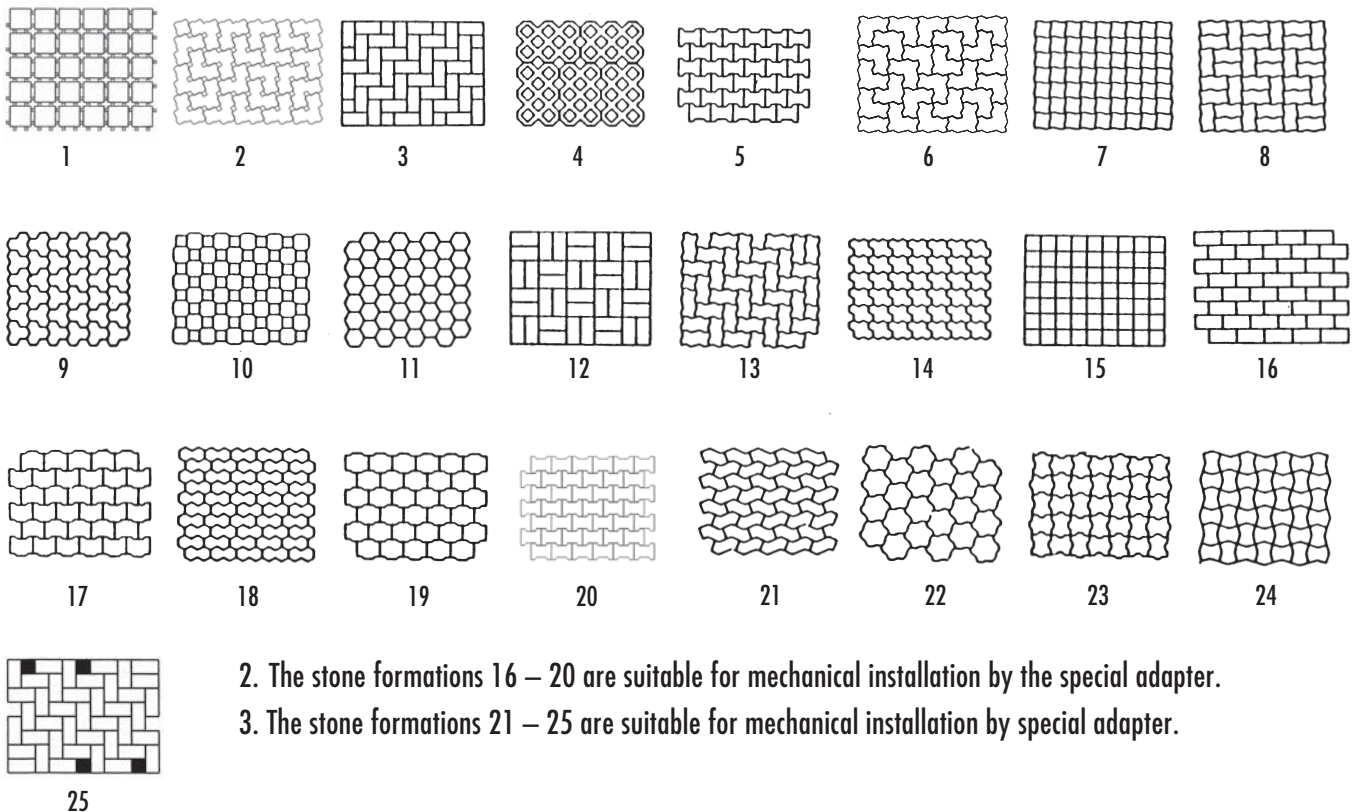

2. The stone formations 16 – 20 are suitable for mechanical installation by the special adapter.

3. The stone formations 21 – 25 are suitable for mechanical installation by special adapter.

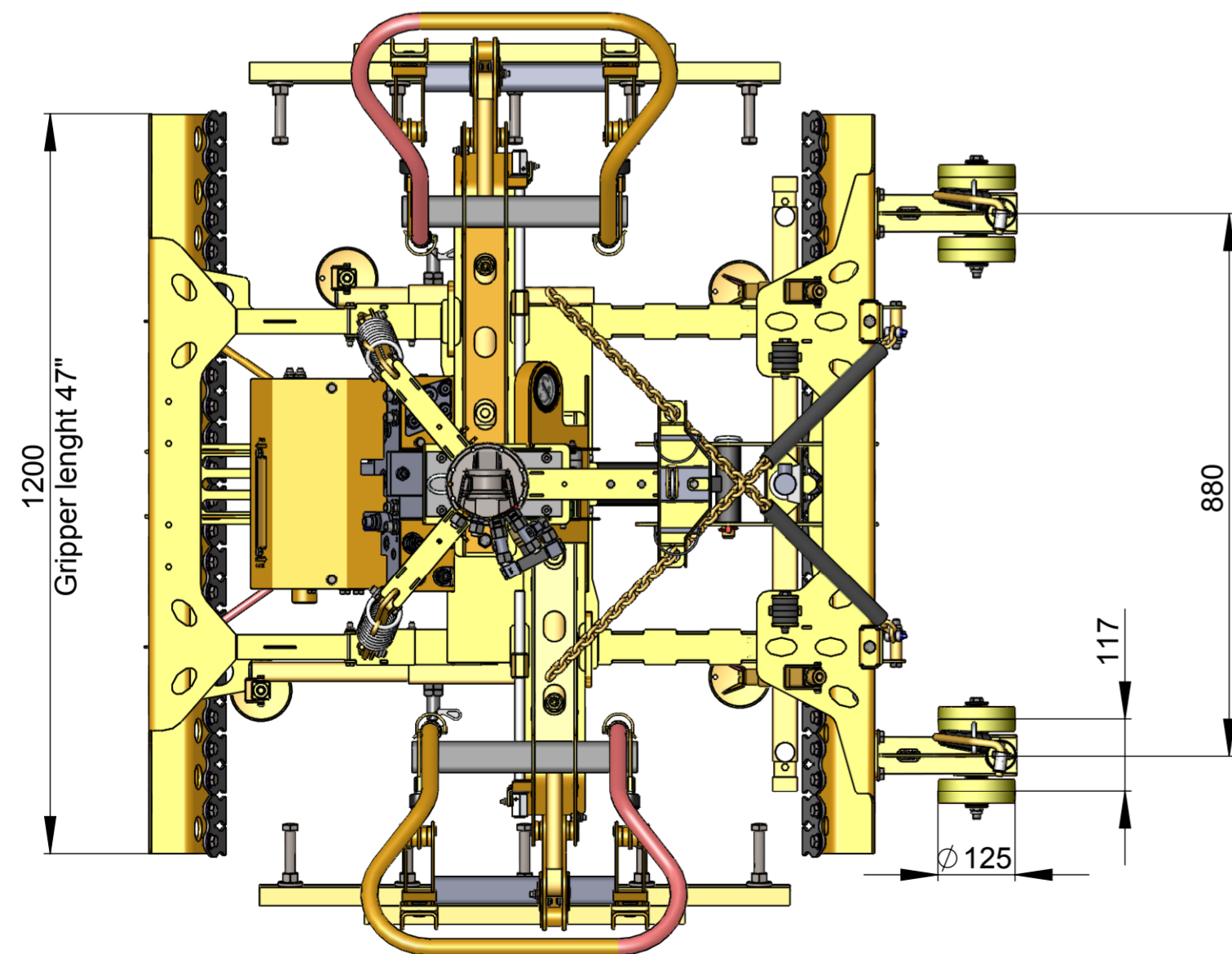
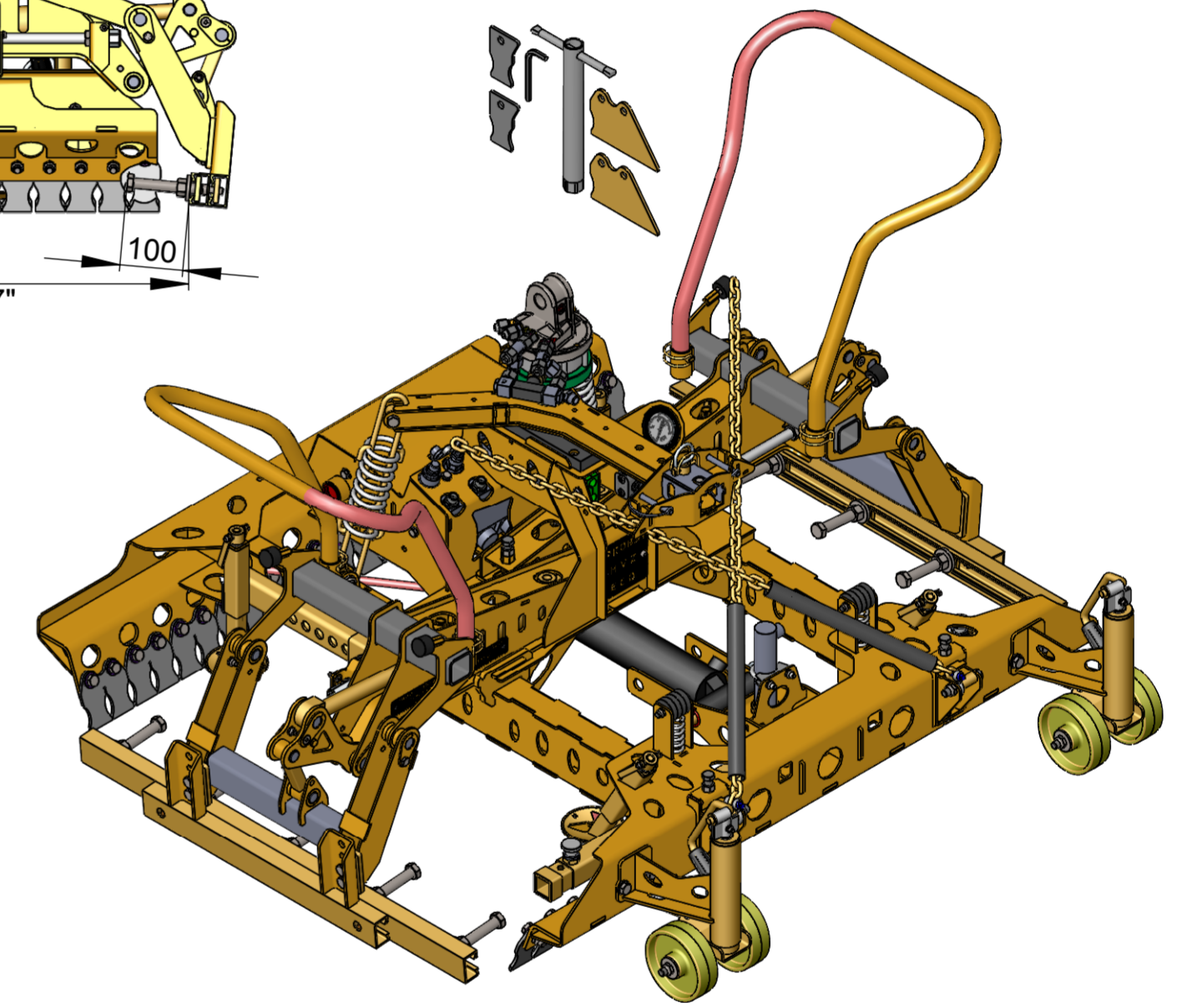
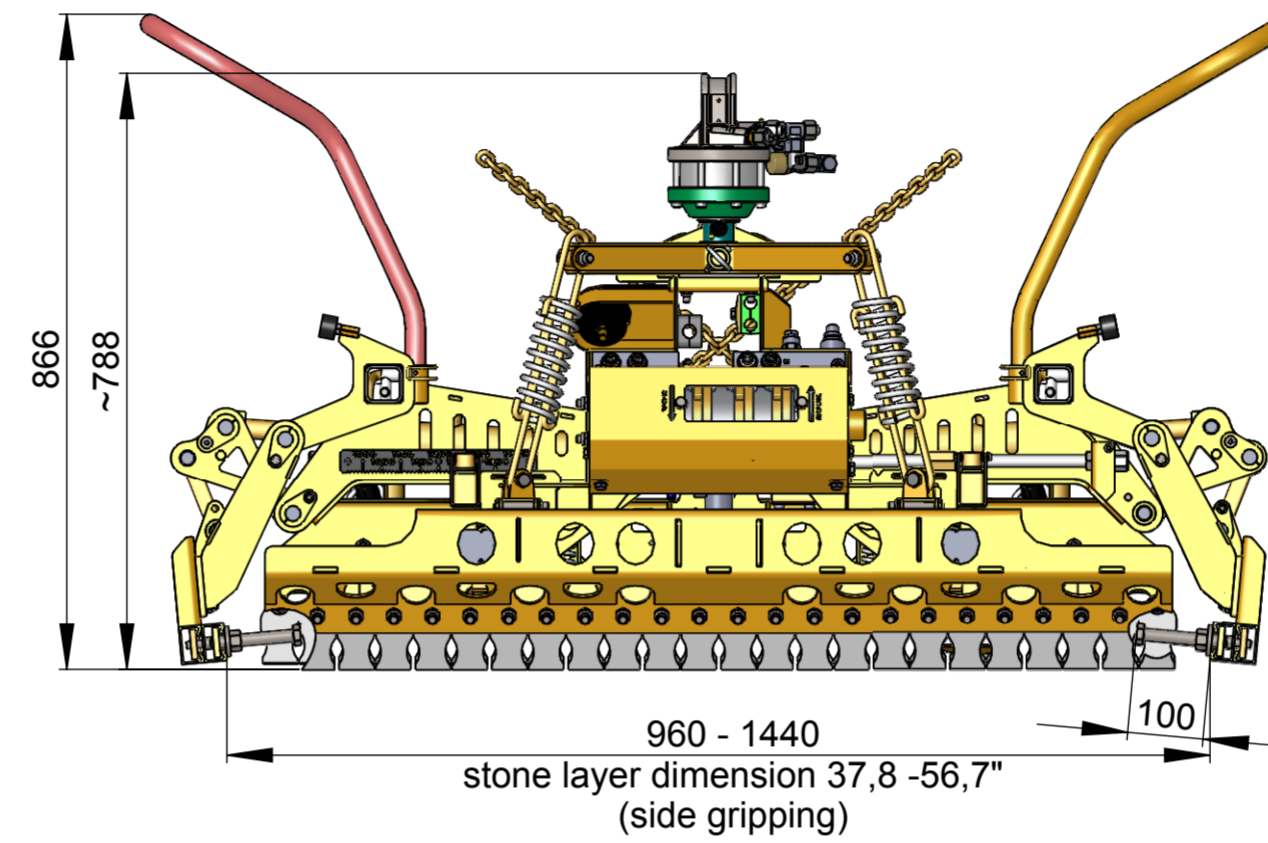
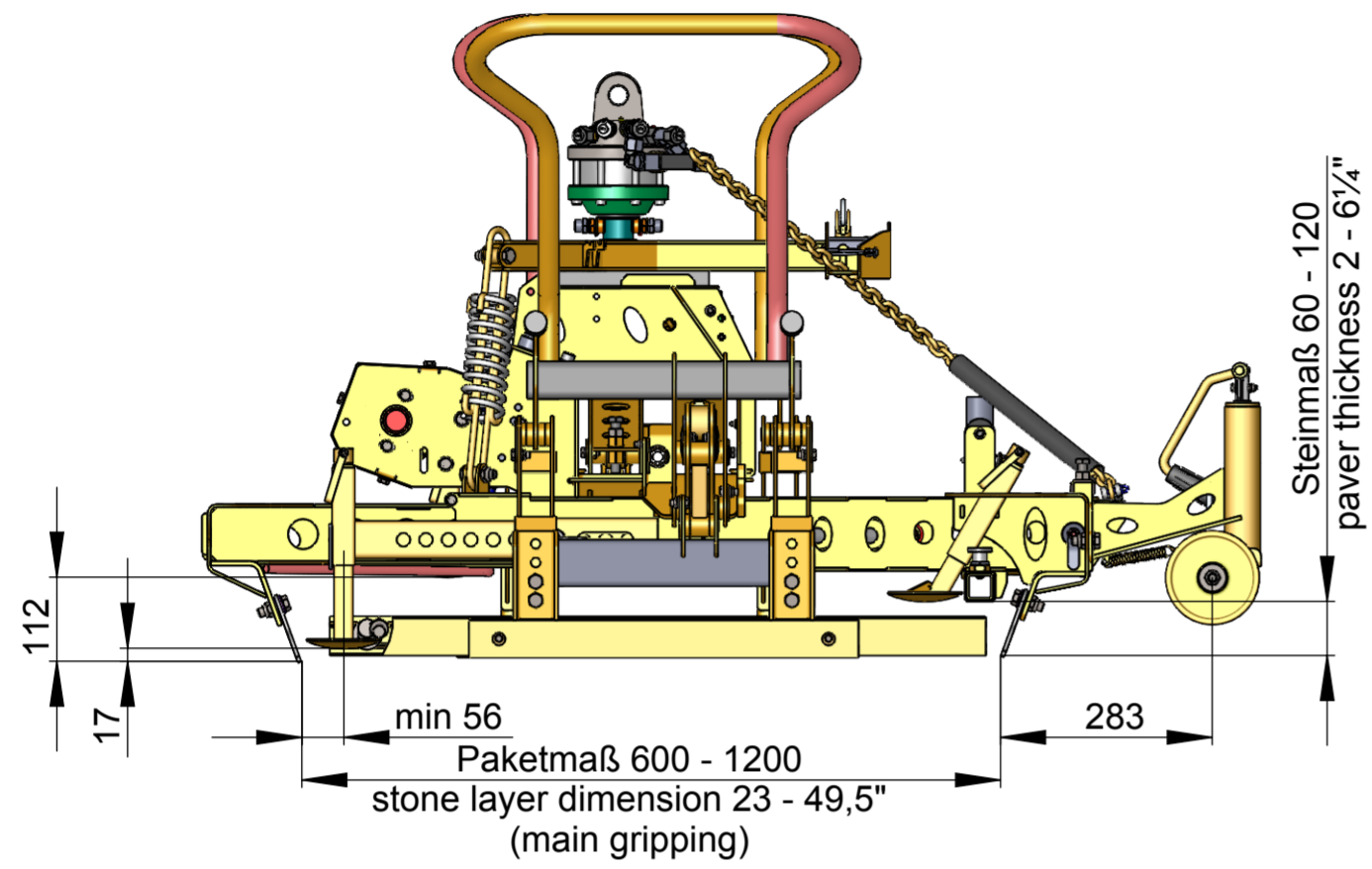

Tragfähigkeit / Working Load Limit WLL:

400 kg / 880 lbs

Eigengewicht / Dead Weight:

210 kg / 463 lbs

Product Name:

Hydraulic Installation Clamp HVZ-ECO

probst
handling equipment

© all rights reserved conform to ISO 16016

Datum	Name	Benennung
Erst. 4.2.2016	I.Krasnikov	Hydr. Verlegezange HVZ-ECO mit Federaufhängung an Planumseite und Kette an Masch-Seite, ADV-Zylinder senkrecht
Gepr. 5.3.2019	R.Hoffmann	
Artikelnummer/Zeichnungsnummer		Blatt
D51400034		1
Zust. Urspr.		von 1
Ers. f.		Ers. d.

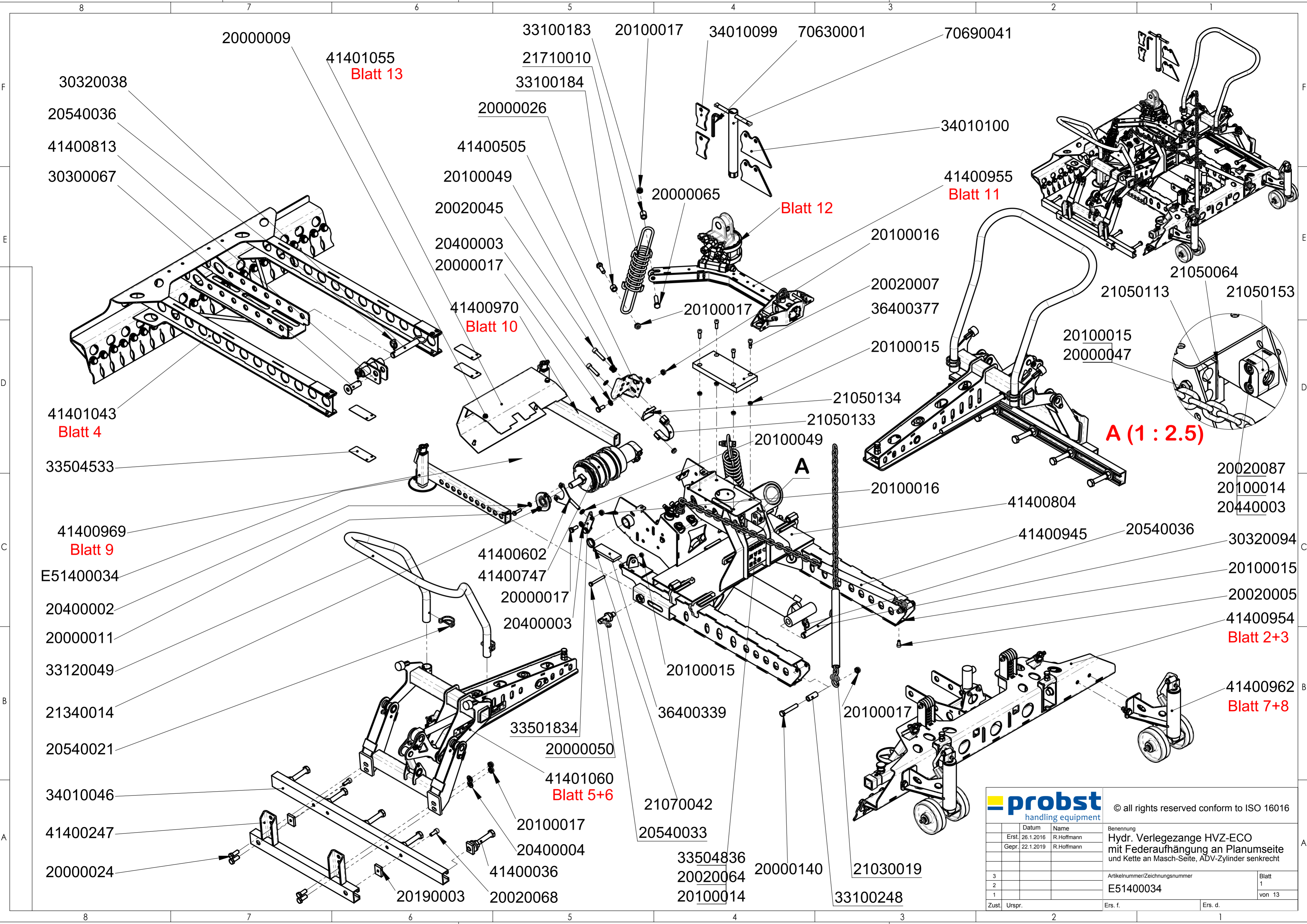

probst handling equipment		© all rights reserved conform to ISO 16016	
	Datum	Name	Benennung
	Erst. 26.1.2016	R.Hoffmann	Hydr. Verlegezange HVZ-ECO
	Gepr. 22.1.2019	R.Hoffmann	mit Federaufhängung an Planumseite und Kette an Masch-Seite, ADV-Zylinder senkrecht
3			Artikelnummer/Zeichnungsnummer
2			E51400034
1			Blatt 1 von 13
Zust.	Urspr.	Ers. f.	Ers. d.

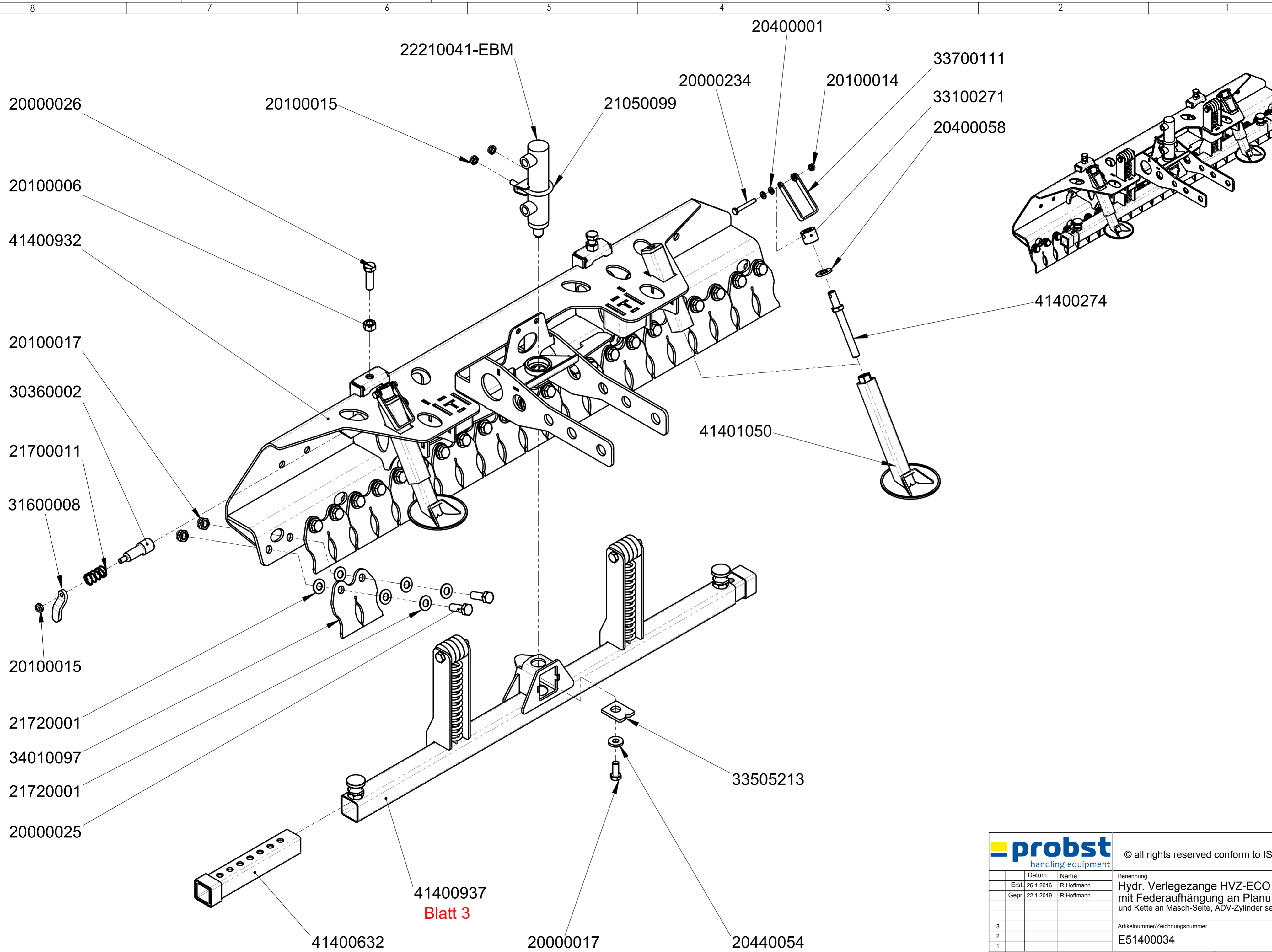

41400937
Blatt 3

		© all rights reserved conform to ISO 16016	
		Benennung	
Erst. 26.1.2016		R.Hoffmann	
Gepr. 22.1.2019		R.Hoffmann	
3		Artikelnummer/Zeichnungsnummer	
2		E51400034	
1		Blatt 2 von 13	
Zust.	Urspr.	Ers. f.	Ers. d.

8 7 6 5 4 3 2 1

F

E

D

C

B

A

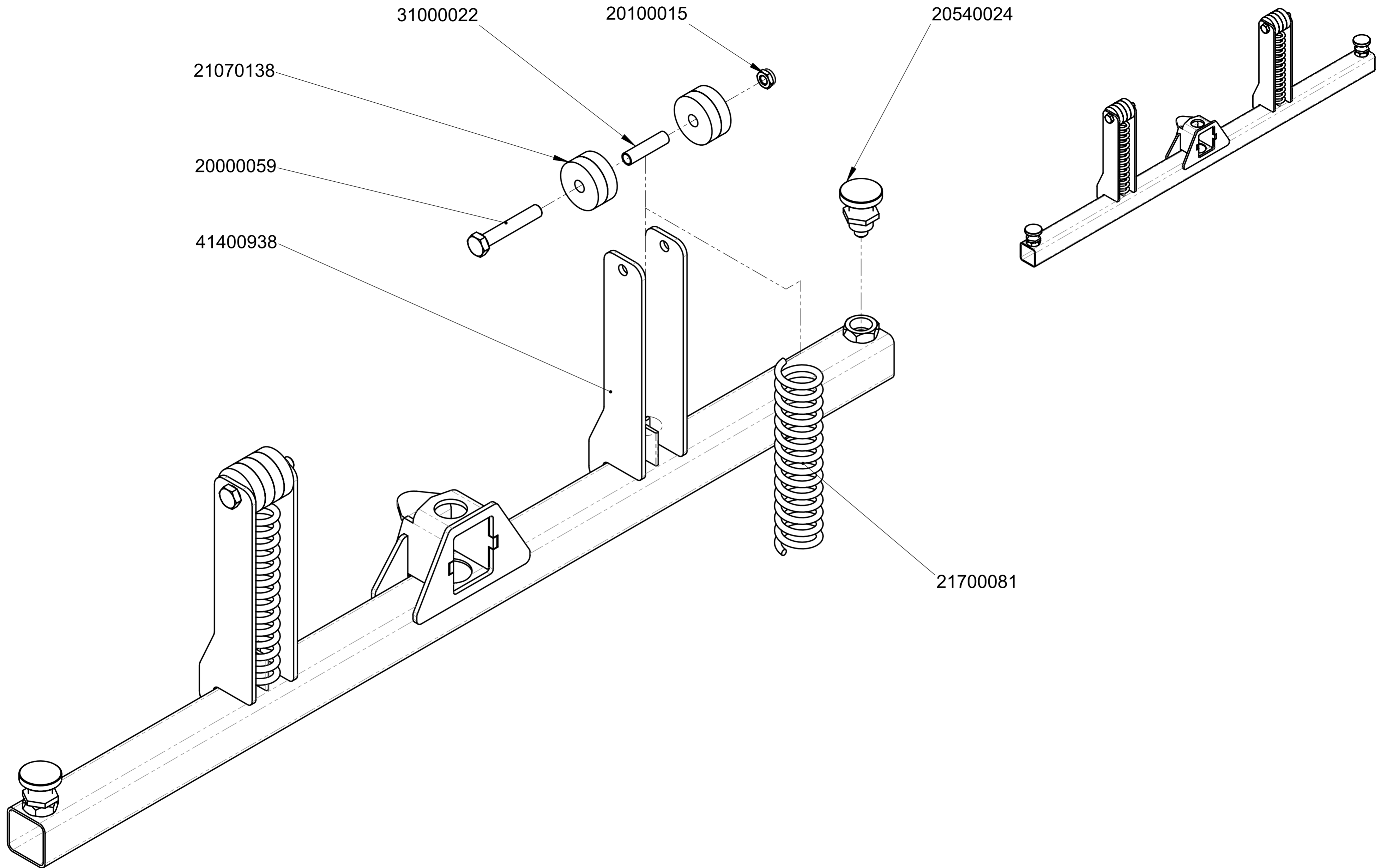

		© all rights reserved conform to ISO 16016	
	Datum	Name	Benennung
	Erst. 26.1.2016	R.Hoffmann	Hydr. Verlegezange HVZ-ECO mit Federaufhängung an Planumseite und Kette an Masch-Seite, ADV-Zylinder senkrecht
	Gepr. 22.1.2019	R.Hoffmann	
3			Artikelnummer/Zeichnungsnummer
2			E51400034
1			Blatt 3 von 13
Zust.	Urspr.	Ers. f.	Ers. d.

8 7 6 5 4 3 2 1

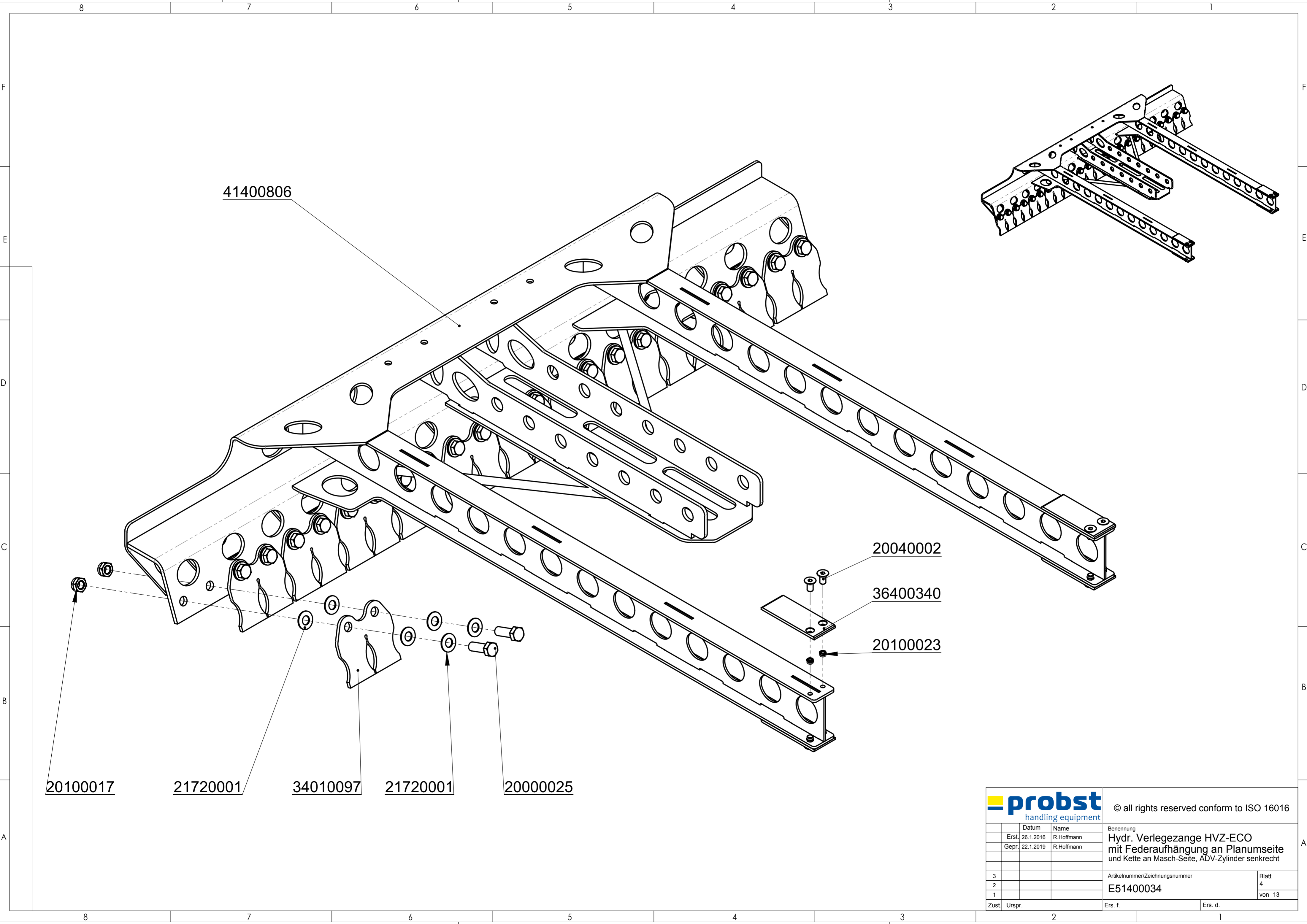

41400806

20100017

21720001

34010097

21720001

20000025

20040002

36400340

20100023



© all rights reserved conform to ISO 16016

		Datum	Name	Benennung
	Erst.	26.1.2016	R.Hoffmann	Hydr. Verlegezange HVZ-ECO mit Federaufhängung an Planumseite und Kette an Masch-Seite, ADV-Zylinder senkrecht
	Gepr.	22.1.2019	R.Hoffmann	
3				Artikelnummer/Zeichnungsnummer
2				E51400034
1				Blatt 4 von 13
Zust.	Urspr.		Ers. f.	Ers. d.

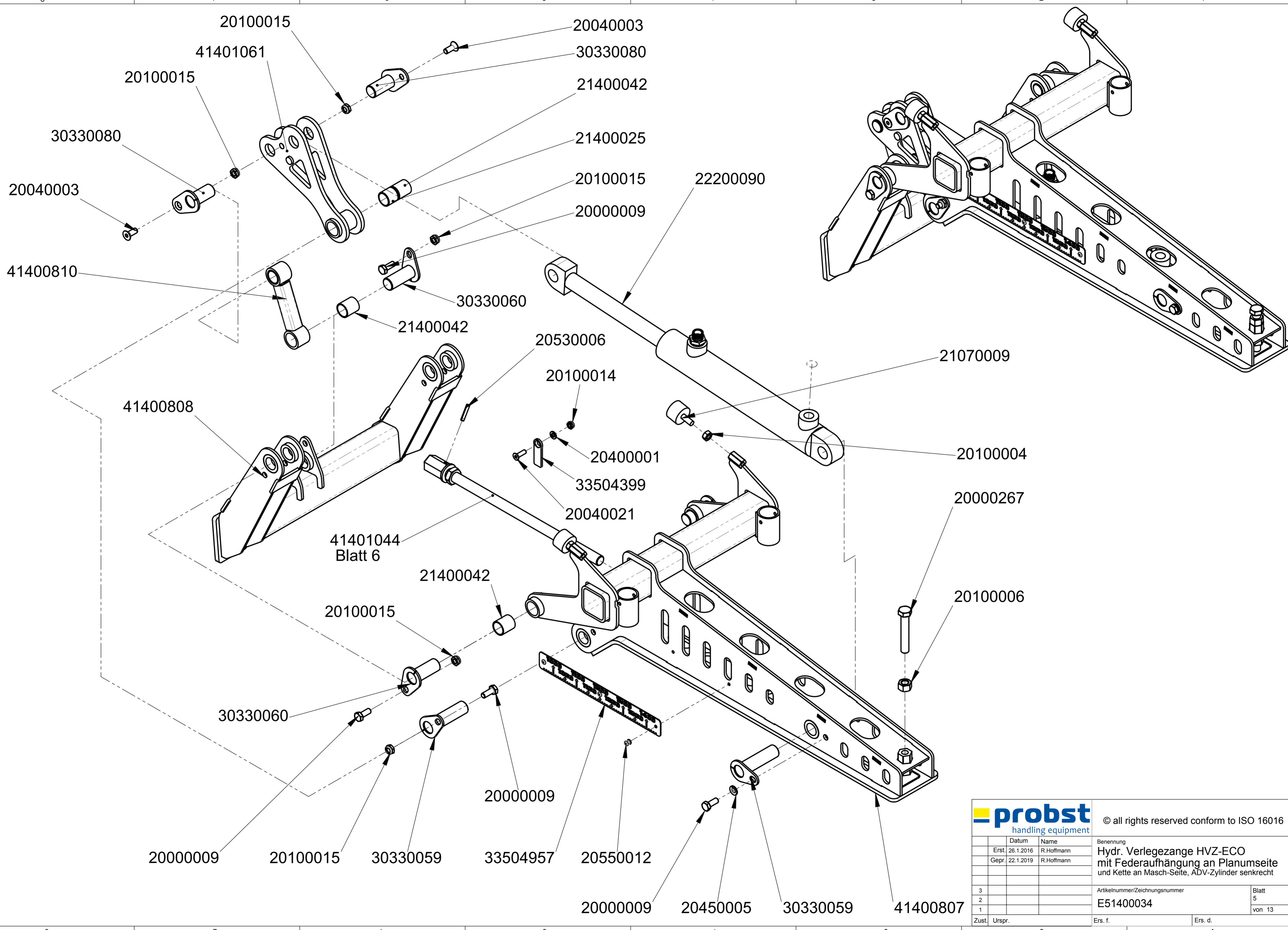

probst handling equipment		© all rights reserved conform to ISO 16016	
Benennung		Hydr. Verlegezange HVZ-ECO mit Federaufhängung an Planumseite und Kette an Masch-Seite, ADV-Zylinder senkrecht	
Artikelnummer/Zeichnungsnummer		Blatt 5 von 13	
E51400034			
Zust.	Urspr.	Ers. f.	Ers. d.

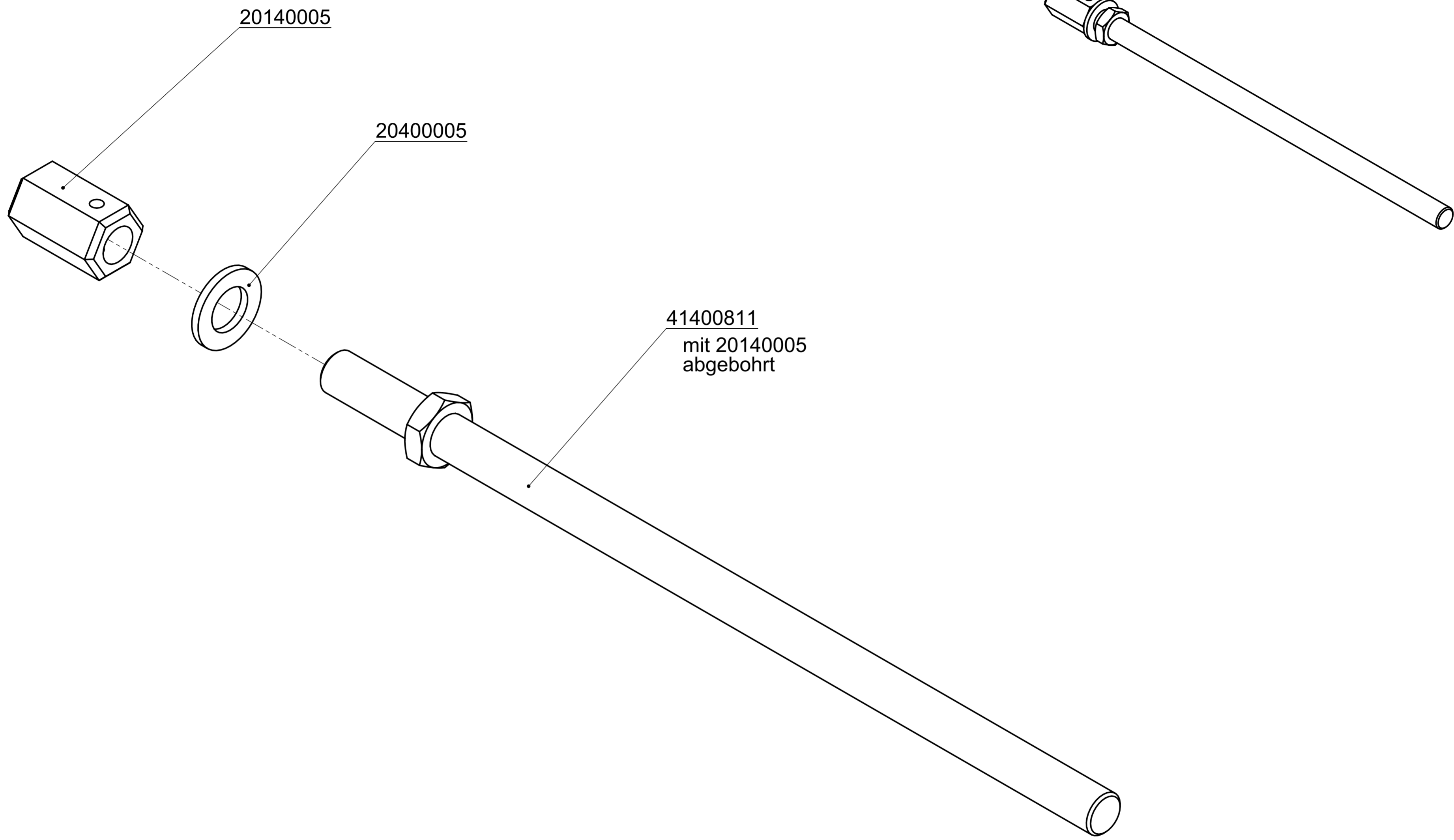

		© all rights reserved conform to ISO 16016	
	Datum	Name	Benennung
	Erst. 26.1.2016	R.Hoffmann	Hydr. Verlegezange HVZ-ECO mit Federaufhängung an Planumseite und Kette an Masch-Seite, ADV-Zylinder senkrecht
	Gepr. 22.1.2019	R.Hoffmann	
3			Artikelnummer/Zeichnungsnummer
2			E51400034
1			Blatt 6 von 13
Zust.	Urspr.	Ers. f.	Ers. d.

8 7 6 5 4 3 2 1

F

E

D

C

B

A

F

E

D

C

B

A

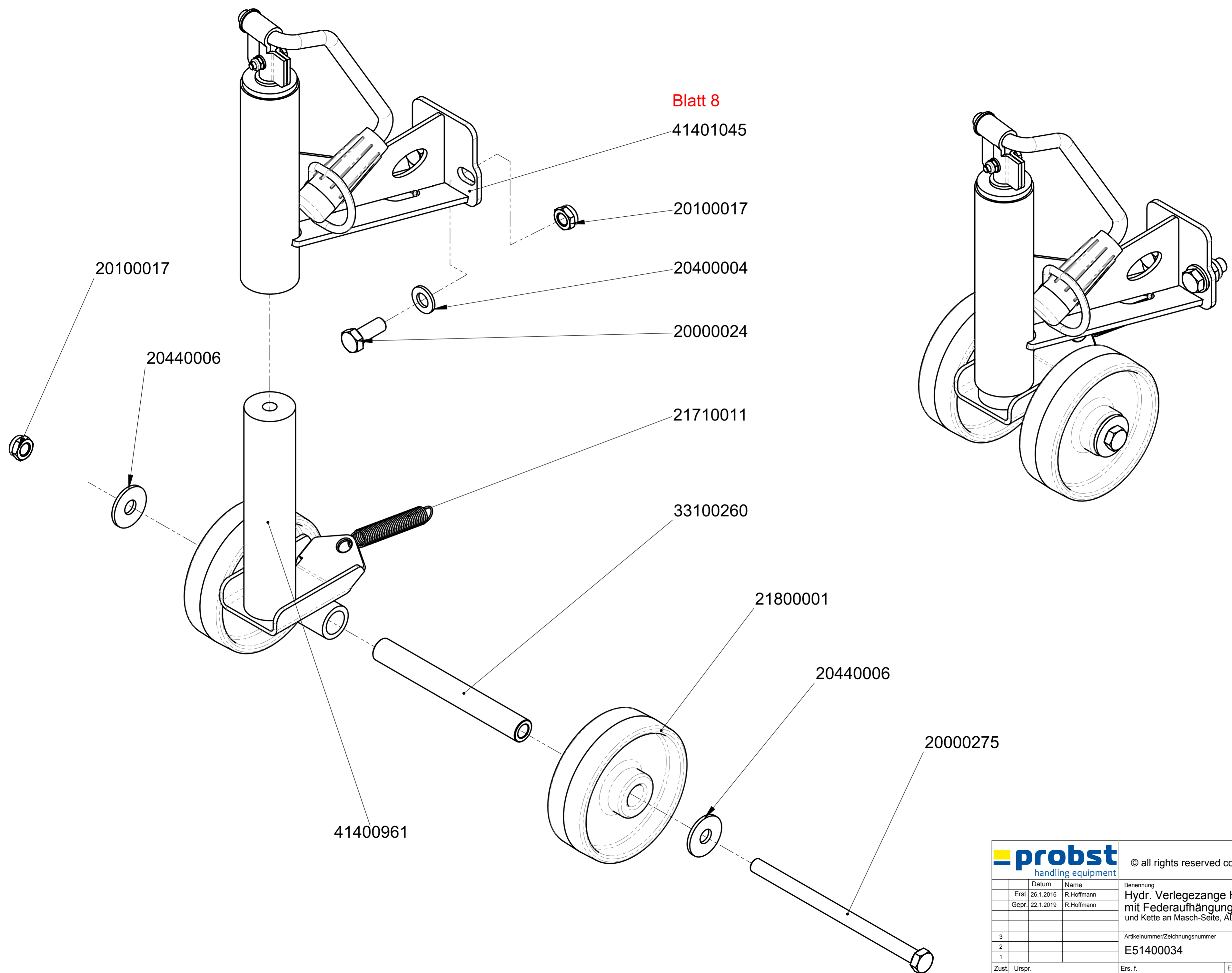

Blatt 8

		© all rights reserved conform to ISO 16016	
	Datum	Name	Benennung
	Erst. 26.1.2016	R.Hoffmann	Hydr. Verlegezange HVZ-ECO mit Federaufhängung an Planumseite und Kette an Masch-Seite, ADV-Zylinder senkrecht
	Gepr. 22.1.2019	R.Hoffmann	
3			Artikelnummer/Zeichnungsnummer
2			E51400034
1			Blatt 7 von 13
Zust.	Urspr.	Ers. f.	Ers. d.

8 7 6 5 4 3 2 1

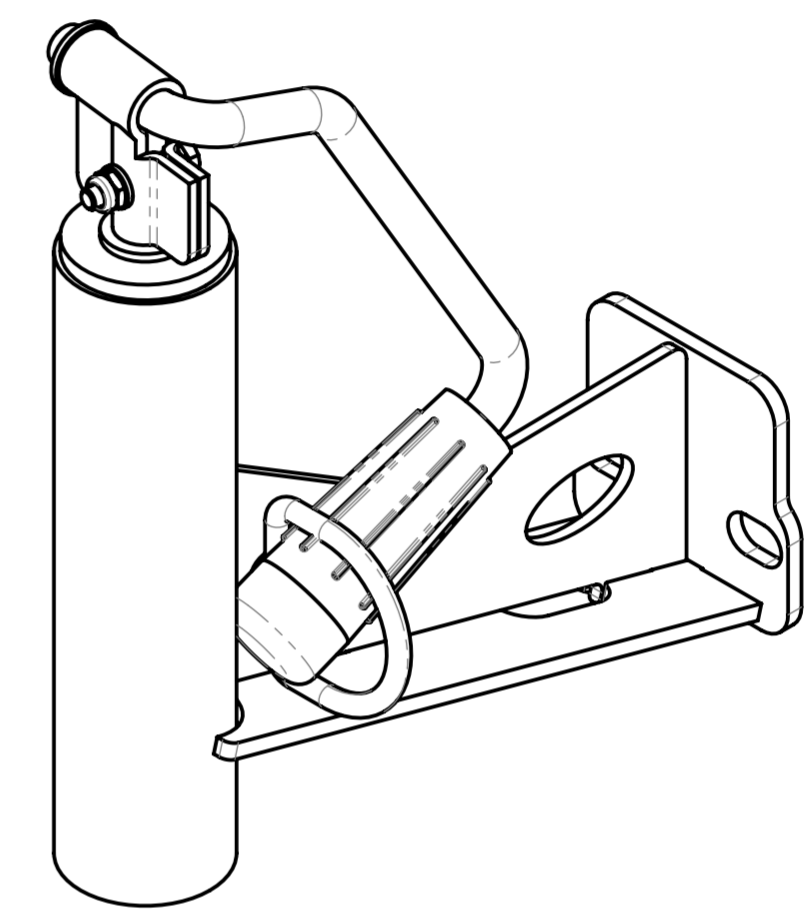
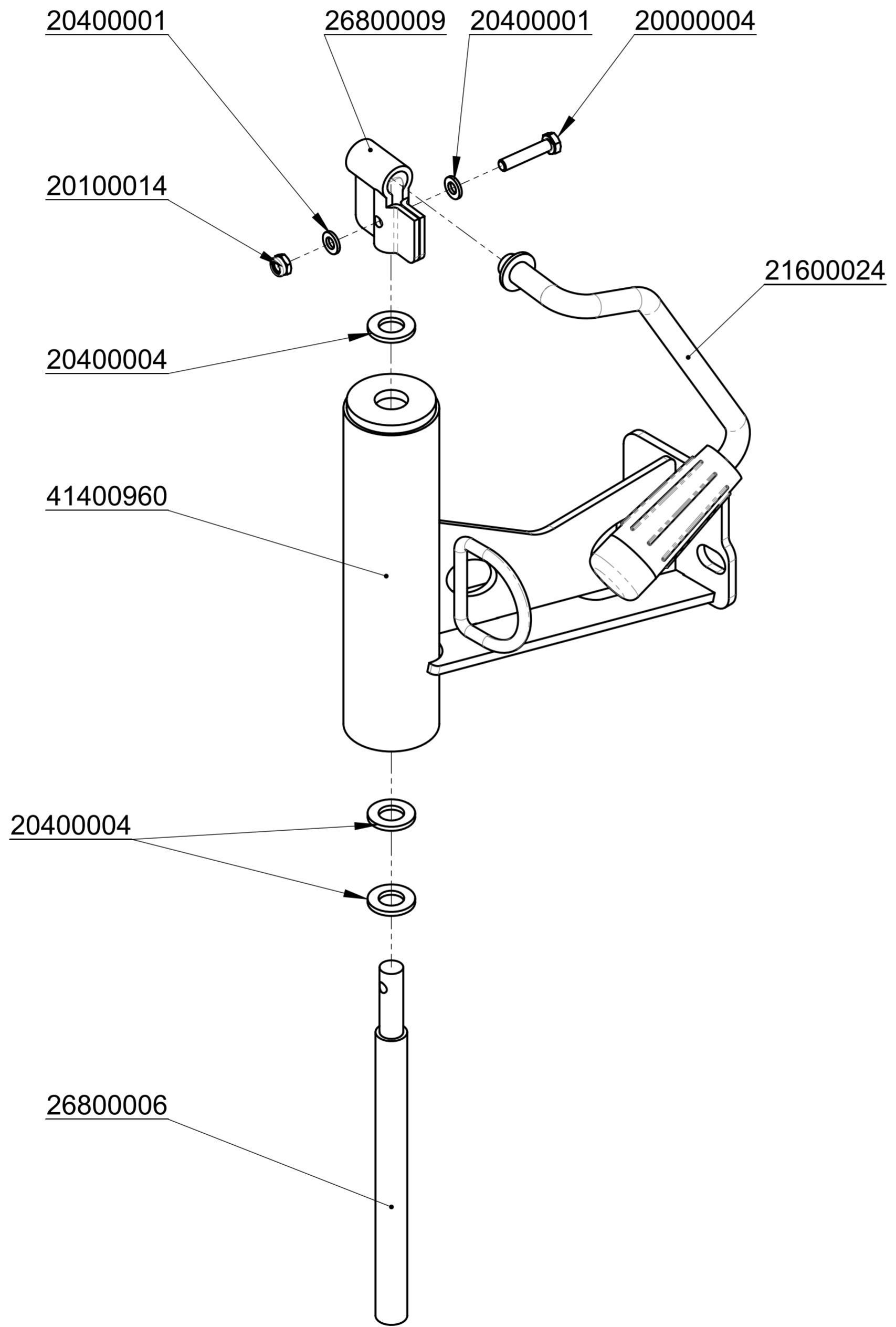

		© all rights reserved conform to ISO 16016	
	Datum	Name	Benennung
	Erst. 26.1.2016	R.Hoffmann	Hydr. Verlegezange HVZ-ECO mit Federaufhängung an Planumseite und Kette an Masch-Seite, ADV-Zylinder senkrecht
	Gepr. 22.1.2019	R.Hoffmann	
3			Artikelnummer/Zeichnungsnummer
2			E51400034
1			Blatt 8 von 13
Zust.	Urspr.	Ers. f.	Ers. d.

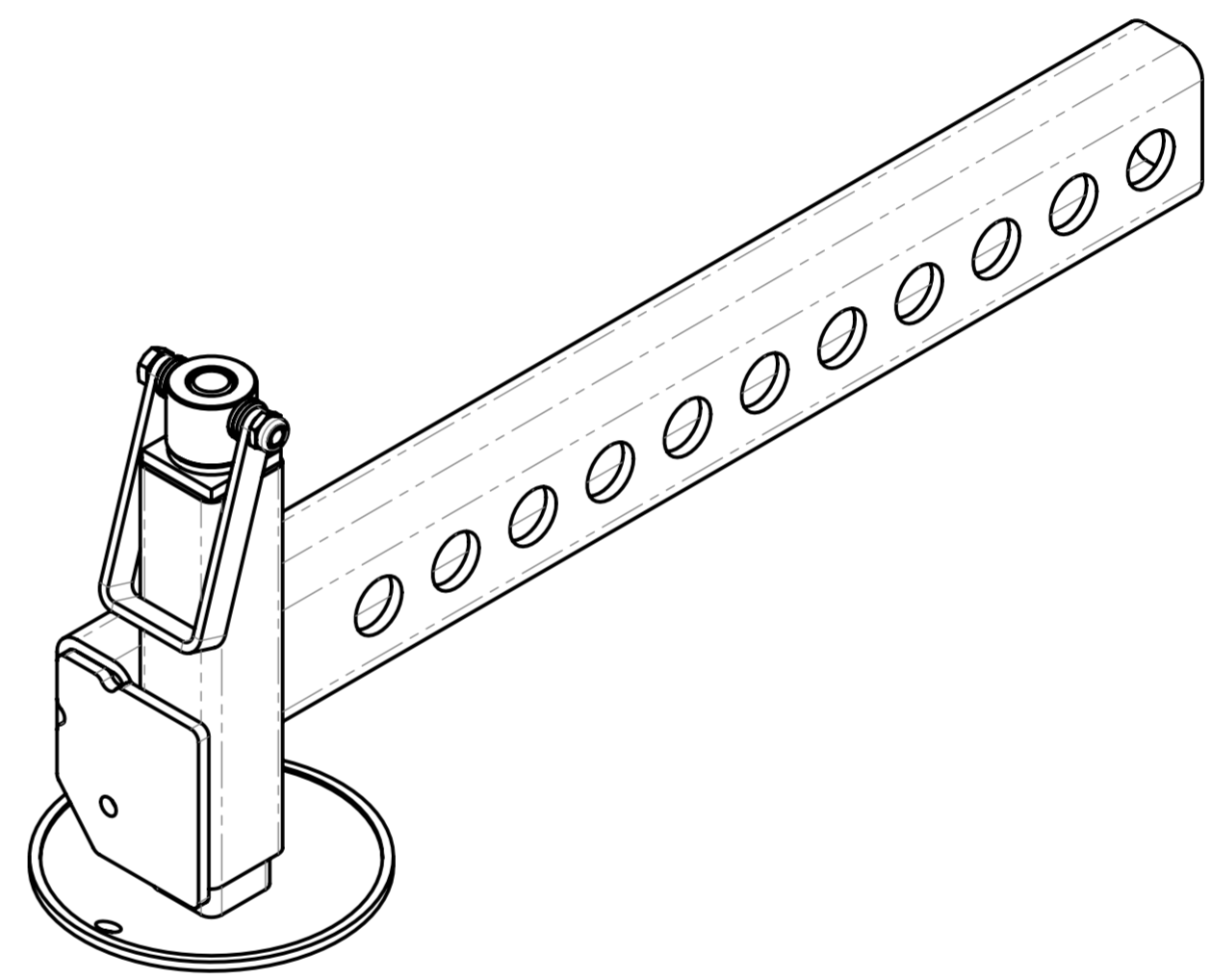
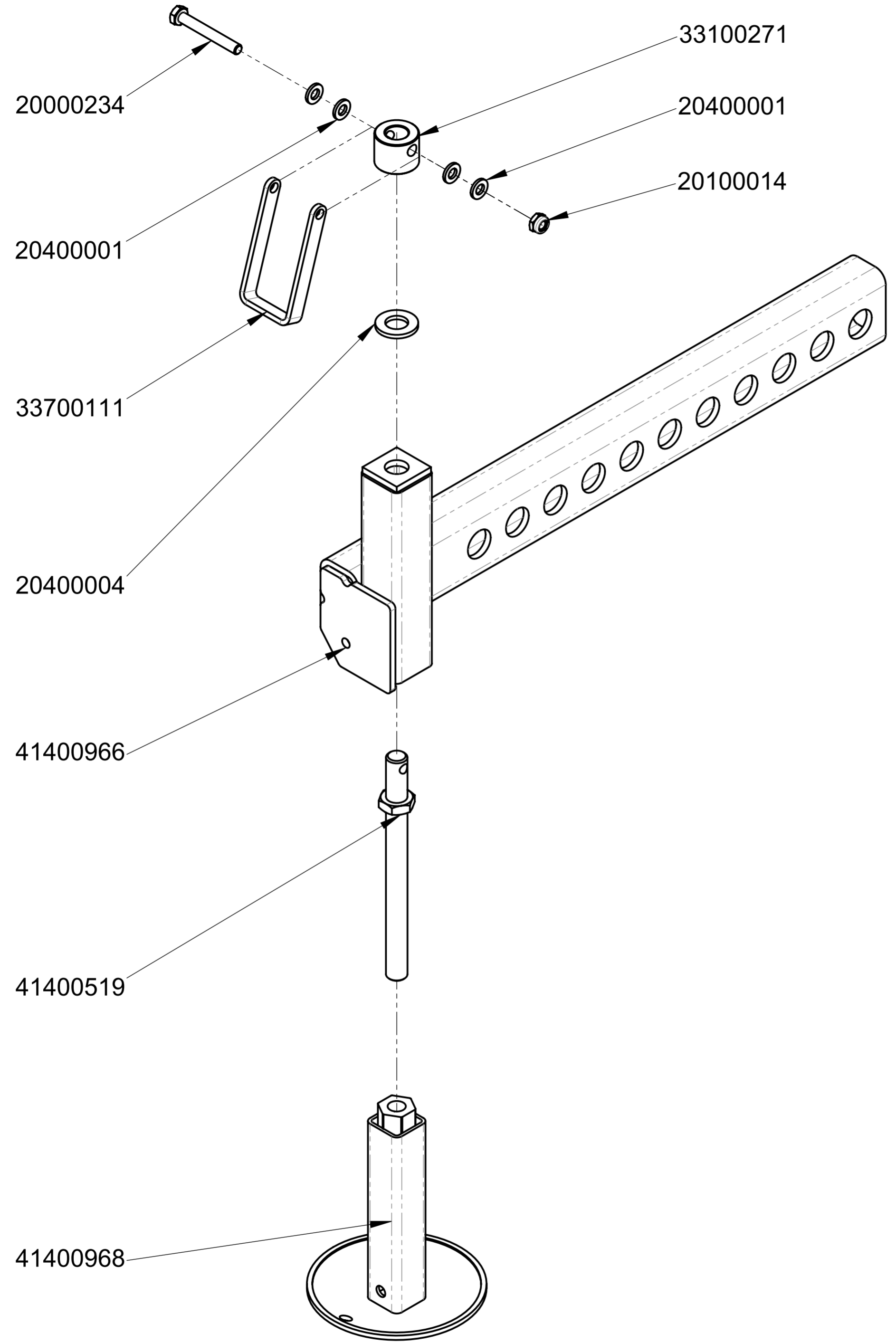

		© all rights reserved conform to ISO 16016	
	Datum	Name	Benennung
	Erst. 26.1.2016	R.Hoffmann	Hydr. Verlegezange HVZ-ECO mit Federaufhängung an Planumseite und Kette an Masch-Seite, ADV-Zylinder senkrecht
	Gepr. 22.1.2019	R.Hoffmann	
3			Artikelnummer/Zeichnungsnummer
2			E51400034
1			Blatt 9 von 13
Zust.	Urspr.	Ers. f.	Ers. d.

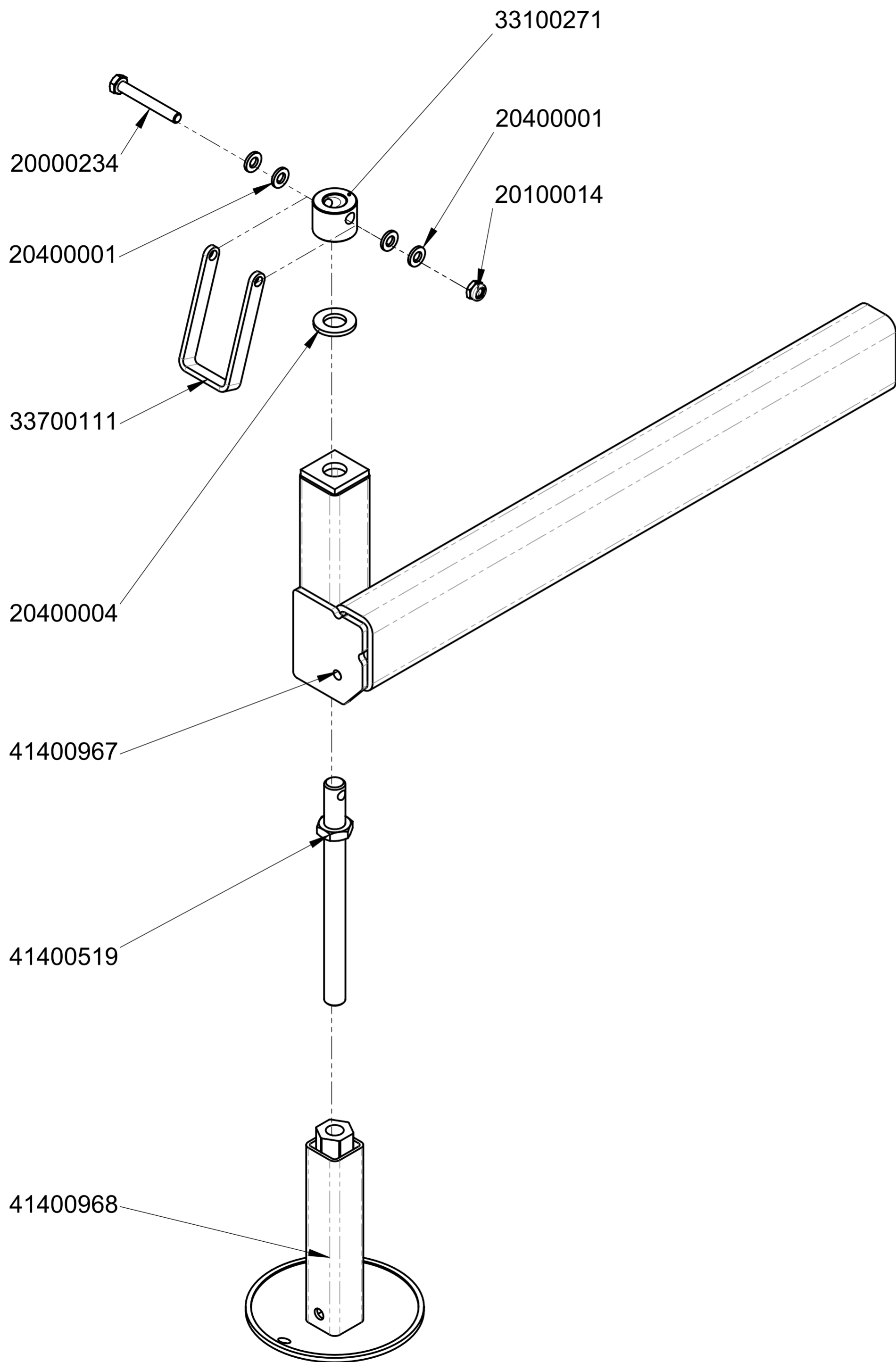

33100271

20400001

20100014

20000234

20400001

33700111

20400004

41400967

41400519

41400968

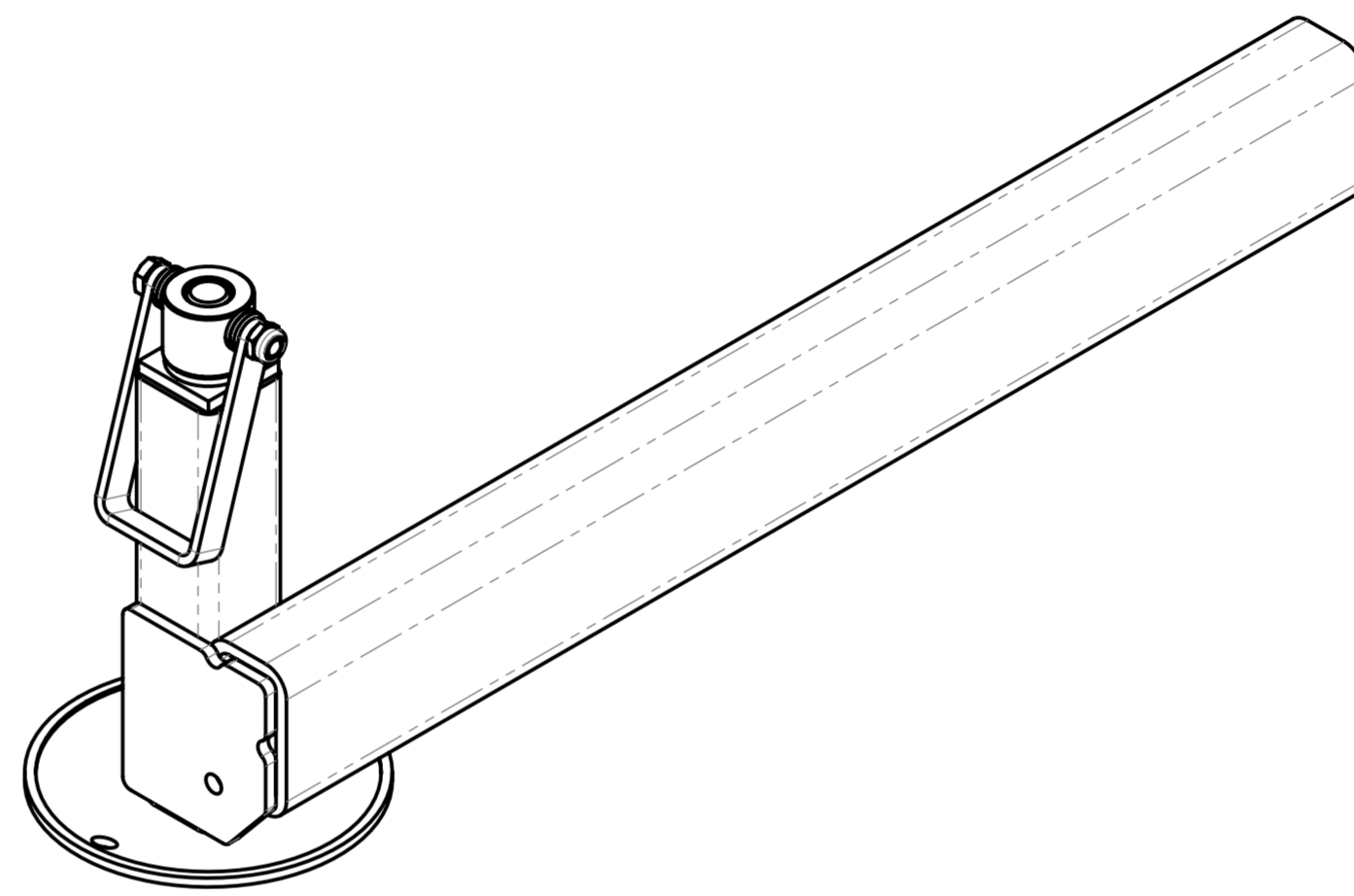

		© all rights reserved conform to ISO 16016	
	Datum	Name	Benennung
	Erst. 26.1.2016	R.Hoffmann	Hydr. Verlegezange HVZ-ECO mit Federaufhängung an Planumseite und Kette an Masch-Seite, ADV-Zylinder senkrecht
	Gepr. 22.1.2019	R.Hoffmann	
3			Artikelnummer/Zeichnungsnummer
2			E51400034
1			Blatt 10 von 13
Zust.	Urspr.	Ers. f.	Ers. d.

20020090

20100023

30320110

20000008

20540021

30320151

20100015

41400821

20540040

probst
handling equipment

© all rights reserved conform to ISO 16016

Datum	Name
Erst. 26.1.2016	R.Hoffmann
Gepr. 22.1.2019	R.Hoffmann

Benennung
**Hydr. Verlegezange HVZ-ECO
mit Federaufhängung an Planumseite
und Kette an Masch-Seite, ADV-Zylinder senkrecht**

Zust.	Urspr.	Ers. f.	Ers. d.
3			
2			
1			

Artikelnummer/Zeichnungsnummer
E51400034
Blatt
11
von 13

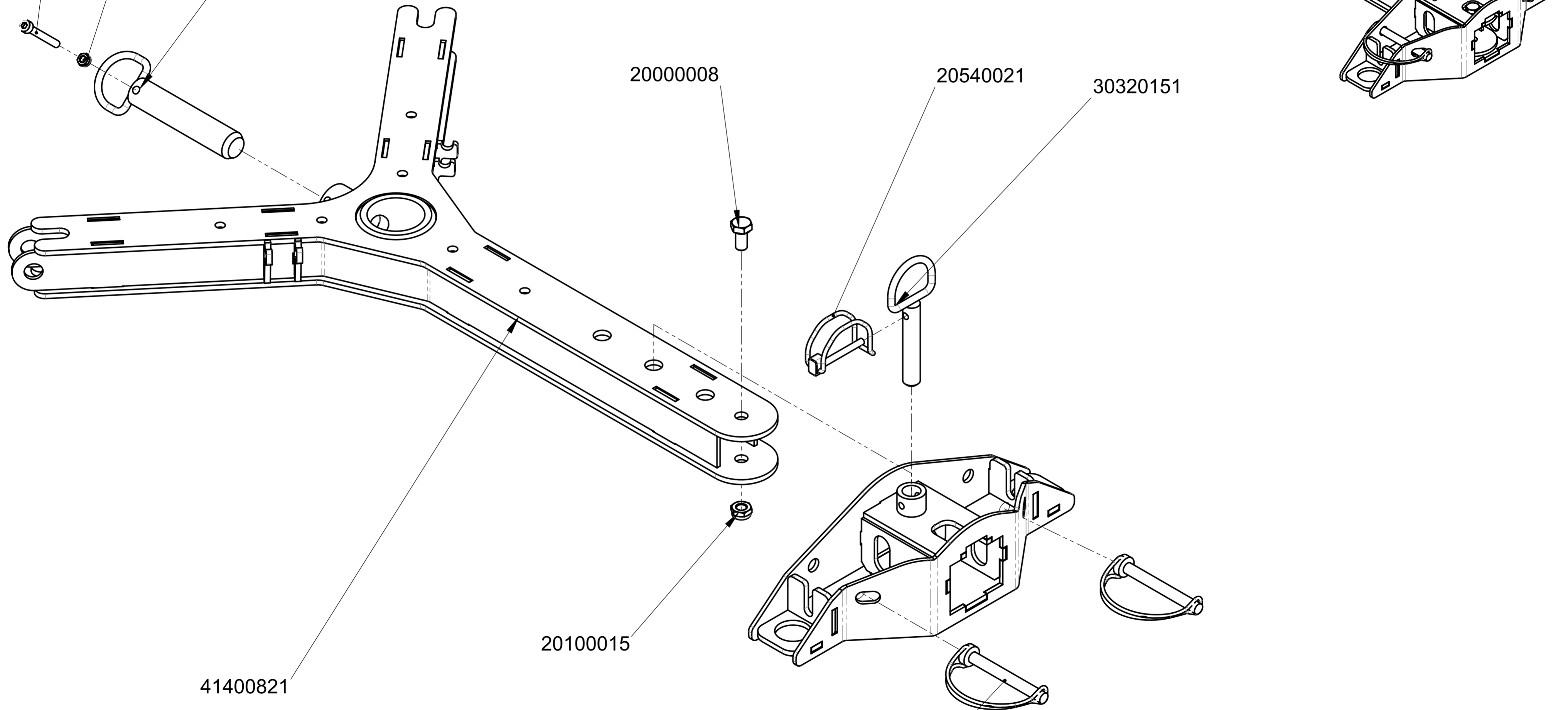

8

7

6

5

4

3

2

1

F

F

E

E

D

D

C

C

B

B

A

A

8

7

6

5

4

3

2

1

22160117

24100149

22500026

22120003

32160005

22120007

24100149

22160045

22140437

22120003

22140423

22120007

22140418

22120003

22140437

22140423

22140418

22140465

22050010

22120007

22140465

24100146

22160117

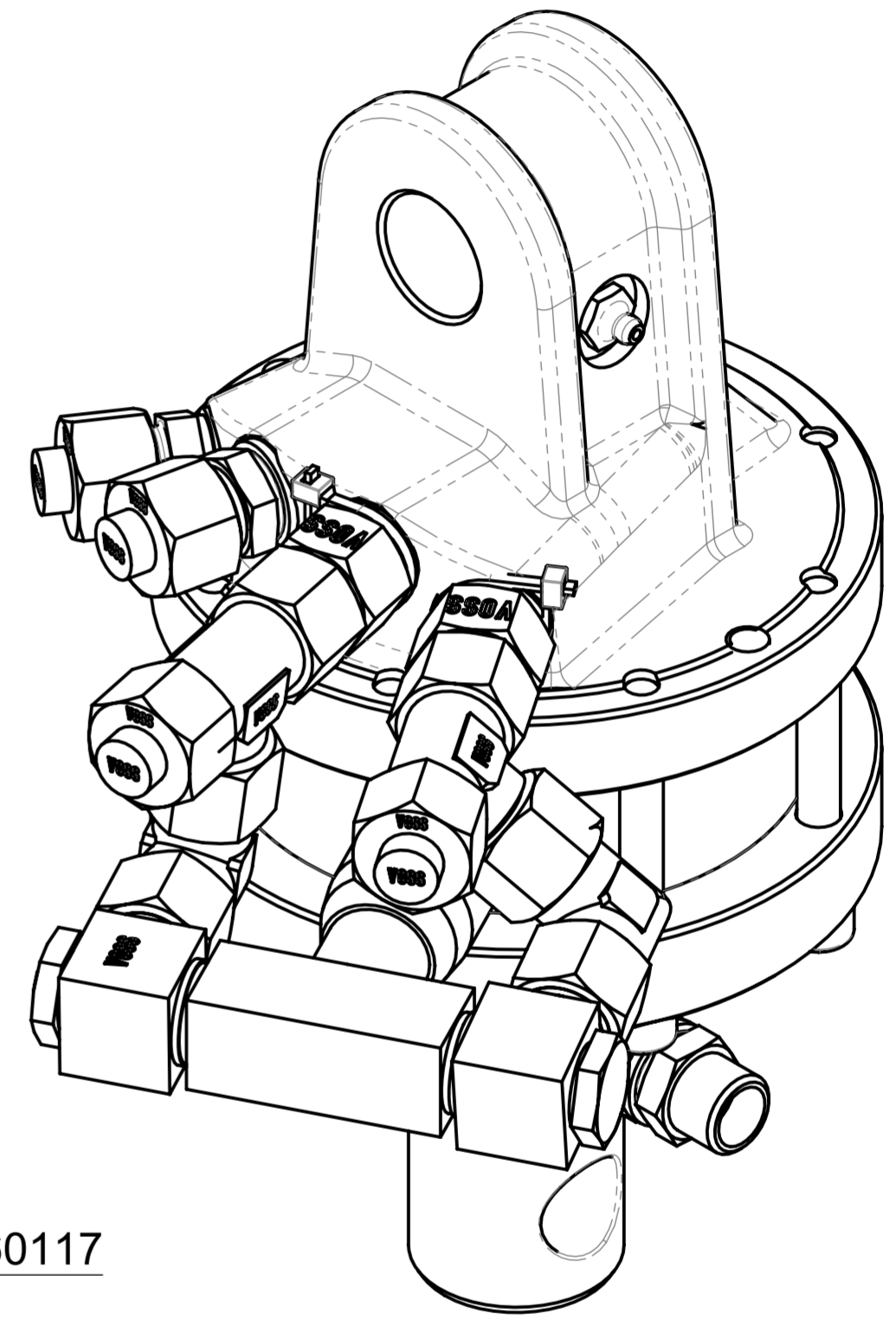

		© all rights reserved conform to ISO 16016	
	Datum	Name	Benennung
	Erst. 26.1.2016	R.Hoffmann	Hydr. Verlegezange HVZ-ECO mit Federaufhängung an Planumseite und Kette an Masch-Seite, ADV-Zylinder senkrecht
	Gepr. 22.1.2019	R.Hoffmann	
3			Artikelnummer/Zeichnungsnummer
2			E51400034
1			Blatt 12 von 13
Zust.	Urspr.	Ers. f.	Ers. d.

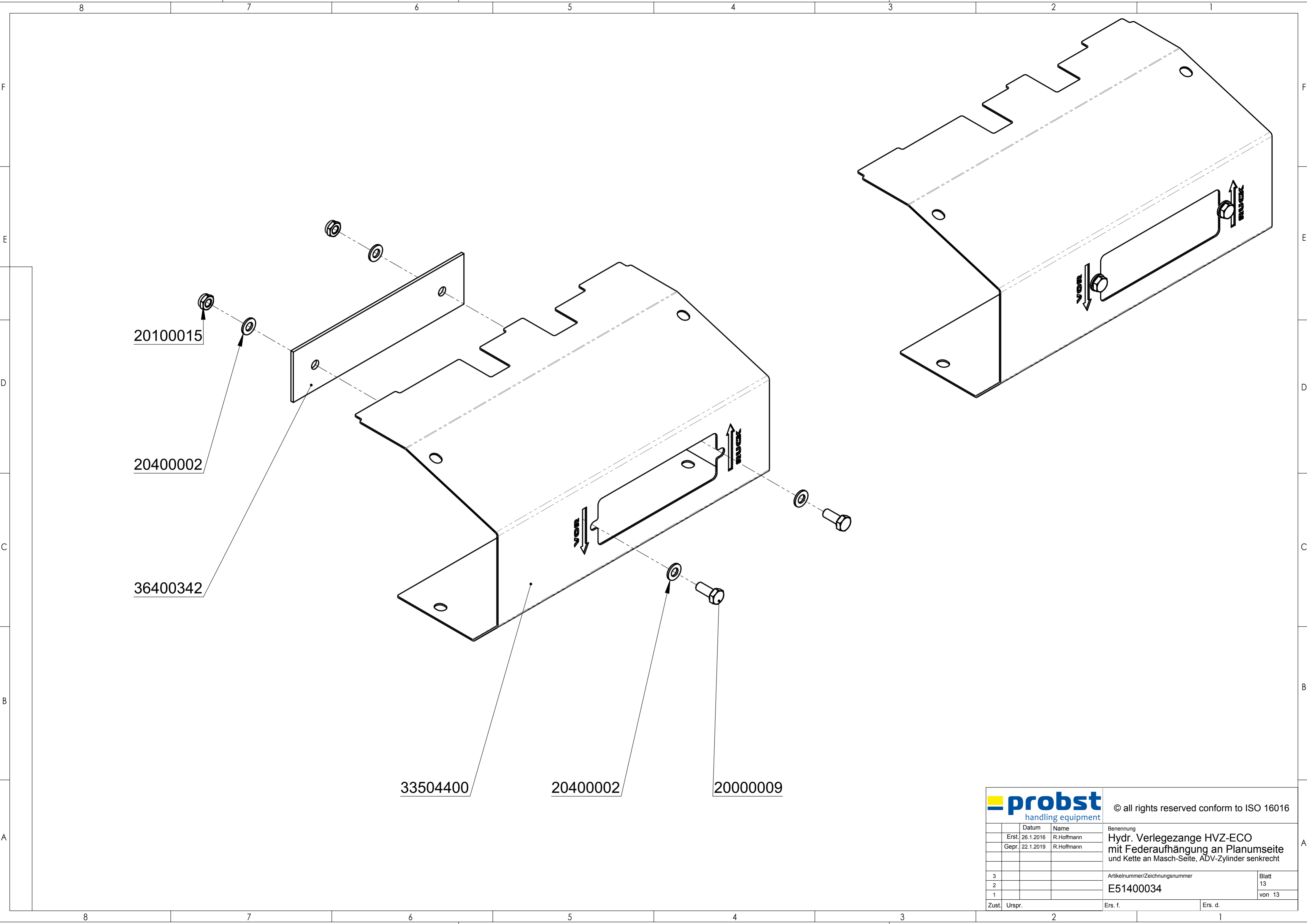

20100015

20400002

36400342

33504400

20400002

20000009



© all rights reserved conform to ISO 16016

		Datum	Name	Benennung
	Erst.	26.1.2016	R.Hoffmann	Hydr. Verlegezange HVZ-ECO mit Federaufhängung an Planumseite und Kette an Masch-Seite, ADV-Zylinder senkrecht
	Gepr.	22.1.2019	R.Hoffmann	
3				Artikelnummer/Zeichnungsnummer E51400034
2				
1				
Zust.	Urspr.		Ers. f.	Ers. d.

Blatt
13
von 13

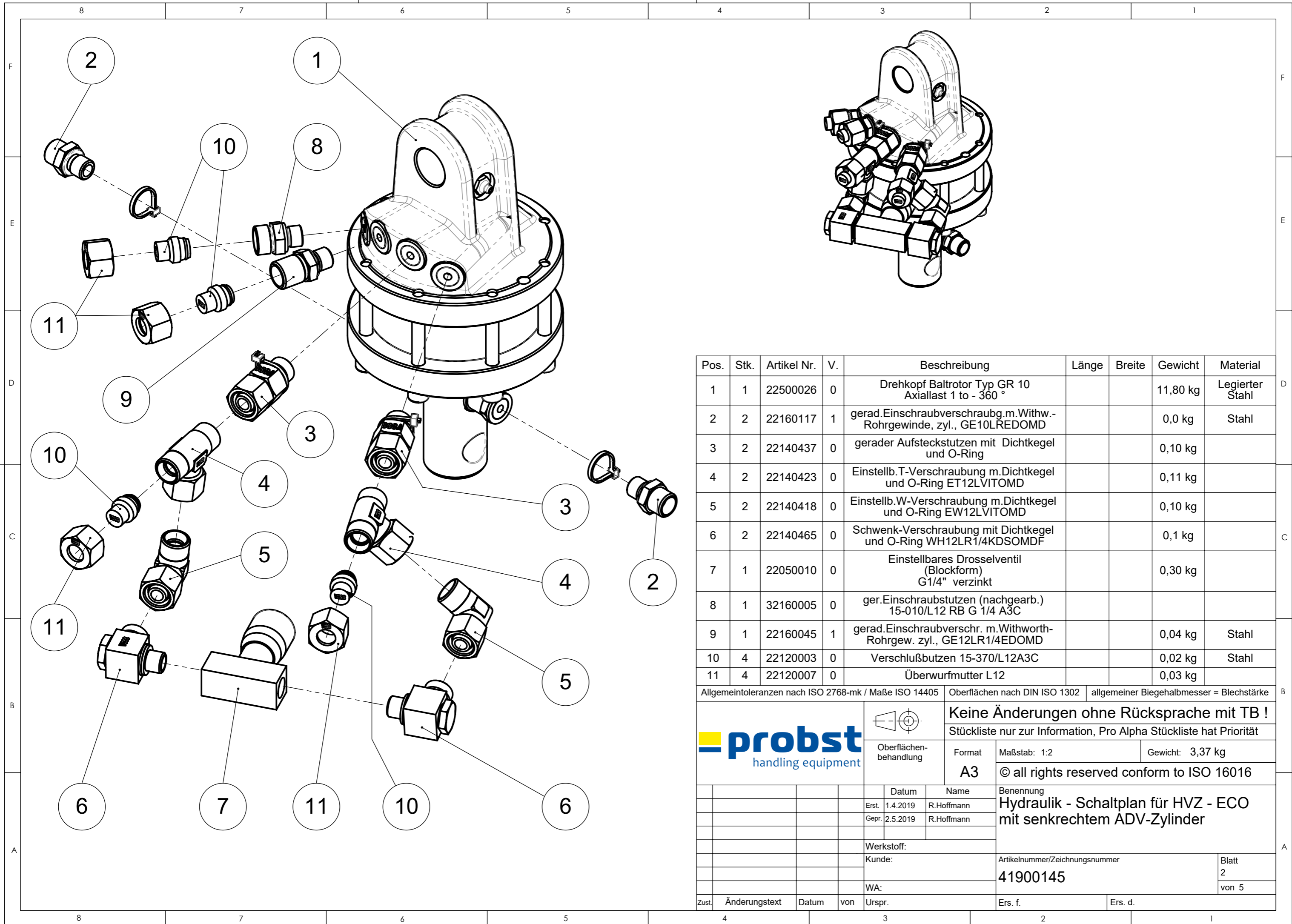

Pos.	Stk.	Artikel Nr.	V.	Beschreibung	Länge	Breite	Gewicht	Material
1	1	22500026	0	Drehkopf Baltrotor Typ GR 10 Axiallast 1 to - 360 °			11,80 kg	Legierter Stahl
2	2	22160117	1	gerad.Einschraubverschraubg.m.Withw.- Rohrgewinde, zyl., GE10LREDOMD			0,0 kg	Stahl
3	2	22140437	0	gerader Aufsteckstutzen mit Dichtkegel und O-Ring			0,10 kg	
4	2	22140423	0	Einstellb.T-Verschraubung m.Dichtkegel und O-Ring ET12LVITOMD			0,11 kg	
5	2	22140418	0	Einstellb.W-Verschraubung m.Dichtkegel und O-Ring EW12LVITOMD			0,10 kg	
6	2	22140465	0	Schwenk-Verschraubung mit Dichtkegel und O-Ring WH12LR1/4KDSOMDF			0,1 kg	
7	1	22050010	0	Einstellbares Drosselventil (Blockform) G1/4" verzinkt			0,30 kg	
8	1	32160005	0	ger.Einschraubstutzen (nachgearb.) 15-010/L12 RB G 1/4 A3C				
9	1	22160045	1	gerad.Einschraubverschr. m.Withworth- Rohrgew. zyl., GE12LR1/4EDOMD			0,04 kg	Stahl
10	4	22120003	0	Verschlußbutzen 15-370/L12A3C			0,02 kg	Stahl
11	4	22120007	0	Überwurfmutter L12			0,03 kg	

Allgemeintoleranzen nach ISO 2768-mk / Maße ISO 14405 Oberflächen nach DIN ISO 1302 allgemeiner Biegehalbmesser = Blechstärke

Keine Änderungen ohne Rücksprache mit TB !
 Stückliste nur zur Information, Pro Alpha Stückliste hat Priorität

probst handling equipment  Oberflächenbehandlung

Format **A3** Maßstab: 1:2 Gewicht: 3,37 kg
 © all rights reserved conform to ISO 16016

Datum		Name		Benennung Hydraulik - Schaltplan für HVZ - ECO mit senkrechtem ADV-Zylinder
Erst.	1.4.2019	R.Hoffmann		
Gepr.	2.5.2019	R.Hoffmann		
Werkstoff:				Artikelnummer/Zeichnungsnummer 41900145
Kunde:				
WA:				Blatt 2 von 5
Zust.	Änderungstext	Datum	von	Ers. f. Ers. d.

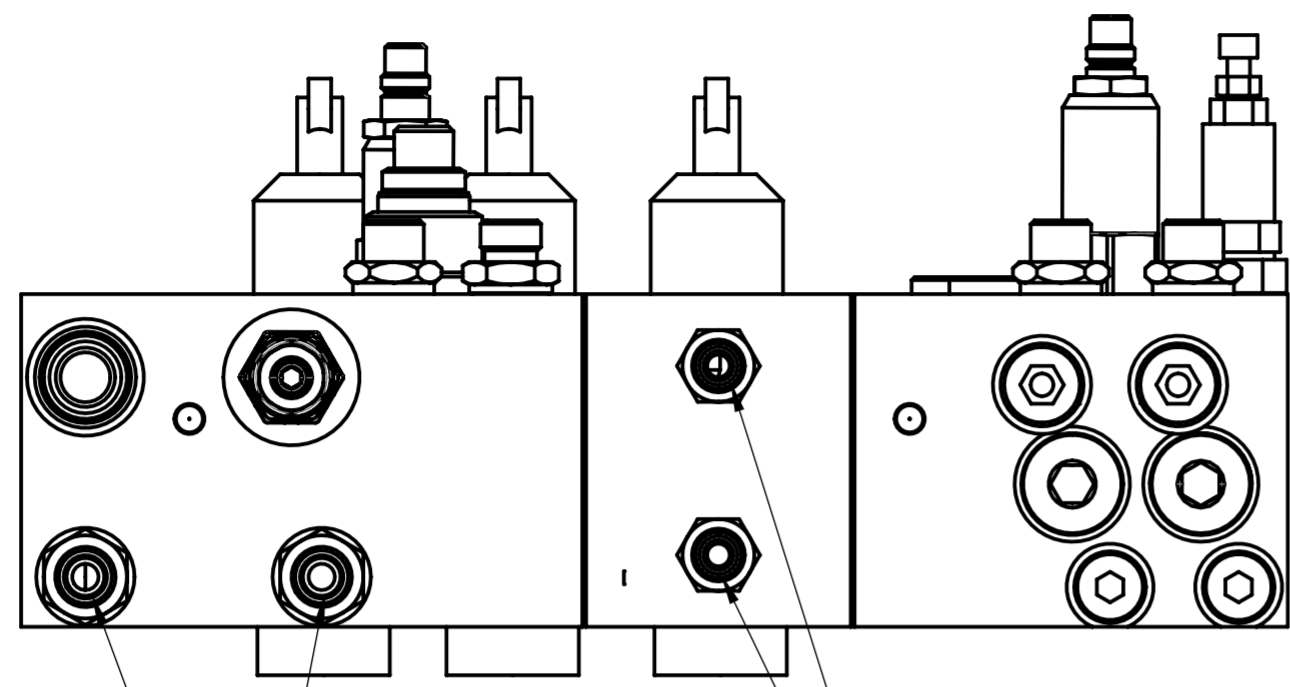

22160103-alt

22140455

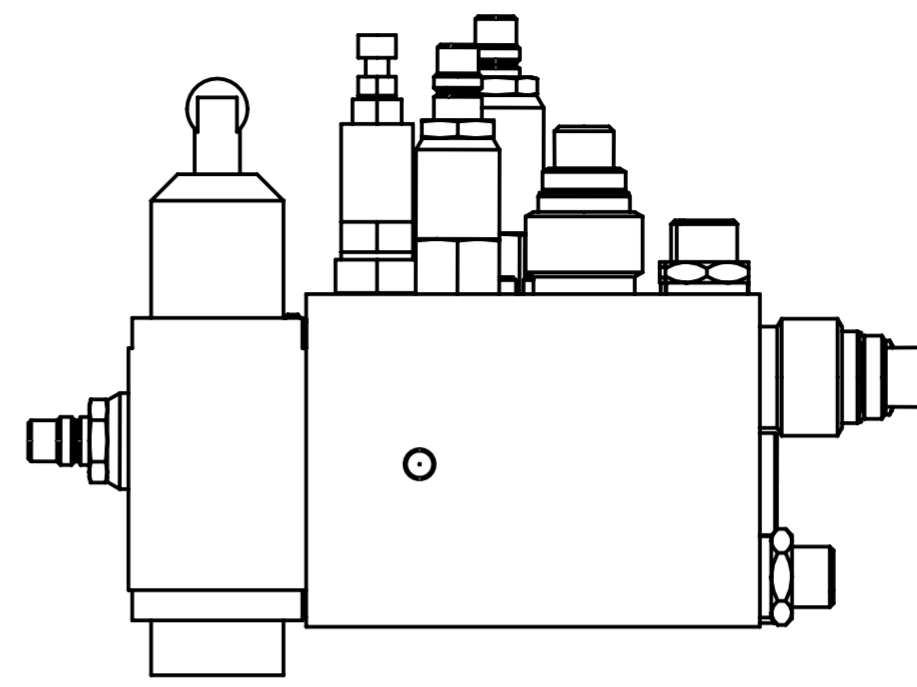

22230011

22160167

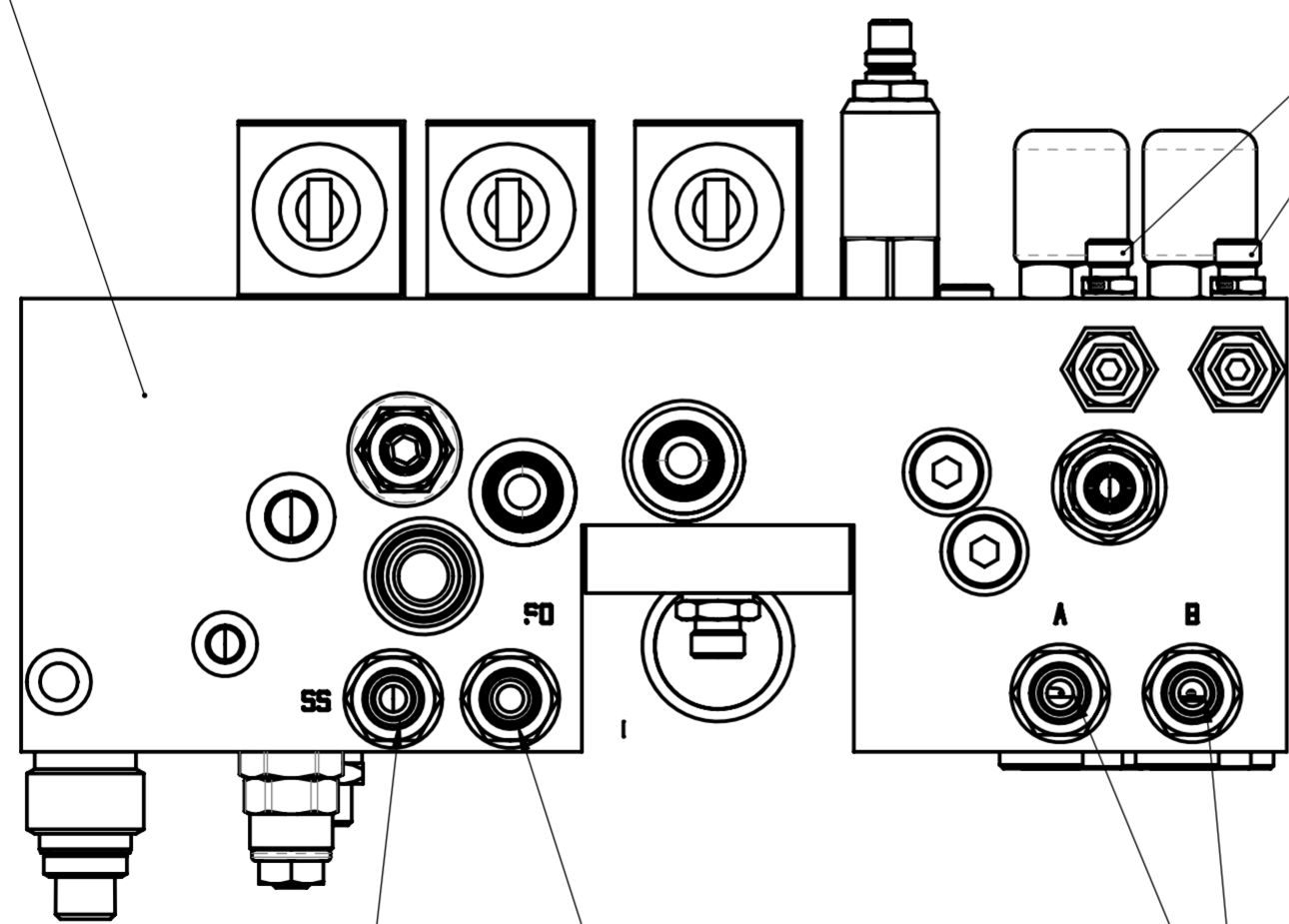

22160103-alt

22140431

22160103-alt

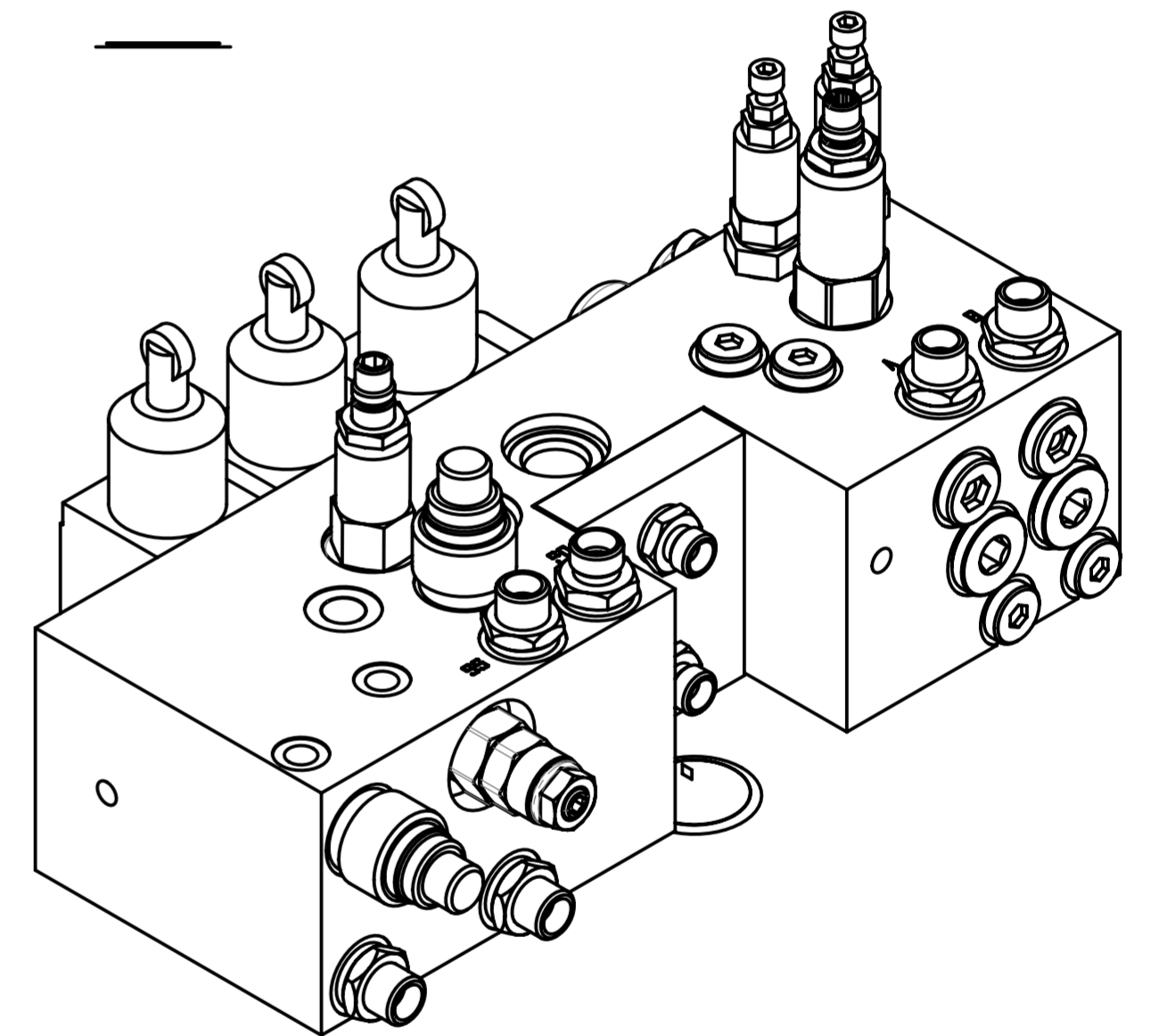

Pos.	Stk.	Artikel Nr.	V.	Beschreibung	Länge	Breite	Gewicht	Material
1	1	22230011	0	Steuerblock HVZ			2,97 kg	
2	2	22160167	0	gerad.Einschraubverschraubg.m.Withw.-Rohrgewinde, zyl., GE06LREDOMD			0,02 kg	
3	2	22140455	0	gerad.Einschraubverschraubg.m.Withw.-Rohrgewinde, zyl., GE08LREDOMD			0,03 kg	
4	5	22160103-alt	1	gerad.Einschraubverschraubg.m.Withw.-Rohrgewinde, zyl., GE10LR3/8EDOMD			0,05 kg	
5	1	22140431	0	gerader Aufsteckstutzen mit Dichtkegel und O-Ring			0,05 kg	

probst
handling equipment

© all rights reserved conform to ISO 16016

Datum	Name	Benennung
Erst. 1.4.2019	R.Hoffmann	Hydraulik - Schaltplan für HVZ - ECO mit senkrechtem ADV-Zylinder
Gepr. 2.5.2019	R.Hoffmann	
Artikelnummer/Zeichnungsnummer		Blatt
41900145		3
		von 5
Zust.	Urspr.	Ers. f.
		Ers. d.

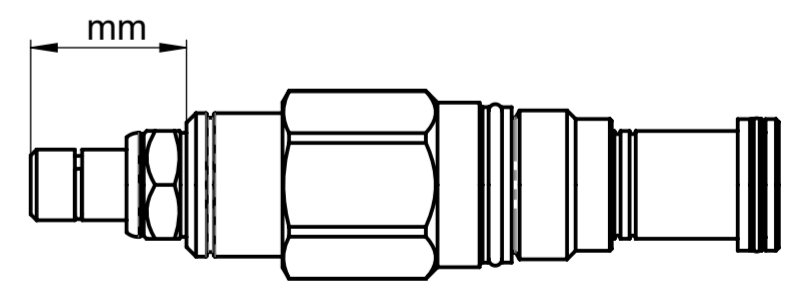
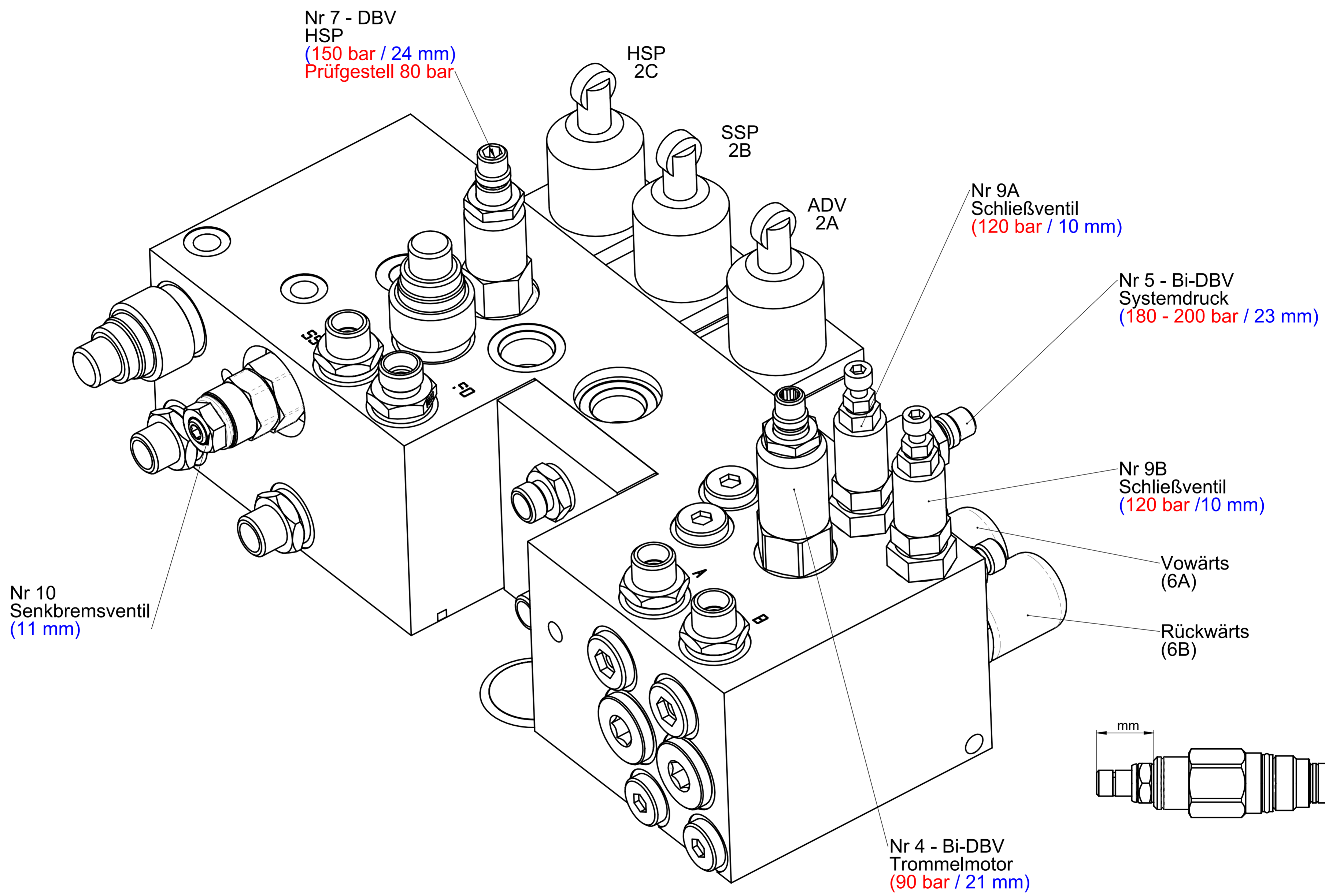

		© all rights reserved conform to ISO 16016	
	Datum	Name	Benennung
	Erst. 1.4.2019	R.Hoffmann	Hydraulik - Schaltplan für HVZ - ECO
	Gepr. 2.5.2019	R.Hoffmann	mit senkrechtem ADV-Zylinder
			Artikelnummer/Zeichnungsnummer
			41900145
			Blatt 4 von 5
Zust.	Urspr.	Ers. f.	Ers. d.

A51400034 HVZ-ECO

Sachkundigenprüfung
Expert inspection
Nächste Prüfung
Next inspection

Bei Bedarf früher
If required earlier

probst
the better solution



29040210



29040056

29040665

probst
the better solution

MSP-3-S-85-3 x SPS
2913-a 35-40

Artikel-Nr. 07181020
Serien-Nr. 31010005-10-001
Gewicht 2075 kg
Eigenleistung 18 kg
Nennleistung 200 kg
Gründertiefe 50 - 540 mm
Gründertiefe 100 mm

Probst GmbH
Völklingerhütte GmbH
Gießerei-Center-Strasse 6
D-71729 Brackenheim
Tel. +49 (0) 7144 300-0
www.probst.de

CE

Fgst.-Nr.
chassis number

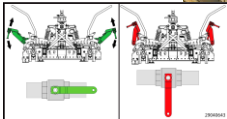

29040643

Einstellung Setting	Ereignisse Adjustments				Min. mm 0,000	Max. mm 2,000
	A	B	C	D		
100-150	7	3	6	1	500	750
150-200	8	2	4	2	650	850
200-250	9	2	3	3	750	1050
250-300	3	2	2	5	870	1070
300-350	1	2	1	1	900	1100
350-400	1	1	1	1	1000	1200

29040596



29040220

Achtung: Quetschgefahr! Nur an Handgriffen anfassen
Caution: Danger of squeezing! Touch only at handles
Attention: Risque d'écrasement! Ne toucher l'engin qu'au niveau des poignées

29040367

min. 25 l/min
optimal 35-40 l/min
max. 80 l/min
min. 180 bar
optimal 200 bar
max. 320 bar

min. 2.3t

29040621

29040621

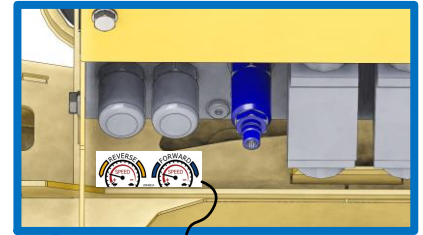

29040814

Achtung: Quetschgefahr! Nur an Handgriffen anfassen
Caution: Danger of squeezing! Touch only at handles
Attention: Risque d'écrasement! Ne toucher l'engin qu'au niveau des poignées

29040367



29040221

Baggerarmbreite / excavator arm width "B"

Bolzen-Ø / bolt-Ø "A"

	100	120	150	180	200	250	300	350	400
Ø30									
Ø35									
Ø40									
Ø50									
Ø60									
Ø70									

Hülzensatz / sleeves set

Pos.	Stk./ Pc.	Artikel Nr./ part No.	V.	Beschreibung/description	Länge/length	Gewicht/weight	Material
1	1	33100075	0	Distanzbuchse Ø35x4,5x20 lang mit beids. Fase 0,5x45°	20.0	0,1 kg	S235JRG2
2	2	33100076	0	Distanzbuchse Ø35x4,5x50 lang mit beids. Fase 0,5x45°	50.0	0,2 kg	S235JRG2
3	2	33100077	0	Distanzbuchse Ø35x4,5x90 lang mit beids. Fase 0,5x45°	90.0	0,3 kg	S235JRG2
4	4	33100078	0	Distanzbuchse Ø30x2x50 lang mit beids. Fase 0,5x45°	50.0	0,1 kg	S235G2T
5	2	33100079	0	Distanzbuchse Ø35x2x50 lang mit beids. Fase 0,5x45°	50.0	0,1 kg	S235JRG2
6	2	33100080	0	Distanzbuchse Ø39,5xØ31x50 lang mit beids. Fase 0,5x45°	50.0	0,2 kg	S235JRG2
7	2	33100081	0	Distanzbuchse Ø49,5xØ31x50 lang mit beids. Fase 0,5x45°	50.0	0,5 kg	S235G2T
8	2	33100082	1	Distanzbuchse Ø59,5xØ31x50 lang mit beids. Fase 0,5x45°	50.0	0,79 kg	S235JRG2
9	2	33100083	0	Distanzbuchse Ø69,5xØ31x50 lang mit beids. Fase 0,5x45°	50.0	1,2 kg	S235JRG2
10	2	33100098	0	Distanzbuchse Ø30x2x90 lang mit beids. Fase 0,5x45°	90.0	0,1 kg	S235JRG2
11	1	33100099	0	Distanzbuchse Ø30x2x20 lang mit beids. Fase 0,5x45°	20.0	0,0 kg	S235JRG2

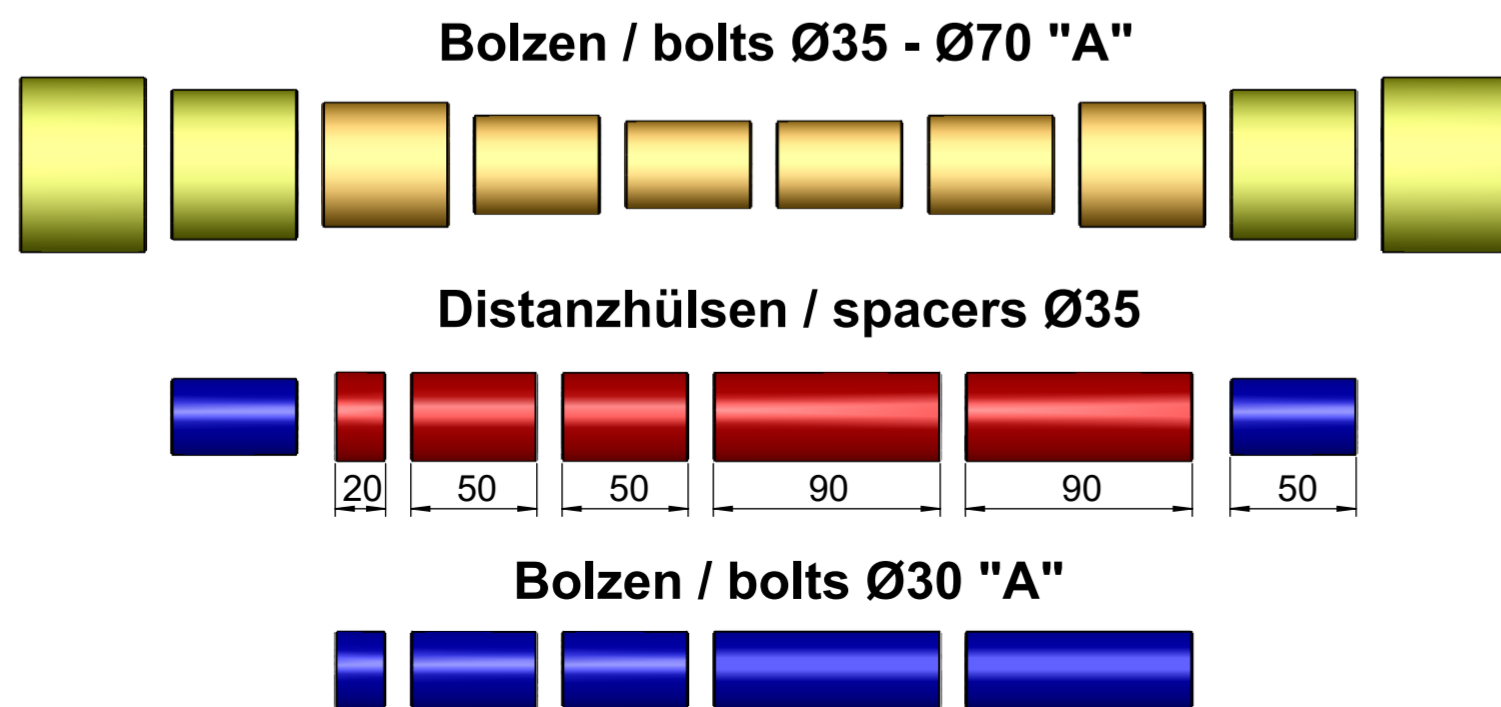

© all rights reserved conform to ISO 16016

Datum		Name		Benennung	
Erst.	9.4.2019	R.Hoffmann	Adaptersatz für UBA 1200 zur Aufnahme am Baggerarm (Bohrung Ø30-Ø70/Distanzhülsen von 100-300 mm Breite)		
Gepr.	9.4.2019	R.Hoffmann			
Artikelnummer/Zeichnungsnummer				Blatt	
D41400683				1	
				von 2	
Zust.	Urspr.	Ers. f.			Ers. d.



MANUALE D'USO E MANUTENZIONE
OPERATION AND MAINTENANCE MANUAL
MANUAL DE USO Y MANTENIMIENTO
MANUAL D'UTILISATION ET D'ENTRETIEN
BETRIEBS-UND WARTUNGSHANDBUCH



INDICE

1. GARANZIA.....	3
2. AVVERTENZE GENERALI	3
2.1 Identificazione costruttore	3
2.2 Marcatura	3
2.3 Dichiarazione di conformità.....	4
2.4 Avvertenze di pericolo e divieto ed istruzione	5
2.5 Introduzione.....	5
2.6 Norme di sicurezza	5
2.7 Doveri del datore di lavoro	6
2.8 Doveri degli operatori sulla macchina	6
2.9 Decadenza della responsabilità	6
3. STRUTTURA ED USO DEL MANUALE.....	6
4. DESCRIZIONE GENERALE.....	7
5. DATI TECNICI.....	7
6. INSTALLAZIONE.....	12
6.1 Movimentazione	12
6.2 Montaggio.....	12
6.2.1 Montaggio del rotatore	12
6.2.2 Hydraulic connection	12
6.3 Pulizia.....	13
6.4 Demolizione e smaltimento	13
7. FUNZIONAMENTO ED USO	13
7.1 Uso previsto	13
7.2 Uso non previsto	13
7.3 D.P.I.....	13
7.4 Qualificazione del personale	14
8. UTILIZZO	14
9. MANUTENZIONE	14
9.1 Manutenzione ordinaria.....	14
9.2 Revisioni	15
9.3 Servizio di assistenza	15
9.4 Scheda interventi.....	15
9.4.1 Revisioni e riparazioni	15
10. RICAMBI.....	15

1. GARANZIA

La garanzia può ritenersi valida nel rispetto delle norme contrattuali ed amministrative da parte dell'acquirente, e nell'installazione e successivo utilizzo della macchina in ottemperanza alle istruzioni contenute nel presente manuale.

La casa costruttrice garantisce che il prodotto è stato collaudato prima della consegna, ed è garantito per 12 mesi dalla data di consegna, ed è limitata ai soli difetti di costruzione e lavorazione.

Sono inoltre escluse dalla garanzia:

- La manodopera
- Tutte le parti che per il loro impiego specifico sono soggette ad usura
- Le spese di trasporto, di sopralluogo e di manodopera qualora i difetti riscontrati non siano imputabili alla casa costruttrice.

La casa costruttrice si impegna a riparare o sostituire gratuitamente quelle parti che risultassero difettose all'origine. A questo riguardo verrà considerato giudizio inappellabile esclusivamente quello espresso dai nostri tecnici "Assistenza Autorizzata".

Per ogni controversia è competente il foro di Reggio Emilia.

2. AVVERTENZE GENERALI

2.1 Identificazione costruttore

Ferrari International S.p.A. - Via E.Tirelli, 26/a - 42122 - Reggio Emilia Italy
Tel: +39 0522 2387 - Fax +39 0522 238799 - www.ferrariinternational.com

2.2 Marcatura

L'attrezzatura è realizzata in conformità delle Direttive Comunitarie pertinenti ed applicabili nel momento della sua immissione sul mercato.

Trattandosi di attrezzatura rientrante nella dichiarazione di macchina secondo art. 2, lettera a) secondo punto viene rilasciata apposita autodichiarazione di conformità CE All. II A.

La targhetta applicata deve essere simile a quella riportata di seguito e debitamente compilata

 Reggio Emilia (ITALY) www.ferrariinternational.com	
DESIGNAZIONE - TYPE	
MODELLO - MODEL	
MATRICOLA - P/N	
ANNO - YEAR	
MASSA - WEIGHT	kg
CAPACITÀ - CAPACITY	kg



È vietato per l'utilizzatore asportare, alterare, danneggiare la targhetta d'identificazione

2.3 Dichiarazione di conformità

Viene allegata al manuale la prevista dichiarazione di conformità simile a quella sotto riportata e debitamente compilata con i dati specifici del cliente

	
Dichiarazione di conformità (All. II - P.1 Sez.A) / Declaration of conformity (All. II - P.1 Sez.A) Erklärung von der Übereinstimmung (All. II - P.1 Sez.A) / Declaration de conformité (All. II - P.1 Sez.A) Declaración de conformidad (All. II - P.1 Sez.A) / Declaração do fabricante (All. II - P.1 Sez.A)	
XXXXXX	Del / dated / du vom / del / de XX/XX/2019
La Ditta / The Company / La Société / Die Firma / La Empresa FERRARI INTERNATIONAL S.p.a. VIA EMORE TIRELLI, 26/A - 42122 REGGIO EMILIA - ITALY	
Dichiara che l'attrezzatura intercambiabile / declares that the interchangeable equipment Déclare que les équipements interchangeables / Erklärt dass auswechselbare Ausrüstungen Declara que los equipos intercambiables/declara que os equipamentos XXXXXXXXXX XXXXXXXXXXXX	
MARCA / BRANDE NAME / MARQUE / MARKE/ MARCA MODELLO / MODEL / MODÈLE / MODELO... N° SERIE / SERIAL NR / N° DE SÉRIE / SERIALNUMMER / N° DE SÉRIE ANNO / YEAR / ANNÉE / JAHR / AÑO / ANO	FERRARI INTERNATIONAL XXXX XXXXX XXXXXXX XX XXXX XXXX
According with the Directive 2006/42 CEE Conforme par la directive 2006/42 CEE Konformität mit der Maschinenrichtlinie 2006/42 CEE Esta en conformidad con la Directiva Maquina 2006/42 CEE Esta em conformidade con a Directiva de Maquinas 2006/42 CEE	
XXXXXXXXXX XXXXXXXXXXXX	
Fascicolo tecnico conservato c/o la Sede dell'azienda - Referente: Ferrari Orlando Technical documentation kept at the headquarters - Contact: Ferrari Orlando Documentation technique tenu au siegè de la société - Contact: Ferrari Orlando Technische Dokumentation beider Firma gehalten Hauptquartier - Kontakt: Ferrari Orlando Documentación técnica registrada en la sede central - Contacto: Ferrari Orlando Documentação técnica registrada na sede central - Contacto: Ferrari Orlando	
Amministratore Unico/ Menaging Director / Le Directeur General Geschäftsführer / Administrator Unico / Exm Director /Administrador	
	Reggio Emilia, XX/XX/2019
Orlando Ferrari	
Ferrari International SpA - Via Emore Tirelli, 26/A - 42122 - Reggio Emilia - Italia - Tel. + 39 05222387 r.a. - Fax +39 0522 238799 http://www.ferrariinternational.com - Export Department: salesinternational@ferrariinternational.com - Commerciale Italia: salesitalia@ferrariinternational.com	

2.4 Avvertenze di pericolo e divieto ed istruzione

Prima dell'utilizzo verificare sull'attrezzatura la presenza delle targhette adesive secondo lo schema seguente.

SIMBOLO	SIGNIFICATO	POSIZIONE
	Vietato pulire, lubrificare, registrare e riparare durante il moto	Sulla macchina
	Pericolo di schiacciamento	Sulla macchina



È vietato per l'utilizzatore asportare le targhette adesive.

2.5 Introduzione

La ditta FERRARI INTERNATIONAL S.p.A. Vi ringrazia per la fiducia accordata scegliendo una sua macchina.

Il continuo miglioramento e la ricerca di prodotti più qualificati, sono alla base del nostro impegno; ci riserviamo pertanto il diritto di procedere, anche senza preavviso, a tutte le modifiche che riterremo opportune sulle nostre attrezzature, senza che le stesse debbano essere apportate su macchinari venduti precedentemente.

Nel caso in cui l'attrezzatura debba essere utilizzata in condizioni particolari o per impieghi diversi da quelli previsti, Vi consigliamo di consultare il nostro ufficio tecnico.

Le illustrazioni contenute in questo libretto sono state ricavate dal modello standard. Gli esemplari acquistati potrebbero anche differire in alcuni particolari, dovuti più che altro ad esigenze di adattabilità su macchinari e/o altre attrezzature



2.6 Norme di sicurezza

	È assolutamente vietato transitare nel raggio di azione della macchina e dell'attrezzatura
	Pericolo carichi sospesi
	Pericolo schiacciamento
	Pericolo impigliamento

È assolutamente vietato utilizzare l'attrezzatura prima di avere impedito l'accesso all'area di lavoro a persone e animali; per raggiungere tale scopo è necessario recintare l'area di lavoro e adottare qualsiasi provvedimento si ritenga opportuno per rendere più sicure tutte le fasi di lavoro.

Tutte le norme di sicurezza prescritte per la macchina sono valide anche per l'attrezzatura; in caso di discordanza tra le norme di sicurezza della macchina e quelle dell'attrezzatura, applicare quelle più restrittive.

L'attrezzatura è idonea al sollevamento e alla movimentazione di materiali; è pertanto assolutamente vietato transitare con il carico su persone o posti di lavoro.

La conformità dell'attrezzatura alla direttiva macchine è valida solo se anche la macchina su cui è montata è conforme a tale direttiva.

Qualsiasi intervento sull'attrezzatura deve essere effettuato con la macchina ferma in posizione stabile.

La sicurezza dell'attrezzatura è legata all'efficienza dei sistemi di sicurezza della macchina su cui è montata.

La macchina deve essere dotata di dispositivo di segnalazione visiva e acustica per avvertire le persone dell'operatività propria e dell'attrezzatura.

L'attrezzatura può essere utilizzata esclusivamente da personale idoneo all'impiego della macchina, che dovrà essere istruito per conoscerne le capacità di sollevamento ed i limiti d'uso; dovrà inoltre conoscere ed osservare scrupolosamente le norme di sicurezza sul sollevamento di carichi.

2.7 Doveri del datore di lavoro

Il datore di lavoro è responsabile della divulgazione del presente documento a tutto il personale che interagirà con la macchina.

2.8 Doveri degli operatori sulla macchina

Oltre al dovere di attenersi scrupolosamente alle indicazioni contenute nel presente manuale, gli operatori hanno l'obbligo di segnalare ai loro diretti responsabili ogni eventuale deficienza o potenziale situazione pericolosa che si dovesse verificare.



In caso di mal funzionamento dell'attrezzatura, verificare le procedure riportate nei vari capitoli.

2.9 Decadenza della responsabilità



Il costruttore si ritiene sollevato da ogni eventuale responsabilità nel caso si verifichi uno dei seguenti casi.

- uso improprio dell'attrezzatura;
- uso dell'attrezzatura da parte di personale non addestrato;
- gravi negligenze nella manutenzione ordinaria;
- utilizzo di ricambi non originali e non specifici per il modello;
- modifiche o interventi non autorizzati;
- mancata osservanza delle istruzioni contenute nel presente manuale;
- uso contrario alle norme di sicurezza in vigore sui luoghi di lavoro;
- uso contrastante con norme nazionali applicabili alla macchina;
- eventi eccezionali;
- impiego non rientrante nei termini previsti.

3. STRUTTURA ED USO DEL MANUALE



Leggere attentamente il presente manuale prima di procedere alla messa in servizio dell'attrezzatura, ossia dell'impianto.

Questo manuale ha lo scopo di fornire all'utilizzatore tutte le informazioni necessarie affinché, oltre ad un adeguato utilizzo dell'attrezzatura, sia in grado di gestire la stessa nel modo più autonomo e sicuro possibile.

Esso comprende informazioni inerenti l'aspetto tecnico, il funzionamento, il fermo macchina, la manutenzione, i ricambi e la sicurezza.

Prima di effettuare qualsiasi operazione sull'attrezzatura gli operatori ed i tecnici qualificati devono leggere attentamente le istruzioni contenute nella presente pubblicazione.

In caso di dubbi sulla corretta interpretazione delle istruzioni, interpellare il nostro ufficio per ottenere i necessari chiarimenti.



Il presente manuale costituisce parte integrante dell'attrezzatura e deve essere conservato con la massima cura da parte dell'acquirente.

Il manuale deve accompagnare l'attrezzatura in caso questa venga ceduta ad un nuovo utilizzatore.

Il contenuto del presente manuale è conforme alla direttiva 2006/42/CE ed è stato redatto seguendo le linee guida della normativa UNI 10893-2000.

Il presente manuale è composto da 80 pagine, copertina inclusa.

È vietato a chiunque divulgare, modificare o servirsi per propri scopi del presente manuale.

Nella redazione del manuale si è fatta la scelta di usare pochi ma evidenti pittogrammi di attenzione allo scopo di rendere più semplice ed immediata la consultazione.



Le operazioni che rappresentano una situazione di potenziale pericolo per gli operatori sono evidenziate tramite il simbolo riportato a fianco.

4. DESCRIZIONE GENERALE

Il rotatore idraulico FERRARI INTERNATIONAL S.p.A. è studiato per essere montato sulla parte terminale del braccio di una gru e permettere la connessione ed

utilizzo di attrezzature quali benne, polipi, forche etc... Il rotatore è dotato di tubi idraulici che vengono collegati seguendo le istruzioni date dai simboli posti sulla testata e sull'albero

5. DATI TECNICI

VERSIONI AD ALBERO



FR 15



FR 35



FR 50



FR 55

Modelli	Carico statico	Carico dinamico	Peso	Pressione	Rotazione	Coppia	Portata
	kg	kg	kg	bar		Nm	l/min
FR 15	1200	600	10	250	360° cont.	500	10
FR 35	3500	1750	17	250	360° cont.	900	20
FR 50	5000	2500	25	250	360° cont.	1100	20
FR 55	5500	2700	28	250	360° cont.	1300	20

In conformità 2006/42/CE EN4413:2012 EN12100:2010

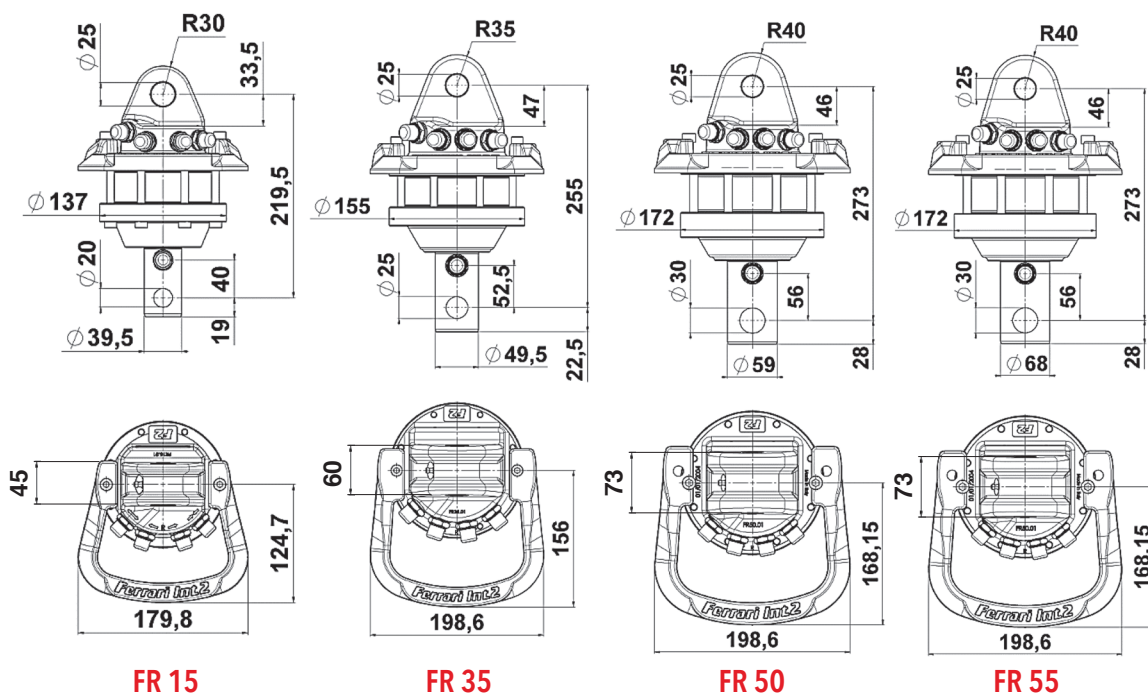

VERSIONI AD ALBERO



FR 85 SX



FR 85 SX/2



FR 128 SX



FR 128 SX/2

Modelli	Carico statico	Carico dinamico	Peso	Pressione	Rotazione	Coppia	Portata
	kg	kg	kg	bar		Nm	l/min
FR 85 SX	7000	3500	36	250	360° cont.	1900	25
FR 85 SX/2	7000	3500	38	250	360° cont.	1900	25
FR 128 SX	12000	6000	48	250	360° cont.	2700	30
FR 128 SX/2	12000	6000	51	250	360° cont.	2700	30

In conformità 2006/42/CE EN4413:2012 EN12100:2010

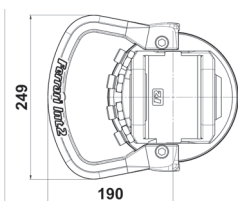
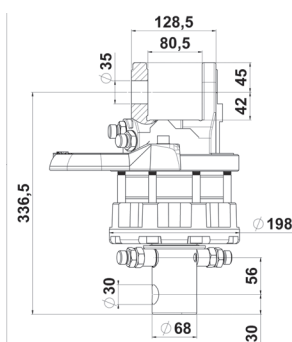

FR 85 SX

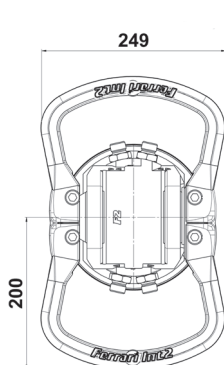
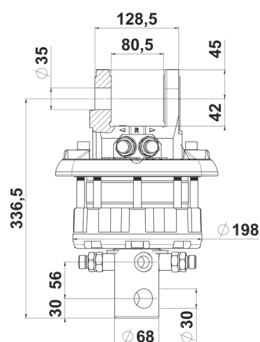

FR 85 SX/2

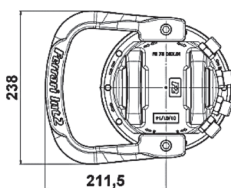
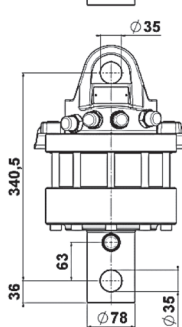
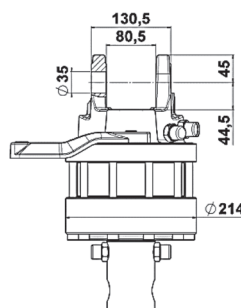

FR 128 SX

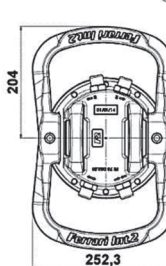
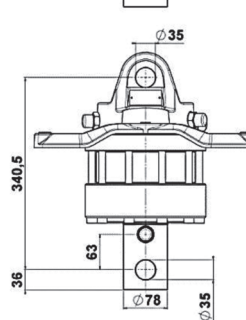
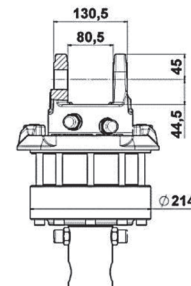

FR 128 SX/2

VERSIONI FLANGIATE



FR 35 F



FR 50 F



FR 55 F

Modelli	Carico statico	Carico dinamico	Peso	Pressione	Rotazione	Coppia	Portata
	kg	kg	kg	bar		Nm	l/min
FR 35 F	3500	1750	22	250	360° cont.	900	20
FR 50 F	5000	2500	28	250	360° cont.	1100	20
FR 55 F	5500	2700	33	250	360° cont.	1300	20

In conformità 2006/42/CE EN4413:2012 EN12100:2010

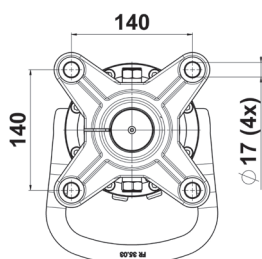
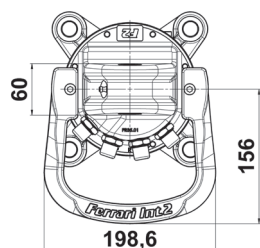
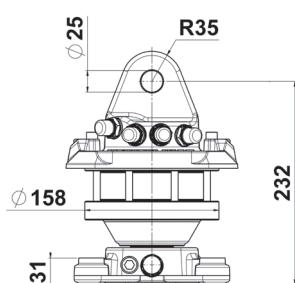

FR 35 F

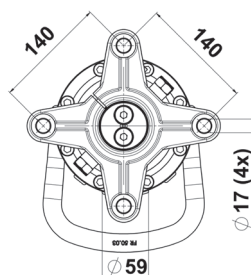
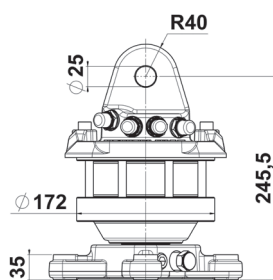

FR 50 F

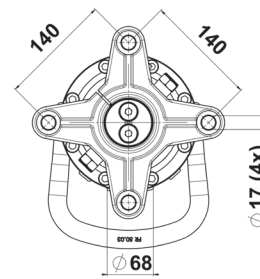
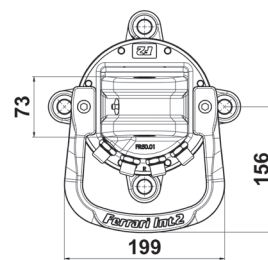
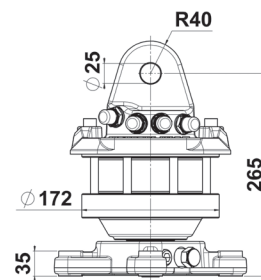

FR 55 F

VERSIONI FLANGIATE



FR 85 SXF



FR 85 SXF/2



FR 128 SX-F



FR 128 SX-F/2

Modelli	Carico statico	Carico dinamico	Peso	Pressione	Rotazione	Coppia	Portata
	kg	kg	kg	bar		Nm	l/min
FR 85 SXF	7000	3500	41	250	360° cont.	1900	25
FR 85 SXF/2	7000	3500	44	250	360° cont.	1900	25
FR 128 SX-F	12000	6000	56	250	360° cont.	2700	30
FR 128 SX-F/2	12000	6000	59	250	360° cont.	2700	30

In conformità 2006/42/CE EN4413:2012 EN12100:2010

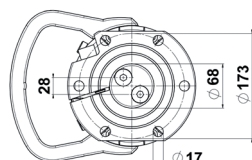
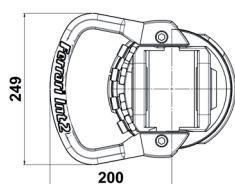
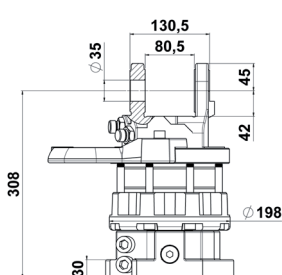

FR 85 SX-F

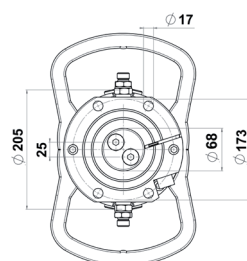
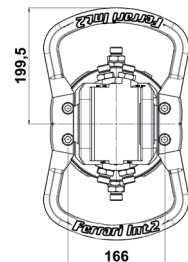
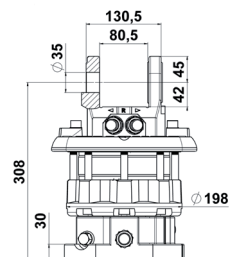

FR 85 SX-F/2

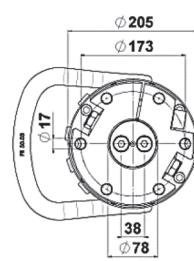
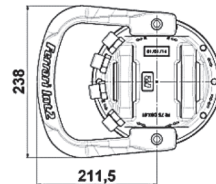
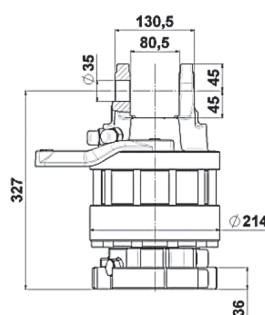

FR 128 SX-F

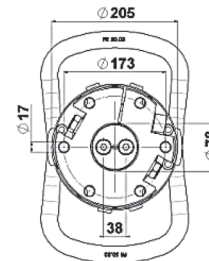
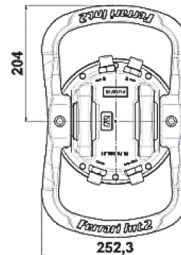
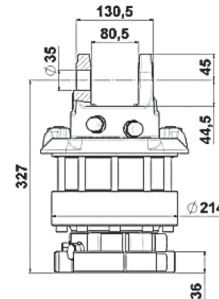

FR 128 SX-F/2

VERSIONI 6 VIE



FR 50 F S6X

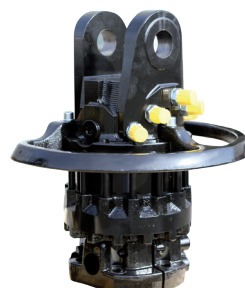

FR 128 F S6X

Modelli	Carico statico	Carico dinamico	Peso	Pressione	Rotazione	Coppia	Portata
	kg	kg	kg	bar		Nm	l/min
FR 50 F S6X	5000	2500	36	250	360° cont.	1100	20
FR 128 F S6X	12000	6000	78	250	360° cont.	2900	30

In conformità 2006/42/CE EN4413:2012 EN12100:2010

FR 50 F S6X

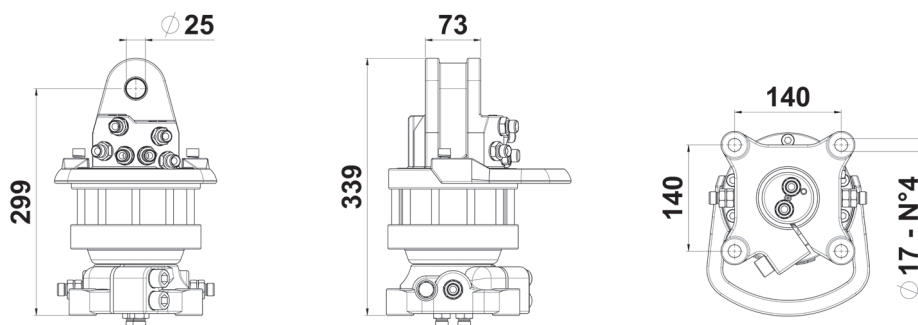

FR 128 F S6X

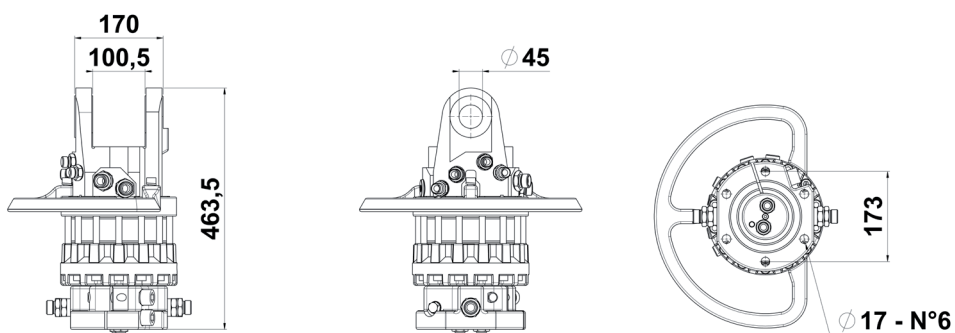

6. INSTALLAZIONE

6.1 Movimentazione



Per il sollevamento ed il trasporto usare i mezzi adeguati al peso da movimentare.

Le attrezzature, per essere trasportate in maniera sicura, vanno saldamente fissate su di un pallet.

Il sollevamento si esegue unitamente al pallet con carrello elevatore, oppure tramite imbracatura come in figura predisponendo delle fasce di portata idonea.



Vedi peso dei componenti indicato nel capitolo 5 Caratteristiche tecniche.

Movimentare il carico sollevandolo molto lentamente in modo da non creare movimenti improvvisi che possano indurre situazioni di pericolo.



Il personale addetto alla movimentazione dovrà indossare: guanti protettivi, casco e scarpe antinfortunistiche con puntale in ferro e suola antiscivolo.



Assicurarsi che nessun estraneo si trovi nel raggio d'azione del carrello durante le operazioni di sollevamento, trasporto e movimentazione.



Non sostare sotto carichi sospesi.

6.2 Montaggio

L'impianto idraulico della macchina deve essere predisposto per l'alimentazione dell'attrezzatura e, quando fosse presente, della relativa rotazione.

Se la macchina in versione originale non fosse disponibile con tale predisposizione è necessaria la modifica dell'impianto idraulico per adattarlo alle nuove esigenze.



Tale modifica deve essere eseguita esclusivamente da personale autorizzato dalla casa costruttrice della macchina.

Utilizzare interfacce fornite da FERRARI INTERNATIONAL S.p.A. o dalla casa costruttrice della macchina. Se l'interfaccia è fornita dal costruttore della macchina seguire le indicazioni da lui prescritte.

6.2.1 Montaggio del rotatore

Per il fissaggio alla parte terminale del braccio della gru, il rotatore è provvisto nella parte superiore di una forcella d'attacco, all'interno della quale viene passato un perno di fissaggio bloccato da un'apposita coppia di sicurezza.

Il rotatore dovrà sempre pendere liberamente in senso verticale rispetto all'albero.

Limitare la possibilità di oscillazione del rotatore e proteggere accuratamente le tubazioni del sistema idraulico in modo da evitare che possano venire danneggiate.

6.2.2 Collegamento idraulico

Verificare che l'olio idraulico della gru sia pulito e privo di impurità, filtrazione ottimale 10 µm.

Le tubazioni che controllano la rotazione dovranno essere connesse l'una all'altra per mezzo di un nipple in modo da consentire la circolazione dell'olio per almeno 5 minuti. Successivamente queste verranno connesse al rotatore seguendo le istruzioni date dai simboli posti sulla testata e sull'albero del rotatore.

GO ↔ Apertura

GC → ← Chiusura

R Rotazione nella direzione freccia

L'impianto idraulico della gru dovrà essere dotato di valvole di riduzione che limitino la pressione ai 250 bar previsti.

La direzione di rotazione del rotatore e il movimento della macchina finale dovranno rispondere alle indicazioni riportate sui comandi della gru.

La gru e tutte le attrezzature relative dovranno essere conformi alla Direttiva CE relativa ai macchinari.

6.3 Pulizia



La pulizia della macchina può essere eseguita da personale senza specifiche competenze tecniche, che sia però stato preventivamente informato sulla necessità di compiere tale operazione esclusivamente a macchina ferma per non incorrere in situazioni di pericolo.

6.4 Demolizione e smaltimento



Prima di procedere alla demolizione delle macchine è obbligatorio eliminare e smaltire secondo le leggi vigenti e le disposizioni locali, tutti i particolari che possono arrecare danno all'ambiente.

Elementi in materiale plastico:
devono essere smontati e smaltiti separatamente.

Lubrificanti:
devono essere raccolti e consegnati negli appositi centri di raccolta.

Elementi in acciaio al carbonio:
devono essere riciclati attraverso gli appositi centri di raccolta.

7. FUNZIONAMENTO ED USO

7.1 Uso previsto

Il rotatore idraulico FERRARI INTERNATIONAL S.p.A. è studiato per essere montato sulla parte terminale del braccio di una gru e permettere la connessione ed utilizzo di attrezzature quali benne, polipi, forche etc...

Il rotatore è dotato di tubi idraulici che vengono collegati seguendo le istruzioni date dai simboli posti sulla testata e sull'albero.

I raccordi del sistema idraulico della gru devono passare attraverso l'asse del rotatore. Il carico massimo dell'accessorio non dovrà superare quello consentito dal rotatore.
Quando il rotatore è in funzione l'olio del sistema idraulico dovrà aver raggiunto la temperatura d'esercizio (-20°C / $+50^{\circ}\text{C}$) e la viscosità d'esercizio.

7.2 Uso non previsto

Tutto quanto non espressamente indicato nel capitolo 7.1 è da considerarsi USO IMPROPRIO.



Il costruttore si esime da qualsiasi responsabilità per danni a cose, persone o alla macchina stessa per incidenti causati da un uso non previsto della macchina.

7.3 In caso di manutenzione sono previsti i seguenti DPI:

Per quanto necessario o richiesto dalle relative norme interne, usare allestimenti di protezione personalizzati.

I dispositivi di protezione individuale (DPI) sono attrezzature destinate ad essere indossate dal lavoratore per proteggerlo dai rischi specifici dell'attività che sta svolgendo.

Il datore di lavoro fornisce i DPI scegliendoli in comune accordo con i lavoratori e con i loro rappresentanti.

I DPI devono essere:

- Strettamente individuali
- Tassativamente indossati
- Scelti avendo cura che siano idonei a prevenire i rischi specifici dell'attività che il lavoratore che li indosserà sta svolgendo.
- Comodi e confortevoli
- Mantenuti in buono stato di efficienza e devono essere sostituiti quando sono usurati o danneggiati.

In caso di manutenzione sono previsti i seguenti DIP:



Guanti ed abbigliamento idoneo.



Scarpe antinfortunistiche.



Casco protettivo



Qualora per motivi di manutenzione si debba effettuare degli interventi in quota è necessario adottare tutte le prescrizioni relative indicate dalla legislazione vigente.

7.4 Qualificazione del personale

Il personale addetto ad operare sulla macchina, prima di iniziare il lavoro, deve aver studiato il capitolo "Sicurezza". Questo vale soprattutto per il personale incaricato solo sporadicamente.

Controllare, almeno ogni tanto, che il personale, durante il lavoro si attenga alle norme di sicurezza e di prevenzione antinfortunistica indicate sulle istruzioni d'uso e manutenzione.

Stabilire la responsabilità dell'operatore della macchina e autorizzarlo a rifiutare disposizioni da parte di terzi che sono contrarie alle norme di sicurezza.

Il personale in fase di addestramento o di formazione professionale potrà prestare il proprio operato alla macchina o all'impianto soltanto se costantemente sorvegliato da persona esperta.

8. UTILIZZO



Prima dell'uso leggere attentamente quanto specificato nel capitolo "Norme di sicurezza".

L'utilizzo della gru e del rotatore deve essere effettuato rispettando tutte le norme di sicurezza.

Non sottoporre l'albero del rotatore a carichi laterali. Mantenere un angolo di lavoro come indicato nella figura ; un non corretto posizionamento dell'angolo operativo, è da considerarsi pericoloso e può danneggiare l'albero del rotatore stesso.

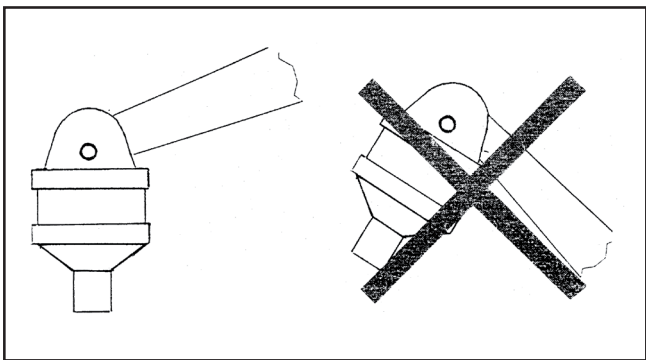

L'inosservanza delle seguenti indicazioni può causare situazioni di pericolo e/o gravi danneggiamenti all'attrezzatura rendendola insicura.

- Non sovraccaricare il rotatore! Assicurarsi che il carico massimo sollevabile dal braccio della gru non

superi il limite stabilito per il rotatore.

- Assicurarsi che il sistema idraulico abbia raggiunto la temperatura d'esercizio.
- Sollevare il carico dalla base o dal terreno d'appoggio prima di procedere al suo spostamento o rotazione.
- È vietato lasciare il carico sospeso incustodito.
- Assicurarsi che le tubazioni non vengano a contatto con ostacoli di alcun genere.
- L'eventuale rottura delle tubazioni o la rottura di un nipple potrebbe causare una rotazione incontrollata e la caduta del carico.

9. MANUTENZIONE

La manutenzione deve essere un'attività preventiva e programmata, vista come esigenza fondamentale ai fini della sicurezza, avente come presupposto che le macchine e le apparecchiature sono soggette ad usura la quale è causa potenziale di guasti.

Pertanto la sicurezza delle macchine dipende anche da una buona manutenzione preventiva che consente la sostituzione degli organi soggetti ad usura prima del verificarsi delle anomalie di funzionamento.



Qualsiasi intervento deve essere effettuato con l'attrezzatura appoggiata al suolo e la macchina ferma in posizione stabile a motore spento.

9.1 Manutenzione ordinaria

Lubrificare regolarmente il perno del supporto superiore del rotatore.

Controllare settimanalmente il supporto superiore, l'albero, le tubazioni e i nipples.

Assicurarsi che non vi siano rotture.

Controllare almeno una volta l'anno il serraggio dei bulloni. Il rotatore non può essere riparato con saldature.

Si raccomanda di usare sempre ricambi originali.

Ogni operazione di manutenzione che richiede lo smontaggio delle parti interne componenti il rotatore deve essere effettuato da personale tecnico autorizzato da FERRARI INTERNATIONAL S.p.A..

Olio idraulico a norme DIN 51524

9.2 Revisioni



Eseguibili da personale specializzato con attrezzatura idonea.

Possibilità di pressioni residue nel circuito: prima di qualsiasi intervento scaricare la pressione della macchina e sconnettere l'attrezzatura.

L'estrazione dei perni può provocare movimenti non prevedibili nella carpenteria: immobilizzare le parti prima di qualsiasi intervento.

Utilizzare solo ricambi originali.

Per gli ordini di parti di ricambio specificare:

- MODELLO
- N. SERIE
- ANNO DI COSTRUZIONE

Da eseguire ogni 500 ore di lavoro:

- verificare che il gioco tra perno e boccia sia inferiore a 0,6 mm se superiore sostituire le parti usurate;
- verificare la tenuta delle guarnizioni dei cilindri: se necessario sostituirle;
- verificare le condizioni dei tubi flessibili: se necessario sostituirli;
- verificare le condizioni della struttura metallica: se necessario sostituire le parti danneggiate;
- verificare il serraggio e le condizioni dei dadi ferma perno e delle giunzioni bullonate;
- verificare la funzionalità dell'attrezzatura.

9.3 Servizio di assistenza

Per interventi di riparazione o di revisione rivolgersi alla ditta FERRARI INTERNATIONAL S.p.A. la quale dispone di personale qualificato e strumenti adeguati.

È disponibile presso la nostra sede un servizio di assistenza tecnica per chiarimenti, consigli e indicazioni circa officine autorizzate.

9.4 Scheda interventi

9.4.1 Revisioni e riparazioni

Tutti i lavori di revisione e riparazione devono essere registrati sulla scheda interventi. Il tecnico esperto responsabile di tali lavori rilascerà un verbale sottoscritto annotando oltre al lavoro svolto anche eventuali modifiche e/o deficienze dell'attrezzatura.

10. RICAMBI

Per l'individuazione di un pezzo di ricambio bisogna seguire la seguente procedura:

- Individuare sul disegno relativo al gruppo specifico il pezzo ed il numero di posizione che lo richiama
- Consultare la tabella e, in corrispondenza della posizione, ricavare le informazioni necessarie alla richiesta del particolare:
 - Codice
 - Descrizione del pezzo
 - Quantità montate sulla macchina (Q.tà)
- Compilare l'apposito modulo per la richiesta e la ditta FERRARI INTERNATIONAL S.p.A. provvederà a fornire le parti di ricambio.

Si raccomanda di annotare sul presente manuale le periodiche manutenzioni e/o interventi straordinari effettuati per agevolare, in caso di necessità, una ricerca più rapida degli inconvenienti e quindi una soluzione più economica.

L'attrezzatura acquistata dovrà essere sempre in perfette condizioni di lavoro; per cui quando necessitano parti di ricambio è indispensabile utilizzare esclusivamente ricambi originali, richiedendoli direttamente in ditta o tramite rivenditore autorizzato.

Il montaggio di parti di ricambio di qualità inferiore, può essere causa di danni ad altri componenti.

L'esito positivo delle operazioni di manutenzione e revisione dipende dalle istruzioni e dai consigli suggeriti sulla base della nostra esperienza.

CONTENTS

1.	WARRANTY	18
2.	General instructions	18
2.1	Manufacturer identification	18
2.2	Markings	18
2.3	Conformity declaration	19
2.4	Warnings, prohibitions and instructions	20
2.5	Introduction	20
2.6	Safety rules	21
2.7	Duties of the employer	21
2.8	Duties of the machine operators	21
2.9	Decline of responsibility	21
3.	STRUCTURE AND USE OF THE MANUAL	21
4.	GENERAL DESCRIPTION	22
5.	TECHNICAL CHARACTERISTICS	22
6.	INSTALLATION	27
6.1	Handling	27
6.2	Assembly	27
	6.2.1 Rotator fitting	27
	6.2.2 Hydraulic connection	27
6.3	Cleaning	28
6.4	Demolition and disposal	28
7.	OPERATION AND USE	28
7.1	Proper use	28
7.2	Improper use	28
7.3	Ppe	28
7.4	Personnel qualification	29
8.	OPERATION	29
9.	MAINTENANCE	29
9.1	Routine maintenance	29
9.2	Overhauls	29
9.3	Service	30
9.4	Servicing report	30
	9.4.1 Overhauls and repairs	30
10.	SPARE PARTS	30

1. WARRANTY

The warranty may be considered valid in compliance with the contractual and administrative provisions on the part of the purchaser, and in the installation and subsequent use of the machine in compliance with the instructions contained in this manual.

The manufacturer guarantees that the product was tested prior to delivery, and it is guaranteed for 12 months from the date of delivery, limited solely to manufacturing and assembly defects.

The warranty does not cover:

- Labour
- All parts that by their specific use are subject to wear and tear
- The costs of shipping, inspection, and labour when the defects found are not attributable to the manufacturer.

The manufacturer undertakes to repair or replace free of charge any parts that show to be defective at the outset. In this regard the judgement expressed by our Authorised Service technicians will be considered final.

For any dispute, the competent court shall be the court of Reggio Emilia.

2. GENERAL INSTRUCTIONS

2.1 Manufacturer identification



2.2 Markings

The equipment has been constructed in compliance with the relevant EU Directives applicable at the moment of its release on the market since the equipment is compliant to the declaration in accordance with art. 2, letter a) second point, a specific self-certification of conformity CE Enc. II A is issued.

The plate applied must be similar to the one shown below and duly completed.

 Reggio Emilia (ITALY) www.ferrariinternational.com	
DESIGNAZIONE - TYPE	
MODELLO - MODEL	
MATRICOLA - P/N	
ANNO - YEAR	
MASSA - WEIGHT	kg
CAPACITÀ - CAPACITY	kg



It is prohibited for the user to remove, alter, or damage the identification plate.



2.3 Conformity declaration

Enclosed with the manual is the required conformity declaration similar to the one shown below and duly completed with the customer's specific data.

	
Dichiarazione di conformità (AII. II - P.1 Sez.A) / Declaration of conformity (AII. II - P.1 Sez.A) Erklärung von der Übereinstimmung (AII. II - P.1 Sez.A) / Declaration de conformité (AII. II - P.1 Sez.A) Declaración de conformidad (AII. II - P.1 Sez.A) / Declaração do fabricante (AII. II - P.1 Sez.A)	XXXXXX Del / dated / du vom / del / de XX/XX/2019
La Ditta / The Company / La Société / Die Firma / La Empresa FERRARI INTERNATIONAL S.p.a. VIA EMORE TIRELLI, 26/A - 42122 REGGIO EMILIA - ITALY	
Dichiara che l'attrezzatura intercambiabile / declares that the interchangeable equipment Déclare que les équipements interchangeables / Erklärt dass auswechselbare Ausrüstungen Declara que los equipos intercambiables/declara que os equipamentos XXXXXXXXXX XXXXXXXXXXXX	
MARCA / BRANDE NAME / MARQUE / MARKE / MARCA MODELLO / MODEL / MODÈLE / MODELO... N° SERIE / SERIAL NR / N° DE SÉRIE / SERIALNUMMER / N° DE SÉRIE ANNO / YEAR / ANNÉE / JAHR / AÑO / ANO	FERRARI INTERNATIONAL XXXX XXXXX XXXXXXXX XX XXXX XXXX
According with the Directive 2006/42 CEE Conforme par la directive 2006/42 CEE Konformität mit der Maschinenrichtlinie 2006/42 CEE Esta en conformidad con la Directiva Maquina 2006/42 CEE Esta em conformidade com a Directiva de Maquinas 2006/42 CEE	
XXXXXXXXXX XXXXXXXXXXXX	
Fascicolo tecnico conservato c/o la Sede dell'azienda - Referente: Ferrari Orlando Technical documentation kept at the headquarters - Contact: Ferrari Orlando Documentation technique tenu au siège de la société - Contact: Ferrari Orlando Technische Dokumentation beider Firma gehalten Hauptquartier - Kontakt: Ferrari Orlando Documentación técnica registrada en la sede central - Contacto: Ferrari Orlando Documentação técnica registrada na sede central - Contacto: Ferrari Orlando	
Amministratore Unico/ Menaging Director / Le Directeur General Geschäftsführer / Administrator Unico / Exm Director /Administrador	
	Reggio Emilia, XX/XX/2019
Orlando Ferrari	
Ferrari International SpA - Via Emore Tirelli, 26/A - 42122 - Reggio Emilia - Italia - Tel. + 39 05222387 r.a. - Fax +39 0522 238799 http://www.ferrariinternational.com - Export Department: salesinternational@ferrariinternational.com - Commerciale Italia: salesitalia@ferrariinternational.com	

2.4 Warnings, prohibitions and instructions

Before using the equipment, verify the presence of the adhesive labels according to the diagram below.

SYMBOL	MEANING	POSITION
	Prohibited to clean, lubricate, adjust or repair with machine running	On the machine
	Danger of crushing	On the machine



It is prohibited for the user to remove the adhesive labels.

2.5 Introduction

FERRARI INTERNATIONAL S.p.A. would like to thank you for the confidence you have shown in us by choosing one of our products.





Continuous improvement and the search for the most qualified products are the basis of our work. We therefore reserve the right to make any modifications to our equipment that we consider opportune, also without prior notice, and without such modifications being applied to machines sold beforehand.

In the event that the equipment is to be used in particular conditions or for types of use different from those which we have stated, we recommend that you consult with our technical department.



The illustrations contained in this manual refer to the standard model. The models purchased may differ in certain particulars, mainly due to the need for adaptation on specific machinery and/or other equipment.

2.6 Norme di sicurezza

	It is strictly prohibited to pass within the range of action of the machine and the equipment.
	Danger of suspended loads
	Danger of crushing
	Danger of entanglement

It is strictly prohibited to use the equipment before having blocked access to the work area by persons and animals; for this purpose it is necessary to enclose the work area and to adopt any appropriate measures to make all the work operations safe.

All the safety rules prescribed for the machine are also valid for the equipment; if there is any discrepancy between the safety rules of the machine and those of the equipment, the most restrictive rules must be applied.

The equipment is suitable for lifting and moving materials; therefore, it is strictly prohibited to move the load above persons or work stations.

Compliance of the equipment with the machine directive is valid only if the machine on which it is installed also complies with this directive.

Any servicing on the equipment must be carried out with the machine stopped in a stable position. The safety of the equipment is tied to the efficiency of the safety systems of the machine on which it is installed.

The machine must be equipped with visual and acoustic signalling devices to warn people when the machine and the equipment are going into operation. The equipment may only be used by personnel

suitable to use the machine, who must be given proper instruction on the lifting capacities and limits of use, and who must also know and scrupulously follow the safety rules regarding lifting loads

2.7 Duties of the employer

The employer is responsible for providing this manual to all the personnel who will interact with the machine.

2.8 Duties of the machine operators

In addition to the duty to scrupulously follow all the instructions contained in this manual, the operators must notify their supervisors of any deficiency or potentially dangerous situation that may arise.



In the event of a malfunction of the equipment, verify the procedures described in the various chapters.

2.9 Decline of responsibility



The manufacturer declines any responsibility in the event that any of the following cases occur.

The manufacturer declines any responsibility in the event that any of the following cases occur.

- improper use of the equipment;
- use of the equipment by untrained personnel;
- serious negligence in the routine maintenance;
- use of non-original spare parts or parts not specific to the model;
- unauthorised modifications or repairs;
- failure to follow the instructions given in this manual;
- use contrary to the safety rules in effect in the work sites;
- use contrary to the national regulations applicable to the machine;
- exceptional events;
- use not within the terms established.

3. STRUCTURE AND USE OF THE MANUAL



Read this manual carefully before proceeding to put the equipment, i.e. the system, into service.

The purpose of this manual is to provide the user all

the information necessary for proper usage of the equipment as well as to manage it in the safest and most autonomous way possible.

The manual includes information regarding the technical aspects, operation, machine stoppage, maintenance, spare parts and safety.

Before carrying out any operation on the equipment, operators and qualified technicians must carefully read the instructions contained in this manual.

In case of any doubts as to the correct interpretation of the instructions, please contact our office to obtain the necessary clarification.



This manual is an integral part of the equipment and must be properly preserved by the purchaser.

The manual must accompany the equipment in the event that it is sold to a new user.

The contents of this manual comply with the directive 2006/42/CE and it has been prepared following the guidelines of the UNI 10893-2000 standards.

This manual is composed of 80 pages, including the cover.

It is prohibited to divulge or modify the contents of the manual or to use it for one's own purposes.

In preparing the manual, the choice was made to use a few clear pictograms for calling attention to make consultation simple and immediate.



Operations that represent a situation of potential danger to the operators are highlighted by this symbol.

These operations may cause serious injury.



Any information that requires particular attention is highlighted with this symbol.



Operations that require a careful reading of the instructions provided in the manual are highlighted with this symbol.

4. GENERAL DESCRIPTION

The FERRARI INTERNATIONAL S.p.A. hydraulic rotator is designed to be installed on the end of the crane boom and allows the connection and use of equipment such as buckets, polyp grabs, forks, and so on.

The rotator is equipped with hydraulic hoses that are connected following the instructions shown by the symbols situated on the head and on the shaft.

5. TECHNICAL CHARACTERISTICS

SHAFT VERSION



FR 15



FR 35



FR 50



FR 55

Models	Static load	Dinamic load	Weight	Pressure	Rotation	Torque	Oil flow
	kg	kg	kg	bar		Nm	l/min
FR 15	1200	600	10	250	360° cont.	500	10
FR 35	3500	1750	17	250	360° cont.	900	20
FR 50	5000	2500	25	250	360° cont.	1100	20
FR 55	5500	2700	28	250	360° cont.	1300	20

According 2006/42/CE EN4413:2012 EN12100:2010

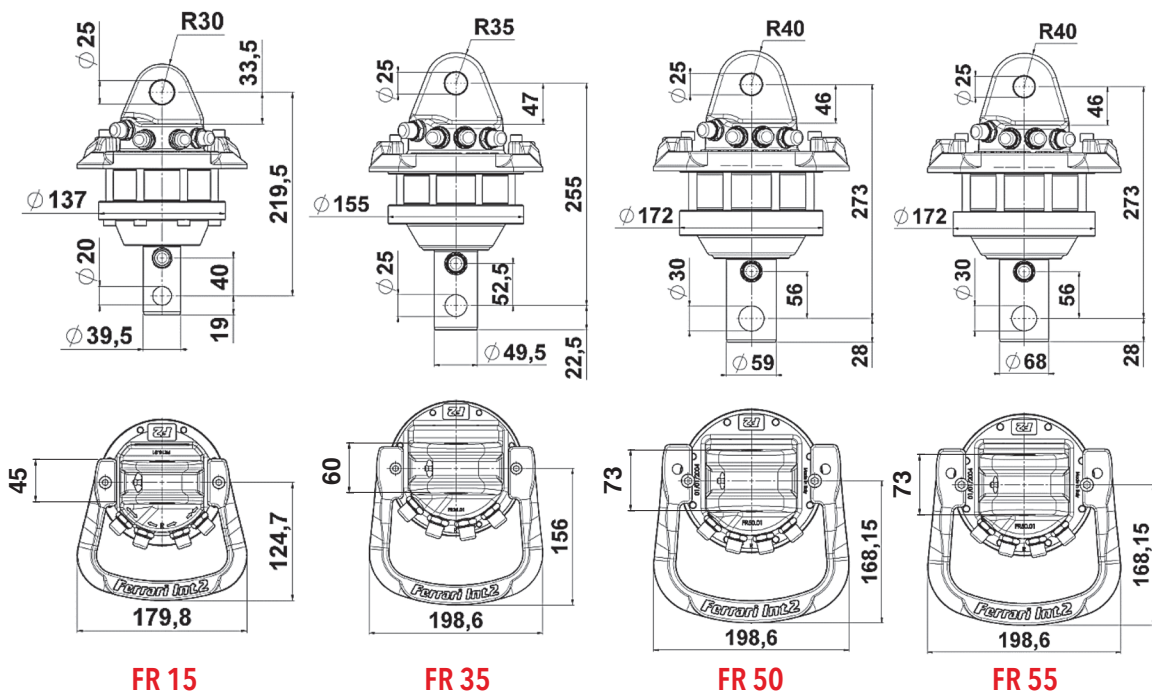

SHAFT VERSION



FR 85 SX



FR 85 SX/2



FR 128 SX



FR 128 SX/2

Models	Static load	Dinamic load	Weight	Pressure	Rotation	Torque	Oil flow
	kg	kg	kg	bar		Nm	l/min
FR 85 SX	7000	3500	36	250	360° cont.	1900	25
FR 85 SX/2	7000	3500	38	250	360° cont.	1900	25
FR 128 SX	12000	6000	48	250	360° cont.	2700	30
FR 128 SX/2	12000	6000	51	250	360° cont.	2700	30

According 2006/42/CE EN4413:2012 EN12100:2010

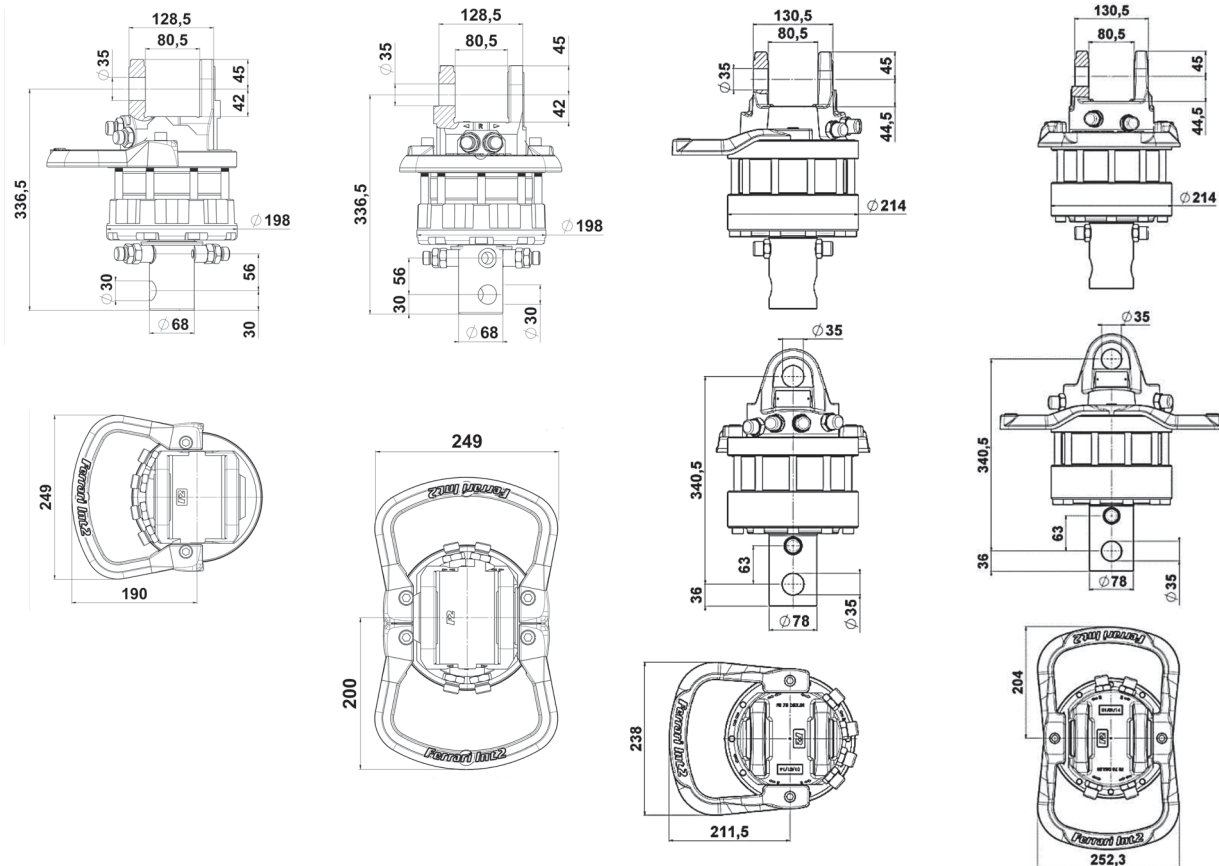

FR 85 SX

FR 85 SX/2

FR 128 SX

FR 128 SX/2

FLANGED VERSION



FR 35 F



FR 50 F



FR 55 F

Models	Static load	Dinamic load	Weight	Pressure	Rotation	Torque	Oil flow
	kg	kg	kg	bar		Nm	l/min
FR 35 F	3500	1750	22	250	360° cont.	900	20
FR 50 F	5000	2500	28	250	360° cont.	1100	20
FR 55 F	5500	2700	33	250	360° cont.	1300	20

According 2006/42/CE EN4413:2012 EN12100:2010

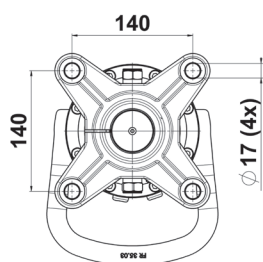
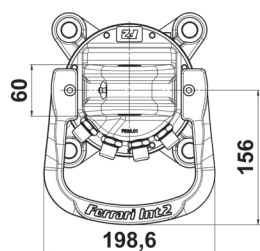
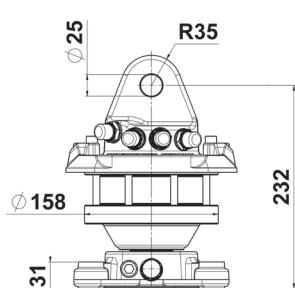

FR 35 F

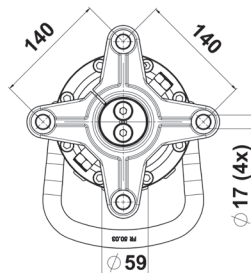
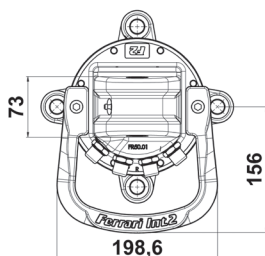
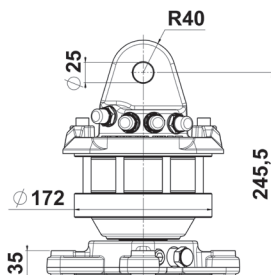

FR 50 F

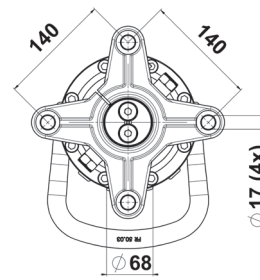
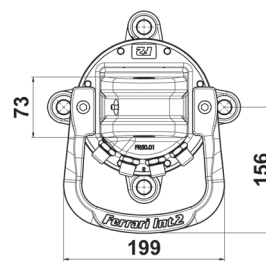
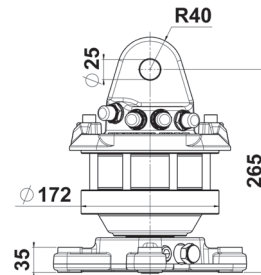

FR 55 F

FLANGED VERSION



FR 85 SXF



FR 85 SXF/2



FR 128 SX-F



FR 128 SX-F/2

Models	Static load	Dinamic load	Weight	Pressure	Rotation	Torque	Oil flow
	kg	kg	kg	bar		Nm	l/min
FR 85 SXF	7000	3500	41	250	360° cont.	1900	25
FR 85 SXF/2	7000	3500	44	250	360° cont.	1900	25
FR 128 SX-F	12000	6000	56	250	360° cont.	2700	30
FR 128 SX-F/2	12000	6000	59	250	360° cont.	2700	30

According 2006/42/CE EN4413:2012 EN12100:2010

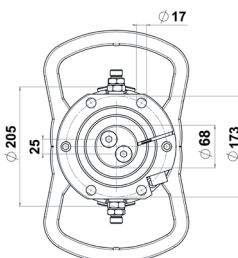
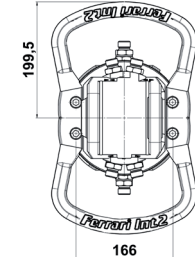
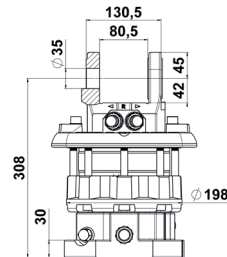
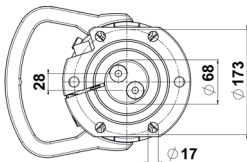
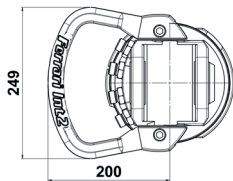
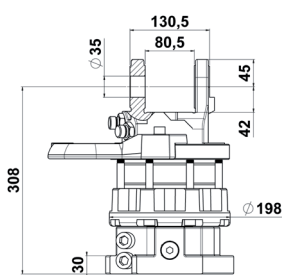

FR 85 SX-F

FR 85 SX-F/2

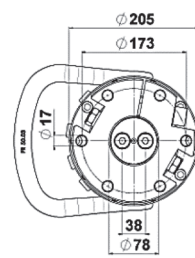
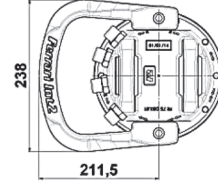
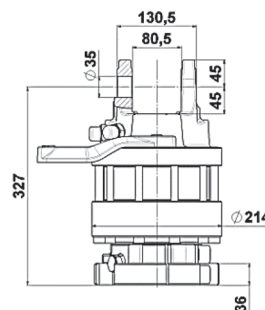

FR 128 SX-F

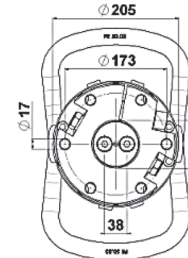
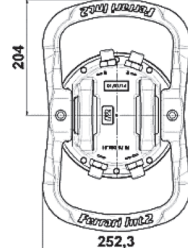
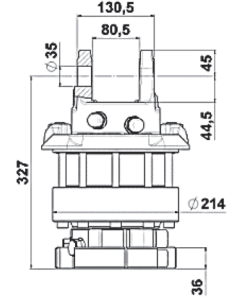

FR 128 SX-F/2

6 WAY VERSION



FR 50 F S6X



FR 128 F S6X

Models	Static load	Dinamic load	Weight	Pressure	Rotation	Torque	Oil flow
	kg	kg	kg	bar		Nm	l/min
FR 50 F S6X	5000	2500	36	250	360° cont.	1100	20
FR 128 F S6X	12000	6000	78	250	360° cont.	2900	30

According 2006/42/CE EN4413:2012 EN12100:2010

FR 50 F S6X

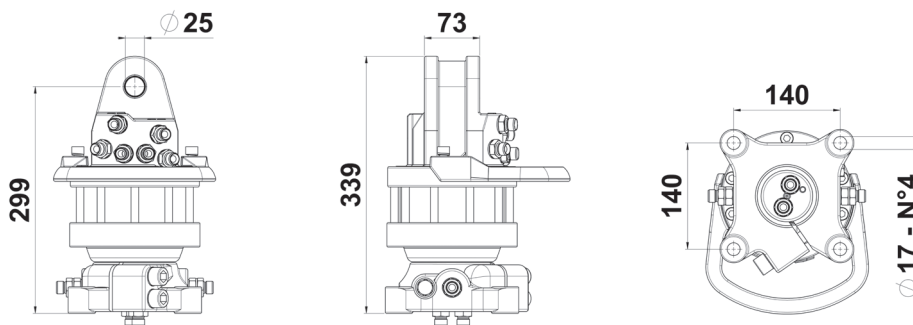

FR 128 F S6X

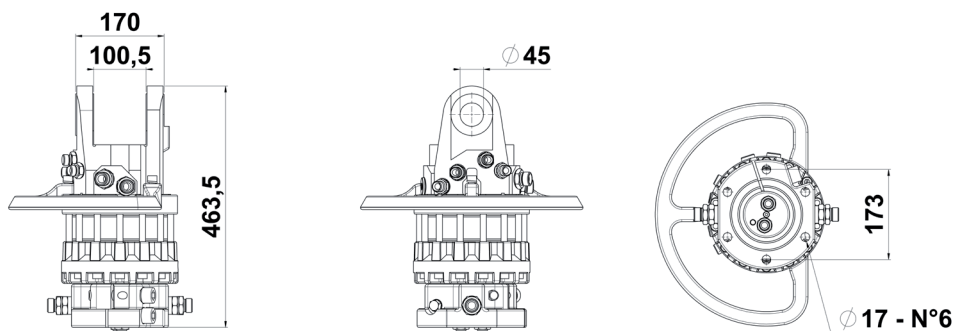

6. INSTALLATION

6.1 Handling



For lifting and transporting, use means adequate to the weight to be moved.

To ensure safe transport, the equipment must be securely fastened onto a pallet.

Lifting is carried out together with the pallet using a lift truck or by harnessing as shown in the figure, providing belts with a suitable capacity.



See the weight of the components indicated in Chapter 5 - Technical Characteristics.

Move the load by lifting it very slowly in order not to create sudden movements that could give rise to dangerous situations.



The personnel assigned to moving and handling must wear: protective gloves, hard hat, and safety shoes with steel toe and non-skid sole.



Make sure that all personnel are outside the range of action of the lift truck during the operations of lifting, transport, and handling.



Do not stand below suspended loads

6.2 Assembly

The hydraulic system of the machine must be equipped to power the equipment.

If the machine in the original version is not equipped for this purpose, it is necessary to modify the hydraulic system to adapt it to the present requirements.



This modification must only be carried out by authorised personnel from the machine manufacturer.

6.2.1 Rotator fitting

For fitting on the crane boom, the upper part of the rotator is equipped with a coupling fork, with a fastening pin passed inside it that is secured with a safety split pin.

The rotator must always hang free vertically with respect to the shaft.

Make sure to limit the possibility of rotator oscillation and protect it from the hydraulic system hoses to prevent it from being damaged.

6.2.2 Hydraulic connection

Make sure that the hydraulic fluid of the crane is clean and free from impurities, optimal filtration 10 µm. The hoses that control the rotation must be connected to each other by means of a nipple in order to allow the circulation of the fluid for at least 5 minutes. Subsequently, the hoses are connected to the rotator following the instructions shown by the symbols situated on the head and shaft of the rotator.

GO ↔ Opening

GC → ← Closing

R Rotation in the direction of the arrow

The hydraulic system of the crane must be equipped with relief valves that limit the pressure to the required 250 bar, and the flow rate.

The rotation direction of the rotator and the movement of the bucket must respond to the indications on the crane controls.

The crane and all the related equipment must conform to the CE Machinery Directive.

6.3 Cleaning



The equipment can be cleaned by personnel who do not have specific technical skills, but they must be informed beforehand of the need to perform this operation only when the machine is stopped in order not to cause dangerous situations.

6.4 Demolition and disposal



Before proceeding to the demolition of the equipment, it is mandatory to eliminate and dispose of all the parts that may be harmful to the environment, according to the local laws and regulations.

Elements in plastic:

must be removed and disposed of separately.

Lubricants:

must be collected and taken to the dedicated collection centres.

Elements in carbon steel:

must be recycled through the dedicated collection centres.

7. OPERATION AND USE

7.1 Proper use

The FERRARI INTERNATIONAL S.p.A. hydraulic rotator is designed to be installed on the end of the crane boom and allows the connection and use of equipment such as buckets, polyp grabs, forks, and so on.

The rotator is equipped with hydraulic hoses that are connected following the instructions shown by the symbols situated on the head and on the shaft.

The fittings of the hydraulic system of the crane must pass through the axis of the rotator. The maximum load of the accessory must not exceed the load permitted by the rotator.

When the rotator is in operation, the fluid of the hydraulic system must have reached the operating temperature (-20°C / $+50^{\circ}\text{C}$) and the operating viscosity.

7.2 Improper use

Any type of use not expressly indicated in Chapter 7.1 is to be considered IMPROPER USE.



The manufacturer may not be held responsible for any damage to things, persons, or to the machine resulting from accidents caused by an improper use of the equipment.

7.3 PPE

As necessary or required by the internal regulations, personal protective equipment must be used.

Personal protective equipment (PPE) comprises clothing and accessories to be worn by the workers to protect them from the specific risks of the activity being carried out.

The employer must provide the PPE, choosing it in conjunction with the workers and their representatives.

The PPE must be:

- Strictly individual
- Obligatorily worn
- Selected with attention that it is suitable to prevent the specific risks of the activity that the worker wearing it is carrying out.
- Practical and comfortable
- Maintained in good condition of efficiency and must be replaced when worn out or damaged.

For maintenance operations, the following PPE elements are required:



Gloves and suitable clothing



Safety shoes



Protective helmet



When for reasons of maintenance it is necessary to work at heights, it is mandatory to observe all the regulations stipulated by the current legislation.

7.4 Personnel qualification

The personnel assigned to operate the machine, before starting the work, must have studied the chapter "Safety Rules". This is especially important for personnel using the machine only sporadically. Check periodically that the personnel, while working, are following the safety and accident prevention rules indicated in the instruction manual.

Establish the responsibilities of the operator of the machine and authorise him to refuse to follow any directions given by other persons that are contrary to the safety rules.

Any trainee or student personnel may work with the machine or the system only under the constant supervision of experienced personnel.

8. OPERATION

Before using the equipment, read all the information in the chapter "Safety Rules".

The crane and the rotator must be used following all the safety rules.

Do not subject the rotator shaft to lateral loads. Maintain a working angle as indicated in the figure; incorrect positioning of the working angle is to be considered dangerous and can damage the shaft of the rotator itself.

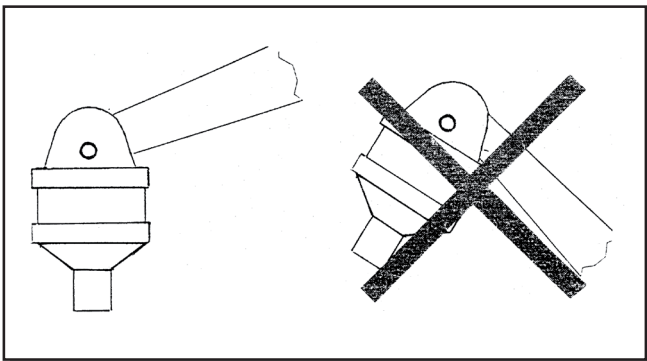

Failure to follow the instructions given below may cause situations of danger and/or serious damage to the equipment, making it unsafe.

- Do not overload the rotator! Make sure that the maximum lifting load of the crane boom does not exceed the limit set for the rotator.
- Make sure that the hydraulic system has reached the operating temperature.

- Lift the load from the base or from the ground before proceeding to transfer or rotate it.
- It is prohibited to leave the suspended load unattended.
- Make sure that the hoses do not come into contact with obstacles of any type.
- Breakage of the hoses or a nipple can cause uncontrolled rotation and the load could be dropped.

9. MAINTENANCE

Maintenance must be a scheduled preventive activity, viewed as a fundamental requirement for the purpose of safety, with the assumption that the machines and the equipment are subject to wear and tear that is a potential cause of breakdowns.

Therefore, the safety of the machines also depends on good preventive maintenance that enables the replacement of parts subject to wear and tear before any operating anomalies appear.



All maintenance operations must be carried out with the equipment on the ground and the machine stopped in a stable position with the engine off.

9.1 Routine maintenance

Lubricate the pivot of the upper support of the rotator regularly.

Check the upper support, the shaft, the hoses and the nipples once a week.

Make sure there is no breakage.

At least once a year, check the tightening of the bolts.

The rotator cannot be repaired with weldings.

We recommend always using original spare parts.

Any operation of maintenance that requires disassembly of internal components of the rotator must be carried out by technical personnel authorised by FERRARI INTERNATIONAL S.p.A..

Hydraulic fluid according to DIN 51524 standard.

9.2 Overhauls



Must be carried out by specialised personnel with suitable tools.

Possibility of residual pressure in the circuit: before any operation, discharge the pressure of the machine and disconnect the equipment.

The extraction of the pins may cause unpredictable movements in the structural work: immobilise the parts before performing any operation.

Use only original spare parts.

For spare parts orders, please specify:

- MODEL
- SERIAL NO.
- YEAR OF MANUFACTURE

To be performed every 500 working hours:

- verify that the play between pin and bush is less than 0.6 mm; if greater, replace the worn parts;
- check the seal of the cylinder gaskets and replace if necessary;
- check the condition of the hoses and replace if necessary;
- check the condition of the metal structure, if necessary replace the damaged parts;
- check the tightness and condition of the pin locking nuts and the bolts joints;
- check that the equipment is working properly.

9.3 Service

For any repairs or overhauls, contact FERRARI INTERNATIONAL S.p.A. so we can provide qualified personnel and suitable tools.

We also offer technical service at our headquarters for any information, advice, and indications on authorised service centres.

9.4 Servicing report

9.4.2 Overhauls and repairs

All overhaul and repair operations must be recorded on the maintenance record form. The specialised technician in charge of these operations will prepare a signed report, specifying the work carried out as well as any modifications and/or deficiencies of the equipment.

10. SPARE PARTS

To identify a spare part, follow the procedure described below:

- Locate the part and its position number on the specific drawing of the assembly.
- Consult the table and, in correspondence with the position, find the information necessary for ordering the part:
 - Code
 - Description of the part
 - Quantities fitted on the machine (Qty)
- Complete the order form and FERRARI INTERNATIONAL S.p.A. will supply the spare parts.

We recommend that you record in the manual the periodic servicing operations and/or special maintenance operations carried out so that, when necessary, it will be faster and easier to find the problems and therefore the most economical solution.

The equipment purchased must always be kept in perfect working order. Therefore, when spare parts are required it is indispensable to use only original spare parts, requesting them directly from the manufacturer or through your authorised dealer.

Applying spare parts of inferior quality may cause damage to other components.

The positive outcome of the maintenance and overhaul operations depends on the instructions and advice suggested based on our experience.

CONTENIDO

1.	GARANTÍA	32
2.	Advertencias generales	32
2.1	Identificación del fabricante	32
2.2	Marcado	32
2.3	Declaración de conformidad	33
2.4	Avisos de peligro, prohibiciones e instrucciones	34
2.5	Introducción	34
2.6	Normas de seguridad.....	34
2.7	Deberes del empleador.....	35
2.8	Deberes de los operarios de la máquina	35
2.9	Exención de responsabilidad	35
3.	ESTRUCTURA Y USO DEL MANUAL	35
4.	DESCRIPCIÓN GENERAL	36
5.	DATOS TÉCNICOS	37
6.	INSTALACIÓN	42
6.1	Desplazamiento	42
6.2	Montaje	42
	6.2.1 Montaje del rotor	42
	6.2.2 Conexión hidráulica	42
6.3	Limpieza.....	43
6.4	Demolición y desguace.....	43
7.	FUNCIONAMIENTO Y USO	43
7.1	Uso previsto	43
7.2	Uso indebido	43
7.3	D.P.I	43
7.4	Cualificación del personal	44
8.	UTILIZACIÓN	44
9.	MANTENIMIENTO	44
9.1	Mantenimiento ordinario	44
9.2	Revisiones	45
9.3	Servicio de asistencia	45
9.4	Ficha de intervenciones	45
	9.4.1 Revisiones y reparaciones.....	45
10.	RECAMBIOS	45

1. GARANTÍA

La garantía puede considerarse válida siempre que el comprador respete las normas contractuales y administrativas, y que la instalación y sucesiva utilización de la máquina se realice siguiendo las instrucciones recogidas en este manual.

La casa fabricante garantiza que el producto ha sido probado antes de la entrega, y tiene una garantía de 12 meses a partir de la fecha de entrega; la garantía se limita únicamente a los defectos de construcción y de realización.

No se incluyen en la garantía:

- La mano de obra
- Todas las piezas que por su uso específico estén sujetas a desgaste
- Los gastos de transporte, de visita presencial y de mano de obra cuando los defectos encontrados no sean responsabilidad del fabricante.

El fabricante se compromete a reparar o sustituir gratuitamente aquellas partes que resulten defectuosas en origen. Respecto a esto, se considerará juicio inapelable exclusivamente el expresado por nuestros técnicos de la Asistencia Autorizada.

Para cualquier controversia, el tribunal competente es el de Reggio Emilia.

2. ADVERTENCIAS GENERALES

2.1 Identificación del fabricante



2.2 Marca

La herramienta se ha construido de conformidad con las Directivas Comunitarias pertinentes y aplicables en el momento de su comercialización.

Por tratarse de una herramienta incluida en la declaración de accesorio elevador según el artículo 2, letra d) punto segundo, se emite la correspondiente autodeclaración de conformidad CE An. II A.

La placa colocada es parecida a la ilustrada seguidamente, que se completará con los datos correspondientes.

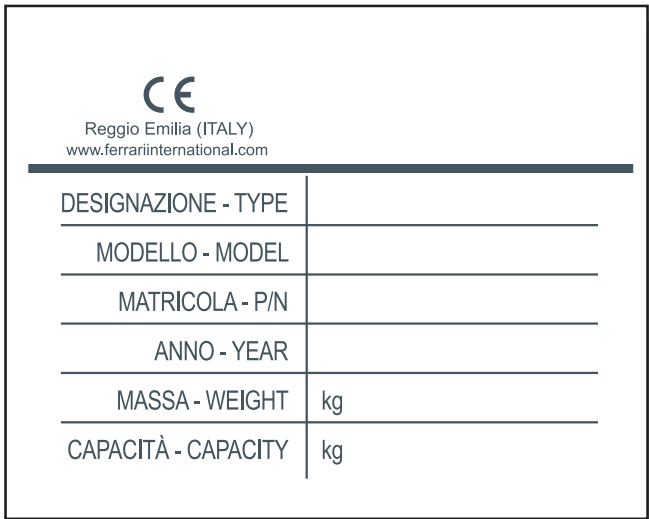

Se prohíbe al usuario retirar, alterar o dañar la placa de identificación.

2.3 Declaración de conformidad

Con el manual se adjunta la declaración de conformidad prevista, parecida a la que se ilustra seguidamente, que se completará con los datos específicos del cliente.

	
Dichiarazione di conformità (All. II - P.1 Sez.A) / Declaration of conformity (All. II - P.1 Sez.A) Erklärung von der Übereinstimmung (All. II - P.1 Sez.A) / Declaration de conformité (All. II - P.1 Sez.A) Declaração do conformidade (All. II - P.1 Sez.A) / Declaração do fabricantes (All. II - P.1 Sez.A)	XXXXX Del / dated / du vom / del / de XX/XX/2019
La Ditta / The Company / La Société / Die Firma / La Empresa	FERRARI INTERNATIONAL S.p.a. VIA EMORE TIRELLI, 26/A - 42122 REGGIO EMILIA - ITALY
Dichiara che l'attrezzatura intercambiabile / declares that the interchangeable equipment Déclare que les équipements interchangeables / Erklärt dass auswechselbare Ausrüstungen Declara que los equipos intercambiables/declara que os equipamentos	XXXXXXXXXX XXXXXXXXXXXX
MARCA / BRAND NAME / MARQUE / MARKE/ MARCA MODELLO / MODEL / MODÈLE / MODELO... N° SERIE / SERIAL NR / N° DE SÉRIE / SERIALNUMMER / N° DE SÉRIE ANNO / YEAR / ANNÉE / JAHR / AÑO / ANO	FERRARI INTERNATIONAL XXXX XXXXX XXXXXXX XX XXXX XXXX
According with the Directive 2006/42 CEE Conforme par la directive 2006/42 CEE Konformität mit der Maschinenrichtlinie 2006/42 CEE Esta en conformidad con la Directiva Maquina 2006/42 CEE Esta em conformidade com a Directiva de Maquinas 2006/42 CEE	
XXXXXXXXXX XXXXXXXXXXXX	
Fascicolo tecnico conservato o/o la Sede dell'azienda - Referente: Ferrari Orlando Technical documentation kept at the headquarters - Contact: Ferrari Orlando Documentation technique tenu au siegè de la société - Contact: Ferrari Orlando Technische Dokumentation beider Firma gehalten Hauptquartier - Kontakt: Ferrari Orlando Documentación técnica registrada en la sede central - Contacto: Ferrari Orlando Documentação técnica registrada na sede central - Contacto: Ferrari Orlando	
Amministratore Unico/ Menaging Director / Le Directeur General Geschäftsführer / Administrator Unico / Exm Director /Administrador	Reggio Emilia, XX/XX/2019
 Orlando Ferrari	
Ferrari International SpA - Via Emore Tirelli, 26/A - 42122 - Reggio Emilia - Italia - Tel. + 39 05222387 r.a. - Fax +39 0522 238799 http://www.ferrariinternational.com - Export Department: salesinternational@ferrariinternational.com - Commerciale Italia: salesitalia@ferrariinternational.com	

2.4 Advertencias de peligro, prohibiciones e instrucciones

Antes de usar la herramienta, comprobar la presencia de las etiquetas adhesivas, que responderán al esquema siguiente.

SÍMBOLO	SIGNIFICADO	POSICIÓN
	Prohibido limpiar, lubricar, regular y reparar durante el movimiento	En la máquina
	Peligro de aplastamiento.	En la máquina



Se prohíbe al usuario retirar las etiquetas adhesivas.

2.5 Introducción

La firma FERRARI INTERNATIONAL S.p.A. les agradece la confianza otorgada al elegir una de sus máquinas.





La continua mejora y la búsqueda de productos más cualificados están en la base de nuestro compromiso; por tanto, nos reservamos el derecho a proceder, sin previo aviso, a realizar todas las modificaciones que consideremos oportunas sobre nuestros equipos, sin que las mismas tengan que ser aportadas también a la maquinaria vendida con anterioridad.

En caso de que el equipo deba ser utilizado en condiciones particulares o para usos distintos de los previstos, le recomendamos que consulte con nuestra oficina técnica.



Las ilustraciones contenidas en este manual son las que corresponden al modelo estándar. Los ejemplares adquiridos podrían diferir en algún detalle, debido principalmente a exigencias de adaptabilidad a maquinarias y/o otros equipos.

2.6 Normas de seguridad

	Se prohíbe en términos absolutos transitar por el radio de acción de la máquina y de la herramienta.
	Peligro por cargas suspendidas
	Peligro de aplastamiento
	Peligro de pillamiento

Se prohíbe terminantemente utilizar la herramienta antes de haber impedido el acceso a personas y animales a la zona de trabajo; para conseguir dicho objetivo es necesario vallar la zona de trabajo y adoptar cualquier procedimiento que se considere oportuno para hacer más seguras todas las fases del trabajo.

Todas las normas de seguridad prescritas para la máquina son válidas también para la herramienta; en caso de desacuerdo entre las normas de seguridad de la máquina y las de la herramienta, aplique las más restrictivas.

La herramienta es idónea para la elevación y el traslado de materiales que, dada su naturaleza, no permiten una captura segura; por tanto, se prohíbe terminantemente transitar con la carga por encima de personas o puntos de trabajo.

La conformidad de la herramienta con la directiva de máquinas es válida solo si también la máquina sobre la que se monta es conforme a dicha directiva.

Cualquier intervención sobre la herramienta debe efectuarse con la máquina parada en posición estable y con el motor apagado.

La seguridad de la herramienta está vinculada a la eficiencia de los sistemas de seguridad de la máquina sobre la que se monta.

La máquina debe disponer de un dispositivo de señales visuales y acústicas para advertir a las personas de la operatividad propia de la herramienta.

La herramienta únicamente puede ser utilizada por personal idóneo para el uso de la máquina, que deberá ser instruido para conocer la capacidad de elevación y los límites de uso; deberá también conocer y cumplir escrupulosamente las normas de seguridad sobre la elevación de cargas.

2.7 Deberes del empleador

El empleador es responsable de hacer llegar este documento a todo el personal que interactúe con la máquina.

2.8 Deberes de los operarios de la máquina

Además de atenerse escrupulosamente a las indicaciones recogidas en este manual, los operarios tienen la obligación de señalar a sus responsables directos cualquier deficiencia o situación potencialmente peligrosa que se pudiera producir.



En caso de problemas de funcionamiento, comprobar los procedimientos indicados en los distintos capítulos.

2.9 Exención de responsabilidad



El fabricante se considera exento de cualquier tipo de responsabilidades en los siguientes casos:

- uso indebido de la herramienta;
- uso de la herramienta por parte de personal no instruido;
- graves negligencias en el mantenimiento ordinario;
- utilización de recambios no originales y no específicos para el modelo;
- modificaciones o intervenciones no autorizadas;
- incumplimiento de las instrucciones recogidas en este manual;
- uso contrario a las normas de seguridad en

- vigor en los lugares de trabajo;
- uso contrario al dictado por las normas nacionales aplicables a la máquina;
- eventos excepcionales;
- uso no recogido en los términos previstos.

3. ESTRUCTURA Y USO DEL MANUAL



Leer atentamente este manual antes de pasar a la puesta en servicio de la herramienta, es decir, del equipo.

Este manual tiene la finalidad de proporcionar al usuario toda la información necesaria para que, además de un adecuado uso de la herramienta, tenga la posibilidad de gestionarla del modo más autónomo y seguro posible.

El manual incluye información en relación con el aspecto técnico, el funcionamiento, la inactividad de la máquina, el mantenimiento, los recambios y la seguridad.

Antes de efectuar operación alguna en la herramienta, los operarios y técnicos cualificados deben leer atentamente las instrucciones que se dan en esta publicación.

En caso de dudas sobre la correcta interpretación de las instrucciones, consulte a nuestra oficina para obtener las aclaraciones necesarias.



Este manual es parte integrante de la herramienta y el comprador debe conservarlo con el máximo cuidado.

El manual debe acompañar a la herramienta en caso de que esta sea cedida a un nuevo usuario.

El contenido de este manual es conforme a la directiva 2006/42/CE y se ha redactado siguiendo las directrices de la normativa UNI 10893-2000.

Este manual está formado por 80 páginas, portada incluida.

Se prohíbe difundir o modificar este manual, así como servirse de él para fines personales.

En la redacción del manual se ha optado por usar

pictogramas de atención con significado evidente y en número reducido, a fin de hacer más simple e inmediata la consulta del mismo.



Las operaciones que representan una situación de peligro potencial para los operarios están marcadas mediante el símbolo que se muestra al lado.

Dichas operaciones pueden causar daños físicos graves.



Las informaciones que precisan una atención especial están marcadas con el símbolo que se muestra al lado.



Las operaciones que precisan una lectura atenta de las indicaciones que se dan en el manual de uso y mantenimiento están marcadas con el símbolo que se muestra al lado.

4. DESCRIPCIÓN GENERAL

El rotor hidráulico FERRARI INTERNATIONAL S.p.A. ha sido diseñado para ser montado sobre la parte terminal del brazo de una grúa y permitir la conexión y utilización de equipos como cucharas, pulpos, horquillas, etc.

El rotor está dotado de tubos hidráulicos que se conectan siguiendo las instrucciones indicadas con los símbolos situados en el cabezal y en el eje.

5. DATOS TÉCNICOS

VERSIÓN DEL EJE



FR 15



FR 35



FR 50



FR 55

Modelos	Carico statico Static load	Carico dinamico Dynamic load	Peso	Presión	Rotazione Rotation	Coppia Torque	Capacidad
	kg	kg	kg	bar		Nm	l/min
FR 15	1200	600	10	250	360° cont.	500	10
FR 35	3500	1750	17	250	360° cont.	900	20
FR 50	5000	2500	25	250	360° cont.	1100	20
FR 55	5500	2700	28	250	360° cont.	1300	20

Conforme a 2006/42/CE EN4413:2012 EN12100:2010

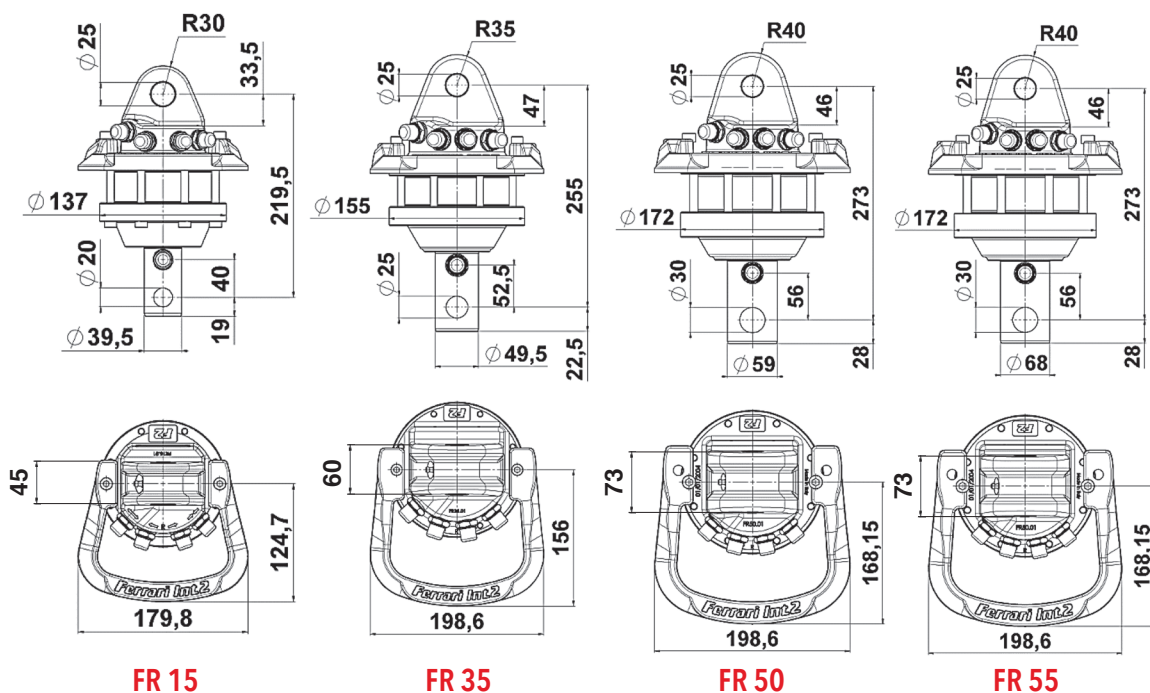

VERSIÓN DEL EJE



FR 85 SX

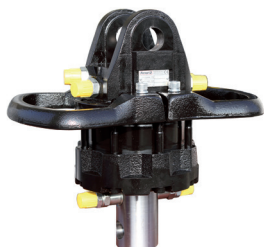

FR 85 SX/2



FR 128 SX



FR 128 SX/2

Modelos	Carico statico	Carico dinamico	Peso	Presión	Rotazione	Coppia	Capacidad
	Static load	Dinamic load					
	kg	kg	kg	bar		Nm	l/min
FR 85 SX	7000	3500	36	250	360° cont.	1900	25
FR 85 SX/2	7000	3500	38	250	360° cont.	1900	25
FR 128 SX	12000	6000	48	250	360° cont.	2700	30
FR 128 SX/2	12000	6000	51	250	360° cont.	2700	30

Conforme a 2006/42/CE EN4413:2012 EN12100:2010

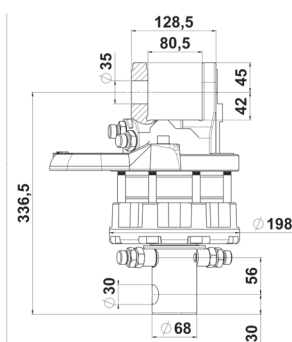

FR 85 SX

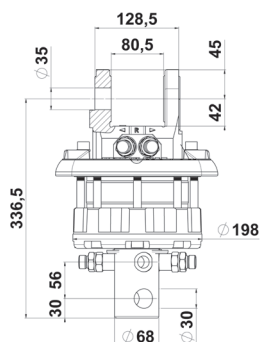

FR 85 SX/2

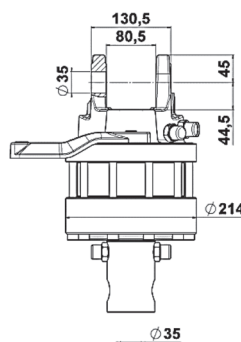

FR 128 SX

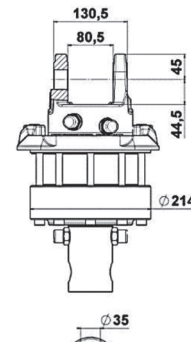

FR 128 SX/2

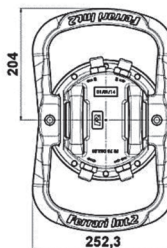
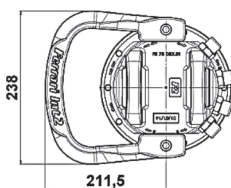
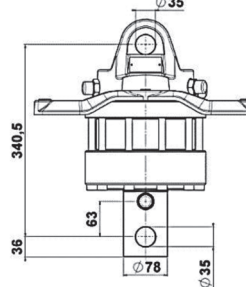
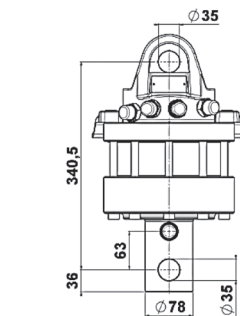
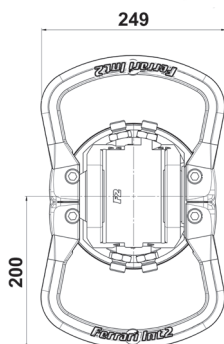
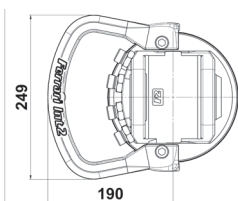

VERSIONE BRIDA



FR 35 F



FR 50 F



FR 55 F

Modelos	Carico statico	Carico dinamico	Peso	Presión	Rotazione	Coppia	Capacidad
	Static load	Dinamic load					
	kg	kg	kg	bar		Nm	l/min
FR 35 F	3500	1750	22	250	360° cont.	900	20
FR 50 F	5000	2500	28	250	360° cont.	1100	20
FR 55 F	5500	2700	33	250	360° cont.	1300	20

Conforme a 2006/42/CE EN4413:2012 EN12100:2010

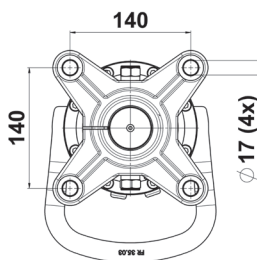
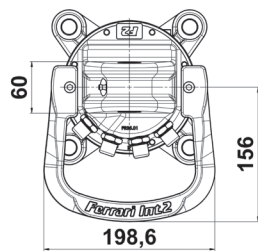
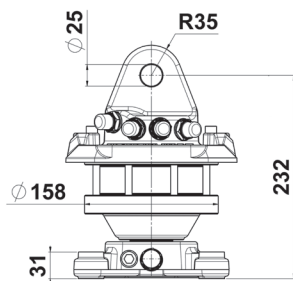

FR 35 F

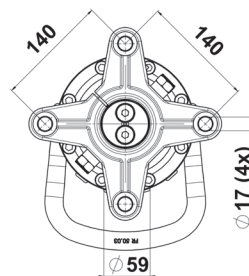
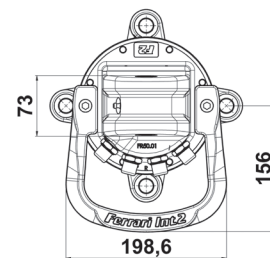
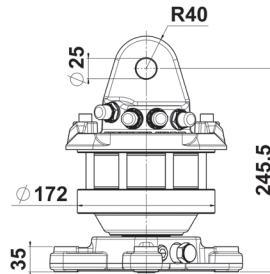

FR 50 F

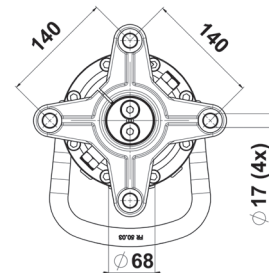
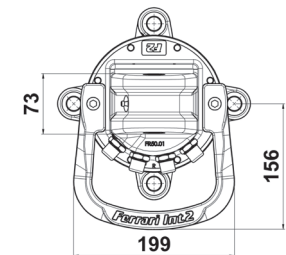
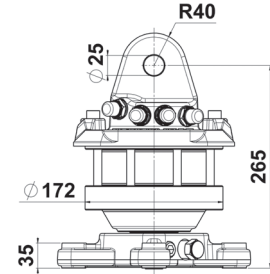

FR 55 F

VERSIÓN BRIDA



FR 85 SXF



FR 85 SXF/2



FR 128 SX-F



FR 128 SX-F/2

Modelos	Carico statico Static load	Carico dinamico Dynamic load	Peso	Presión	Rotazione Rotation	Coppia Torque	Capacidad
	kg	kg	kg	bar		Nm	l/min
FR 85 SXF	7000	3500	41	250	360° cont.	1900	25
FR 85 SXF/2	7000	3500	44	250	360° cont.	1900	25
FR 128 SX-F	12000	6000	56	250	360° cont.	2700	30
FR 128 SX-F/2	12000	6000	59	250	360° cont.	2700	30

Conforme a 2006/42/CE EN4413:2012 EN12100:2010

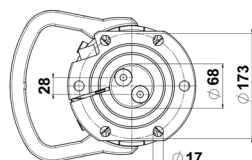
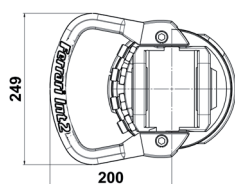
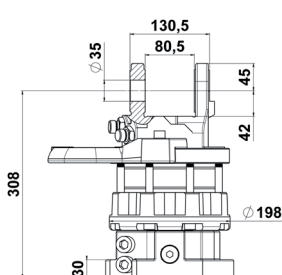

FR 85 SX-F

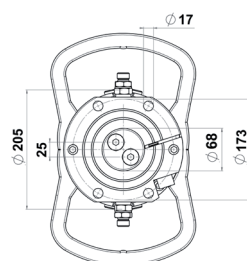
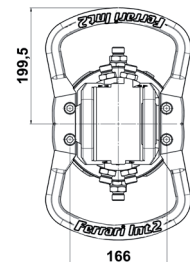
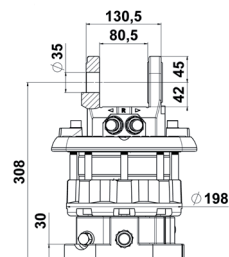

FR 85 SX-F/2

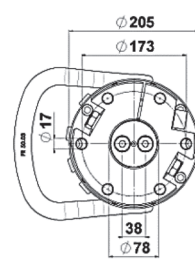
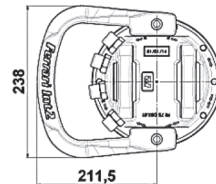
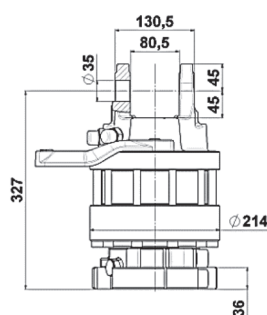

FR 128 SX-F

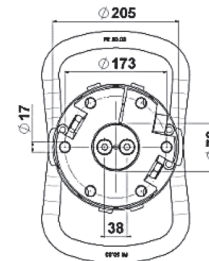
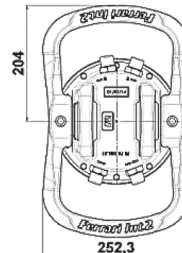
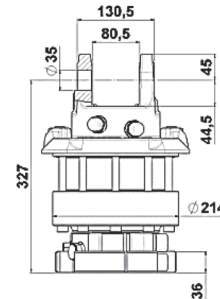

FR 128 SX-F/2

VERSIONES DE 6 VIAS



FR 50 F S6X



FR 128 F S6X

Modelos	Carico statico <i>Static load</i>	Carico dinamico <i>Dinamic load</i>	Peso	Presión	Rotazione <i>Rotation</i>	Coppia <i>Torque</i>	Capacidad
	kg	kg	kg	bar		Nm	l/min
FR 50 F S6X	5000	2500	36	250	360° cont.	1100	20
FR 128 F S6X	12000	6000	78	250	360° cont.	2900	30

Conforme a 2006/42/CE EN4413:2012 EN12100:2010

FR 50 F S6X

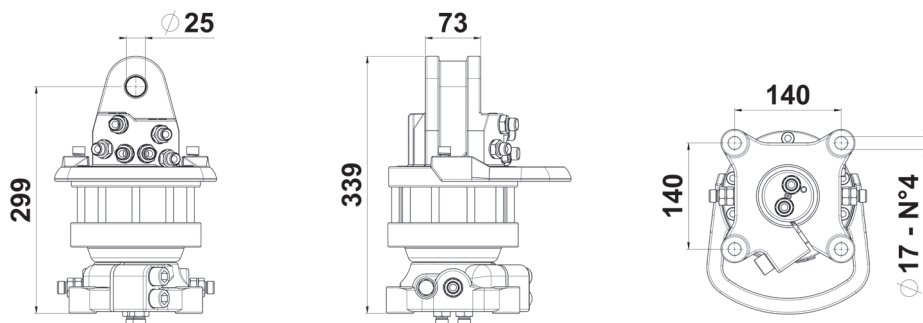

FR 128 F S6X

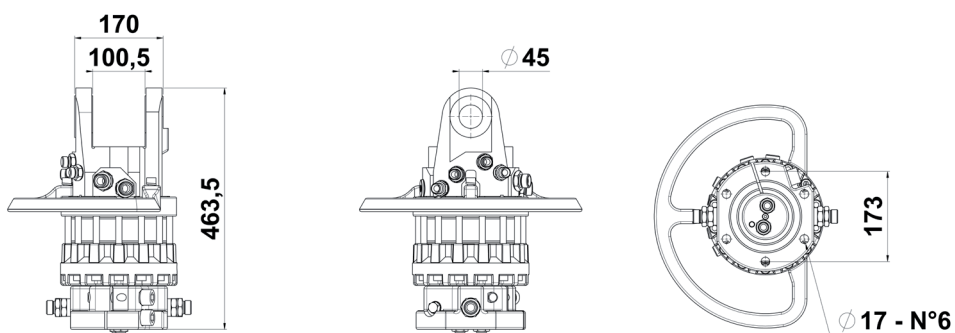

6. INSTALACIÓN

6.1 Desplazamiento



Para el levantamiento y el transporte, utilizar medios adecuados al peso que se debe mover.

Las herramientas, para ser transportadas de forma segura, deben ser fijadas firmemente a un palet o bien, considerando su inestabilidad, se deben fijar al medio de transporte mediante un eslingado adecuado con cabos y correas.

El levantamiento se lleva a cabo conjuntamente con el palet mediante una carretilla elevadora, o bien utilizando el enganche superior.

El almacenamiento se debe llevar a cabo con mucho cuidado, ya que la forma de la herramienta la hace especialmente inestable y sujeta a basculación si se apoya en posición vertical sin sujeción.



Ver el peso de los componentes indicado en el capítulo 5 Características técnicas

Mover la carga levantándola muy lentamente para no provocar movimientos imprevistos que puedan crear situaciones de peligro.



El personal encargado de la maniobra deberá usar: guantes protectores, casco y calzado de protección contra accidentes, con puntera de hierro y suela antideslizante.



Asegúrese de que no hay nadie que no esté autorizado en el radio de acción de la carretilla durante las operaciones de levantamiento, transporte y desplazamiento.



Evitar situarse bajo cargas suspendidas.

6.2 Montaje

El sistema hidráulico de la máquina debe estar preparado para la alimentación del equipo.

Si la máquina en su versión original no está disponible con dicha preparación, es necesaria la modificación del sistema hidráulico para adaptarlo a las nuevas necesidades.



Dicha modificación deberá ser efectuada exclusivamente por personal autorizado de la casa fabricante de la máquina.

6.2.1 Montaje del rotor

Para la fijación a la parte terminal del brazo de la grúa, el rotor dispone en su parte superior de una horquilla de enganche, en el interior de la cual se pasa un perno que se bloquea con la correspondiente chaveta de seguridad.

El rotor deberá siempre pender libremente en sentido vertical respecto al eje.

Limite la posibilidad de oscilación del rotor y proteja bien las conducciones del sistema hidráulico para evitar que puedan dañarse.

6.2.2 Conexión hidráulica

Compruebe que el aceite hidráulico de la grúa esté limpio y sin trazas de impurezas con un grado de filtración óptimo de 10 µm.

Las tuberías que controlan la rotación deberán estar conexas entre sí mediante un manguito de manera que se permita la circulación del aceite durante al menos 5 minutos. Posteriormente, estas tuberías se conectarán al rotor siguiendo las instrucciones indicadas por los símbolos situados sobre el cabezal y el eje del rotor.

↔ Apertura

→← Cierre

R Rotación en la dirección de la flecha

La instalación hidráulica de la grúa debe disponer de válvulas de reducción que limiten la presión a los 250 bar previstos, y el caudal.

La dirección de rotación del rotor y el movimiento de

la cuchara deberán responder a las indicaciones presentes en los mandos de la grúa.
La grúa y todos los accesorios asociados a ella deberán ser conformes a la directiva CE relativa a la maquinaria.

6.3 Limpieza



La limpieza de la máquina puede ser realizada por personal sin competencias técnicas específicas, que previamente habrá sido informado de la necesidad de realizar dicha operación exclusivamente con la máquina parada, para no crear situaciones de peligro.

6.4 Demolición y desguace



Antes de proceder al desguace de las máquinas es obligatorio eliminar y reciclar según las leyes vigentes y las disposiciones locales todos los elementos que puedan causar daño al medio ambiente.

Elementos de material plástico:
deben desmontarse y reciclarse por separado.

Lubricantes:
deben recogerse y entregarse en los centros de recogida especializados.

Elementos de acero al carbono:
deben reciclarse a través de los centros de recogida adecuados.

7. FUNCIONAMIENTO Y USO

7.1 Uso previsto

El rotor hidráulico FERRARI INTERNATIONAL S.p.A. ha sido diseñado para montarse en la parte terminal del brazo de una grúa y permitir la conexión y utilización de accesorios como cucharas, pulpos, horquillas, etc.

El rotor dispone de tubos hidráulicos que se conectan siguiendo las instrucciones indicadas mediante los símbolos que aparecen en el cabezal y en el eje.

Los rúcors del sistema hidráulico de la grúa deben pasar a través del eje del rotor. La carga máxima del accesorio no deberá superar la carga permitida para el rotor.

Cuando el rotor está en funcionamiento, el aceite del sistema hidráulico debe haber alcanzado la temperatura de ejercicio (-20 °C / +50 °C) y la viscosidad de ejercicio.

7.2 Uso indebido

Todos los usos no expresamente indicados en el capítulo 7.1 deben considerarse USO INDEBIDO.



El fabricante se exime de cualquier responsabilidad por daños a cosas, personas o a la máquina misma en caso de accidentes originados por un uso indebido de la máquina.

7.3 D.P.I.

Según se necesite, o según lo requieran las normas internas que se apliquen, deben usarse elementos de protección personalizados.

Los dispositivos de protección individual (DPI) son equipos que el trabajador lleva puestos para protegerse de los riesgos específicos de la actividad que está realizando.

El empleador proporciona los DPI eligiéndolos de común acuerdo con los trabajadores y con sus representantes.

Los DPI deben ser:
Estrictamente individuales De uso obligatorio
Escogidos poniendo atención a que sean adecuados para prevenir los riesgos específicos de la actividad que se está desarrollando.
Cómodos y confortables
Deben mantenerse en buen estado de funcionamiento y deben sustituirse cuando estén desgastados o deteriorados.

Para actuaciones de mantenimiento, los DPI previstos son los siguientes:



Guantes y ropa adecuada



Calzado de seguridad



Casco protector



Si por motivos de mantenimiento hubiera que realizar intervenciones en altura, es necesario seguir todas las prescripciones indicadas por la legislación vigente.

7.4 Cualificación del personal

El personal autorizado para trabajar en la máquina, antes de empezar el trabajo, debe haber estudiado el capítulo «Seguridad». Esto se aplica especialmente al personal que utilice la máquina solo esporádicamente.

Comprobar, al menos de vez en cuando, que el personal cumpla, durante el trabajo, con las normas de seguridad y de prevención de riesgos indicadas en las instrucciones de uso y mantenimiento.

Establecer la responsabilidad del operador de la máquina y autorizarlo a rechazar disposiciones de terceras partes que sean contrarias a las normas de seguridad.

El personal en fase de adiestramiento o de formación profesional podrá prestar servicio en la máquina o en el equipo solamente bajo supervisión constante de una persona experta.

8. USO



Antes del uso, lea atentamente lo que se recoge en el capítulo «Normas de seguridad».

La grúa y el rotor deben ser utilizados respetando todas las normas de seguridad.

No someta al eje del rotor a cargas laterales. Mantenga un ángulo de trabajo como el que se indica en la figura; el posicionamiento incorrecto del ángulo operativo debe considerarse peligroso y puede dañar el mismo eje del rotor.

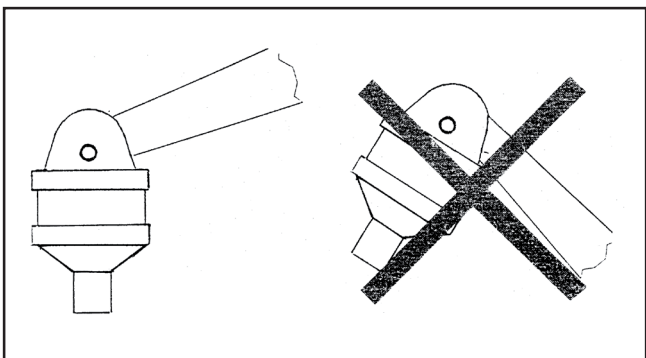

El incumplimiento de las indicaciones siguientes puede causar situaciones de peligro y graves daños al equipo y hacer que éste sea inseguro.

- No sobrecargue el rotor. Asegúrese de que la carga máxima elevable por el brazo de la grúa no supera los límites establecidos para el rotor.
- Asegúrese de que el sistema hidráulico ha alcanzado la temperatura de ejercicio.
- Levante la carga de la base o del terreno de apoyo antes de proceder a su desplazamiento o rotación.
- Está prohibido dejar la carga suspendida sin vigilancia.
- Asegúrese de que las tuberías no entran en contacto con obstáculos de ninguna clase.
- La ruptura de las tuberías o del manguito podría causar una rotación incontrolada y la caída de la carga.

9. MANTENIMIENTO

El mantenimiento debe ser una actividad preventiva y programada, vista como exigencia fundamental por motivos de seguridad, y que tenga como presupuesto que las máquinas y los equipos están sujetos a desgaste, lo cual puede ser causa de averías.

Por lo tanto, la seguridad de las máquinas depende también de un buen mantenimiento preventivo que permita la sustitución de los órganos sometidos a desgaste antes de que se observen anomalías de funcionamiento.



Cualquier intervención debe realizarse con el equipo apoyado en el suelo y la máquina parada en posición estable y con el motor apagado.

9.1 Mantenimiento ordinario

Lubrique con regularidad el perno del soporte superior del rotor.

Compruebe semanalmente el soporte superior, el eje, las tuberías y los manguitos.

Asegúrese de que no hay roturas.

Compruebe al menos una vez al año el ajuste de los pernos. El rotor no puede repararse con soldaduras.

Se recomienda utilizar siempre recambios originales.

Cualquier operación de mantenimiento que requiera el desmontaje de las partes internas que componen el rotor debe ser efectuado por el personal técnico autorizado por FERRARI INTERNATIONAL S.p.A..

El aceite hidráulico debe ser conforme a las normas DIN 51524.

9.2 Revisiones



A realizar por personal especializado con el equipo adecuado.

Posibilidad de presiones residuales en el circuito: antes de cualquier intervención, descargar la presión de la máquina y desconectar la herramienta.

La extracción de los pernos puede provocar movimientos inesperados de la estructura: inmovilice las partes antes de cualquier intervención.

Utilizar solo recambios originales.

En los pedidos de partes de recambio, especificar:

- MODELO
- N.º SERIE
- AÑO DE FABRICACIÓN

Realice cada 500 horas de trabajo:

- Compruebe que el juego entre perno y buje sea inferior a 0,6 mm; si es superior, sustituya las partes desgastadas;
- Compruebe la estanqueidad de las juntas de los cilindros; sustitúyalas si es necesario;
- Compruebe las condiciones de los tubos flexibles; sustitúyalos si es necesario;
- Compruebe las condiciones de la estructura metálica; si es necesario, sustituya las partes dañadas;
- Compruebe la fijación y las condiciones de las tuercas de sujeción de los pernos y de las uniones atornilladas;
- Compruebe la funcionalidad del equipo.

9.3 Servicio de asistencia

Para intervenciones de reparación o de revisión, diríjase a la empresa FERRARI INTERNATIONAL S.p.A., que dispone de personal cualificado y de instrumentos adecuados.

En nuestra sede existe a su disposición un servicio de asistencia técnica para aclaraciones, consultas e indicaciones sobre los talleres autorizados.

9.4 Ficha de intervenciones

9.4.1 Revisiones y reparaciones

Todos los trabajos de revisión y reparación tienen que registrarse en la ficha de intervenciones. El técnico experto responsable de dichos trabajos extenderá un acta firmada anotando, además del trabajo efectuado, posibles modificaciones o deficiencias de la herramienta.

10. RECAMBIOS

Para la identificación de una pieza de recambio hay que seguir el procedimiento siguiente:

- Identificar en el dibujo del grupo específico la pieza y el número de posición que le corresponde
- Consultar la tabla y, de acuerdo con su posición, obtener la información necesaria para el pedido:
 - Código
 - Descripción de la pieza
 - Cantidad de piezas montadas en la máquina (Cant.)
- Rellenar el formulario de pedido correspondiente y la empresa FERRARI INTERNATIONAL S.p.A. le suministrará las piezas de recambio.

Es importante anotar en este manual los mantenimientos periódicos y las intervenciones extraordinarias efectuadas con el fin de agilizar, en caso de necesidad, el procedimiento de búsqueda de los inconvenientes y obtener así una solución más económica.

La herramienta comprada deberá estar siempre en perfectas condiciones de trabajo, de modo que es indispensable utilizar exclusivamente piezas de recambio originales, que se solicitarán directamente a la empresa o mediante un distribuidor autorizado.

El montaje de piezas de recambio de calidad inferior puede ser causa de daños a otros componentes.

El resultado positivo de las operaciones de mantenimiento y revisión depende de las instrucciones y los consejos sugeridos a partir de nuestra experiencia.

SOMMAIRE

1.	GARANTIE	48
2.	AVERTISSEMENTS GÉNÉRAUX.....	48
2.1	Identification du fabricant	48
2.2	Marquage.....	48
2.3	Déclaration de conformité	49
2.4	Avertissements de danger, interdictions et instructions	50
2.5	Introduction	50
2.6	Consignes de sécurité	50
2.7	Obligation de l'employeur	51
2.8	Obligation des opérateurs sur la machine	51
2.9	Limitation de responsabilité	51
3.	STRUCTURE ET UTILISATION DU MANUEL	51
4.	DESCRIPTION GÉNÉRALE	52
5.	DONNÉES TECHNIQUES.....	53
6.	INSTALLATION	58
6.1	Manutention	58
6.2	Montage	58
	6.2.1 Montage du rotateur.....	58
	6.2.2 Raccordement hydraulique	58
6.3	Nettoyage.....	59
6.4	Démolition et élimination.....	59
7.	FONCTIONNEMENT ET EMPLOI.....	59
7.1	Utilisation prévue	59
7.2	Utilisation non prévue	59
7.3	D.P.I	59
7.3	Équipements de protection individuelle (EPI)	59
7.4	Qualification du personnel	60
8.	UTILISATION.....	60
9.	ENTRETIEN.....	60
9.1	Entretien de routine.....	60
9.2	Révisions	61
9.3	Service après-vente	61
9.4	Fiche d'entretien	61
	9.4.1 Révisions et réparations	61
10.	PIÈCES DE RECHANGE	61

1. GARANTIE

La garantie s'applique si les dispositions contractuelles et administratives sont respectées de la part de l'acheteur et au cours de l'installation et de l'utilisation de la machine, qui doivent être effectuées conformément aux instructions du présent manuel.

Le fabricant atteste que ce produit a été testé avant la livraison et qu'il est garanti pendant 24 mois après la date de livraison, la garantie se limitant uniquement aux défauts de fabrication et d'assemblage.

Sont en outre exclus de la garantie :

- la main d'œuvre toutes les pièces qui, en raison de leur utilisation spécifique, sont soumises à une usure.
- Les frais de transport, d'inspection et de main d'œuvre, au cas où les défauts constatés ne sont pas imputables au fabricant.

Le fabricant s'engage à réparer ou à remplacer gratuitement toutes les pièces qui apparaîtraient défectueuses à l'origine. À cet égard, on considérera comme formant un jugement définitif uniquement celui qui sera rendu par nos techniciens « Assistance Agréée ».

Pour toute controverse, on attribue compétence au Tribunal de Reggio d'Émilie.

2. AVERTISSEMENTS GÉNÉRAUX

2.1 Identification du fabricant

Ferrari International S.p.A. - Via E.Tirelli, 26/a - 42122 - Reggio Emilia Italy
Tel: +39 0522 2387 - Fax +39 0522 238799 - www.ferrariinternational.com

2.2 Marquage

L'équipement est réalisé conformément aux Directives Communautaires correspondantes et qui sont en vigueur au moment de son introduction sur le marché.

Étant donné qu'il s'agit d'un équipement s'inscrivant dans la déclaration de machine conformément à l'article 2, lettre

a) deuxième point, une auto-déclaration de conformité CE Annexe II A appropriée est délivrée.

La plaquette appliquée doit être semblable à celle qui figure ci-après et doit être dûment remplie.

 Reggio Emilia (ITALY) www.ferrariinternational.com	
DESIGNAZIONE - TYPE	
MODELLO - MODEL	
MATRICOLA - P/N	
ANNO - YEAR	
MASSA - WEIGHT	kg
CAPACITÀ - CAPACITY	kg



Il est interdit à l'utilisateur de supprimer, d'altérer ou d'endommager la plaquette d'identification



2.3 Déclaration de conformité

La déclaration de conformité requise, semblable à celle qui figure ci-après et dûment remplie avec les données spécifiques du client, est jointe à ce manuel.

	
Dichiarazione di conformità (All. II - P.1 Sez.A) / Declaration of conformity (All. II - P.1 Sez.A) Erklärung von der Übereinstimmung (All. II - P.1 Sez.A) / Declaration de conformité (All. II - P.1 Sez.A) Declaração do conformidade (All. II - P.1 Sez.A) / Declaração do fabricantes (All. II - P.1 Sez.A)	XXXXX Del / dated / du vom / del / de XX/XX/2019
La Ditta / The Company / La Société / Die Firma / La Empresa	FERRARI INTERNATIONAL S.p.a. VIA EMORE TIRELLI, 26/A - 42122 REGGIO EMILIA - ITALY
Dichiara che l'attrezzatura intercambiabile / declares that the interchangeable equipment Déclare que les équipements interchangeables / Erklärt dass auswechselbare Ausrüstungen Declara que los equipos intercambiables/declara que os equipamentos XXXXXXXXXX XXXXXXXXXXXX	
MARCA / BRAND NAME / MARQUE / MARKE/ MARCA MODELLO / MODEL / MODÈLE / MODELO... N° SERIE / SERIAL NR / N° DE SÉRIE / SERIALNUMMER / N° DE SÉRIE ANNO / YEAR / ANNÉE / JAHR / AÑO / AÑO	FERRARI INTERNATIONAL XXXX XXXXX XXXXXXXX XX XXXX XXXX
According with the Directive 2006/42 CEE Conforme par la directive 2006/42 CEE Konformität mit der Maschinenrichtlinie 2006/42 CEE Esta en conformidad con la Directiva Maquina 2006/42 CEE Esta em conformidade com a Directiva de Maquinas 2006/42 CEE	
XXXXXXXXXX XXXXXXXXXXXX	
Fascicolo tecnico conservato o/o la Sede dell'azienda - Referente: Ferrari Orlando Technical documentation kept at the headquarters - Contact: Ferrari Orlando Documentation technique tenu au siège de la société - Contact: Ferrari Orlando Technische Dokumentation beider Firma gehalten Hauptquartier - Kontakt: Ferrari Orlando Documentación técnica registrada en la sede central - Contacto: Ferrari Orlando Documentação técnica registrada na sede central - Contacto: Ferrari Orlando	
Amministratore Unico/ Managing Director / Le Directeur General Geschäftsführer / Administrator Unico / Exm Director /Administrador	 Orlando Ferrari
Reggio Emilia, XX/XX/2019	
Ferrari International SpA - Via Emore Tirelli, 26/A - 42122 - Reggio Emilia - Italia - Tel. + 39 05222387 r.a. - Fax +39 0522 238799 http://www.ferrariinternational.com - Export Department: salesinternational@ferrariinternational.com - Commerciale Italia: salesitalia@ferrariinternational.com	

2.4 Avertissements de danger, interdictions et instructions

Avant l'utilisation, vérifier que les plaquettes autocollantes sont présentes sur l'équipement selon le schéma suivant.

SYMBOLE	SIGNIFICATION	POSITION
	Il est interdit de nettoyer, lubrifier, régler et réparer durant le mouvement	Sur la machine
	Danger d'écrasement	Sur la machine



Il est interdit à l'utilisateur d'enlever les étiquettes autocollantes.

2.5 Introduction

La firme FERRARI INTERNATIONAL S.p.A. vous remercie pour la confiance que vous avez placée en elle en choisissant une de ses machines.

L'amélioration continue et la recherche de produits de qualité sans cesse supérieure sont les fondements de notre engagement ; nous nous réservons le droit de procéder, même sans préavis, à toutes les modifications de nos équipements que nous jugerons appropriées, sans que, pour autant, celles-ci doivent être également apportées aux machines vendues précédemment.

Dans le cas où l'équipement devrait être utilisé dans des conditions spéciales ou pour des usages autres que ceux qui sont prévus, nous conseillons de consulter notre service technique.



Les illustrations utilisées dans cette brochure ont été obtenues à partir du modèle standard. Les modèles achetés pourraient différer par certains détails, principalement dus à des exigences d'adaptabilité sur des machines et/ou sur d'autres équipements.equipos.

2.6 Normes de sécurité

	Il est absolument interdit de passer dans le rayon d'action de la machine et de l'équipement.
	Danger de charges suspendues
	Danger d'écrasement
	Danger de happement

Il est absolument interdit d'utiliser l'équipement avant d'avoir interdit l'accès à la zone de travail aux personnes et aux animaux ; pour y parvenir, il est nécessaire de clôturer la zone de travail et d'adopter toutes les mesures qui seront considérées comme nécessaires pour sécuriser toutes les phases de travail.

Toutes les consignes de sécurité qui sont valables pour la machine le sont également pour les équipements ; en cas de divergence entre les normes de sécurité de la machine et celles de l'équipement, appliquer celles qui sont les plus restrictives.

L'équipement permet le levage et la manutention de matériel ; il est donc absolument interdit de déplacer la charge au-dessus de personnes ou de lieux de travail.

La conformité de l'équipement à la directive machines n'a de valeur que si la machine sur laquelle il est monté est également conforme à cette directive.

Toute intervention sur l'équipement doit être effectuée alors que la machine est à l'arrêt dans une position stable.

La sécurité de l'équipement dépend de l'efficacité des systèmes de sécurité de la machine sur laquelle il est monté.

La machine doit être équipée de signaux visuels et sonores permettant d'avertir les personnes des activités de celle-ci, ainsi que de l'équipement.

L'équipement ne peut être utilisé que par un personnel agréé pour l'utilisation de la machine, qui devra être formé de façon à bien connaître ses capacités de levage et ses limites d'utilisation ; il devra en outre connaître et observer scrupuleusement les normes de sécurité concernant le soulèvement des charges.

2.7 Obligations de l'employeur

L'employeur est responsable de la diffusion du présent document à tout le personnel qui est appelé à interagir avec la machine.

2.8 Obligations des opérateurs sur la machine

En plus de l'obligation de respecter scrupuleusement les directives contenues dans le présent manuel, les opérateurs sont tenus de signaler à leur responsable hiérarchique direct toute carence éventuelle ou situation dangereuse potentielle qui pourrait se produire.



En cas de dysfonctionnement de l'équipement, vérifier les procédures indiquées dans les différents chapitres.

2.9 Limitation de responsabilité



Le fabricant se considère comme étant exonéré de toute responsabilité lorsque se vérifie un des cas suivants :

- mauvaise utilisation de la machine ;
- utilisation de l'équipement de la part d'un personnel non formé ;
 - graves négligences au cours de l'entretien ordinaire ;
 - utilisation de pièces de rechange non originales ou qui ne sont pas adaptées au modèle ;
 - modifications ou interventions non autorisées ;
 - défaut de respect des instructions qui sont fournies dans le présent manuel utilisation contraire aux normes générales de sécurité sur les lieux de travail;
 - utilisation contraire aux normes nationales applicables à la machine ;
 - événements exceptionnels ;
 - utilisation ne s'inscrivant pas dans les termes prévus.

3. STRUCTURE ET UTILISATION DU MANUEL



Lire attentivement le présent manuel avant de procéder à la mise en service de l'équipement, c'est-à-dire de l'installation

Le présent manuel a pour but de fournir à l'utilisateur toutes les informations nécessaires pour que, en plus d'une utilisation adéquate de l'équipement, il soit en mesure de gérer celui-ci de la manière la plus autonome et la plus sûre possible.

Il comprend des informations concernant les problèmes de nature technique, le fonctionnement, l'arrêt de la machine, l'entretien, les pièces de rechange et la sécurité.

Avant d'effectuer toute opération sur l'équipement, les opérateurs et les techniciens qualifiés doivent lire attentivement les instructions contenues dans la présente publication.

En cas de doutes sur l'interprétation correcte des instructions, il faut se mettre en contact avec nos services pour obtenir les informations complémentaires nécessaires.



Le présent manuel fait partie intégrante de l'équipement et doit être conservé avec le plus grand soin par l'acheteur.

Le manuel doit accompagner l'équipement au cas où celui-ci serait vendu à un nouvel utilisateur.

Le contenu du présent manuel est conforme à la directive 2006/42/CE et a été rédigé suivant les lignes directrices de la norme UNI 10893-2000.

Le présent manuel se compose de 80 pages, couverture incluse.

Il est interdit à quiconque de divulguer, de modifier ou d'utiliser le présent manuel à ses propres fins.

Ce manuel a été rédigé en y incluant des pictogrammes peu nombreux, mais qui sont bien mis en évidence, afin de rendre la consultation plus simple et plus immédiate.



Les opérations qui représentent une situation potentiellement dangereuse pour les opérateurs sont signalées par le symbole ci-contre.

Ces opérations sont susceptibles de provoquer des lésions physiques graves.



Les informations qui exigent une attention toute particulière sont mises en évidence par le symbole qui figure ci-contre



Les opérations qui exigent une lecture attentive des indications qui sont fournies dans le manuel d'utilisation et d'entretien sont mises en évidence par le symbole ci-contre.

4. DESCRIPTION GÉNÉRALE

Le rotateur hydraulique FERRARI INTERNATIONAL S.p.A. a été conçu pour être monté à l'extrémité du bras d'une grue et permettre le raccordement et l'utilisation d'accessoires tels qu'une benne, un grappin, une fourche, etc.

Le rotateur est équipé de tuyaux hydrauliques à raccorder selon les instructions reportées sur la tête et sur l'arbre.

5. DONNÉES TECHNIQUES

VERSIONS AVEC ARBRE



FR 15



FR 35



FR 50



FR 55

Modèles	Carico statico Static load	Carico dinamico Dynamic load	Poids	Pression	Rotazione Rotation	Coppia Torque	Portée
	kg	kg	kg	bar		Nm	l/min
FR 15	1200	600	10	250	360° cont.	500	10
FR 35	3500	1750	17	250	360° cont.	900	20
FR 50	5000	2500	25	250	360° cont.	1100	20
FR 55	5500	2700	28	250	360° cont.	1300	20

Conformément à la norme 2006/42/CE EN4413:2012 EN12100:2010

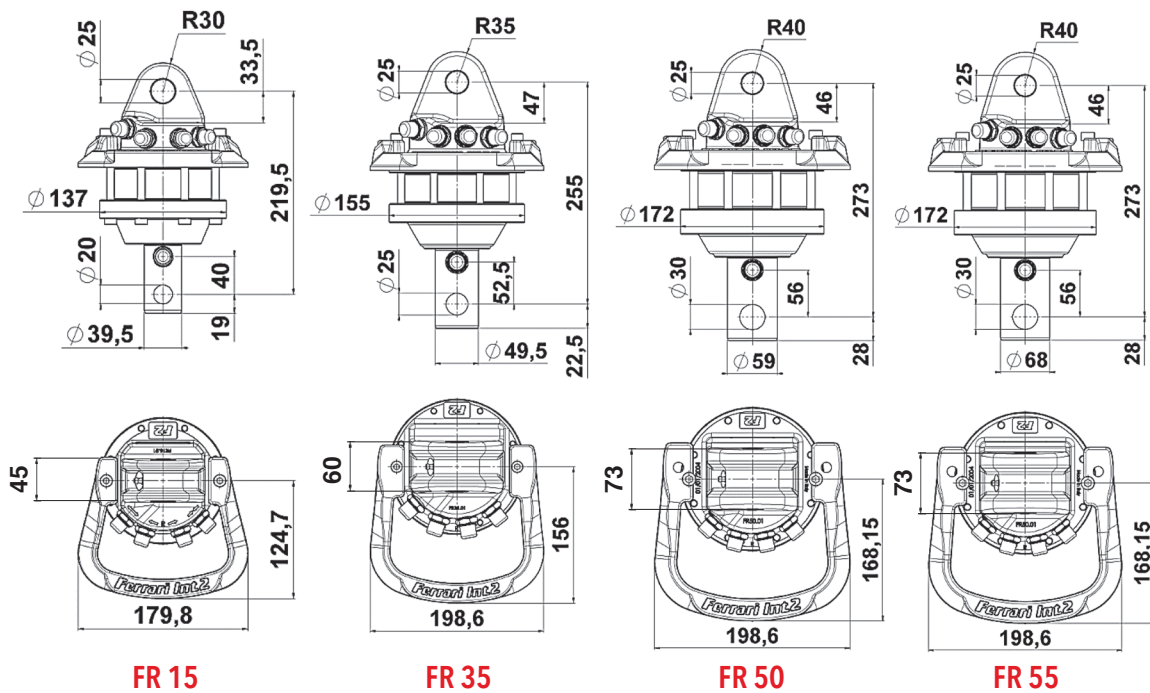

VERSIONS AVEC ARBRE



FR 85 SX



FR 85 SX/2



FR 128 SX



FR 128 SX/2

Modèles	Carico statico	Carico dinamico	Poids	Pression	Rotazione	Coppia	Portée
	Static load	Dinamic load					
	kg	kg	kg	bar		Nm	l/min
FR 85 SX	7000	3500	36	250	360° cont.	1900	25
FR 85 SX/2	7000	3500	38	250	360° cont.	1900	25
FR 128 SX	12000	6000	48	250	360° cont.	2700	30
FR 128 SX/2	12000	6000	51	250	360° cont.	2700	30

Conformément à la norme 2006/42/CE EN4413:2012 EN12100:2010

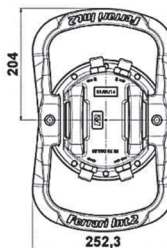
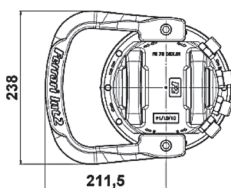
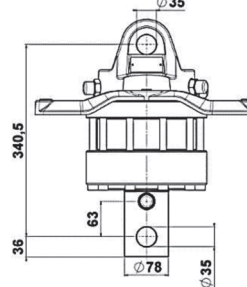
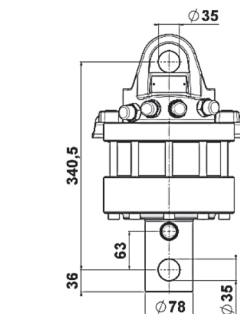
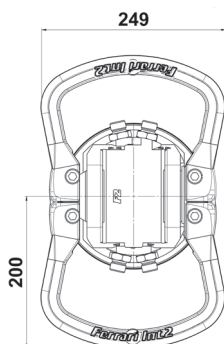
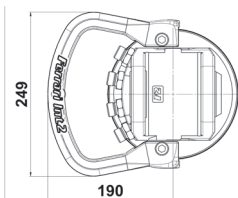
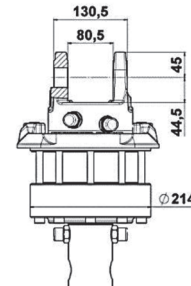
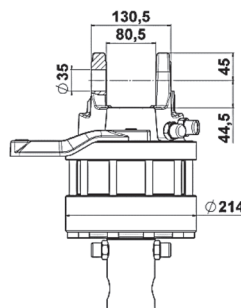
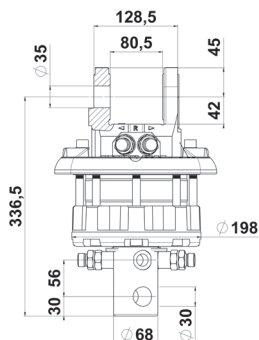
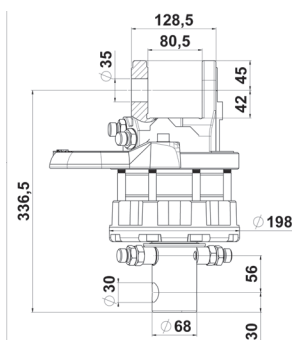

FR 85 SX

FR 85 SX/2

FR 128 SX

FR 128 SX/2

VERSIONS AVEC BRIDES



FR 35 F



FR 50 F



FR 55 F

Modèles	Carico statico	Carico dinamico	Poids	Pression	Rotazione	Coppia	Portée
	Static load	Dinamic load					
	kg	kg	kg	bar		Nm	l/min
FR 35 F	3500	1750	22	250	360° cont.	900	20
FR 50 F	5000	2500	28	250	360° cont.	1100	20
FR 55 F	5500	2700	33	250	360° cont.	1300	20

Conformément à la norme 2006/42/CE EN4413:2012 EN12100:2010

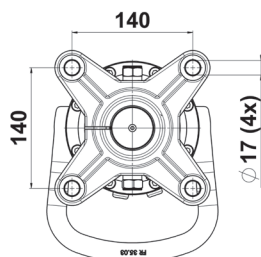
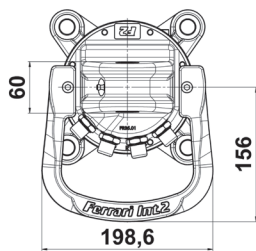
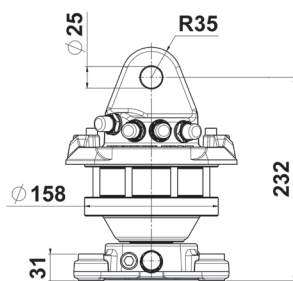

FR 35 F

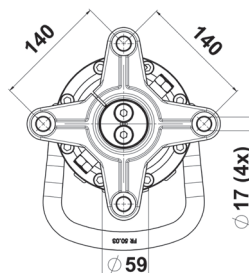
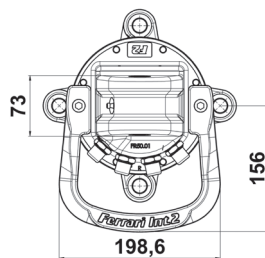
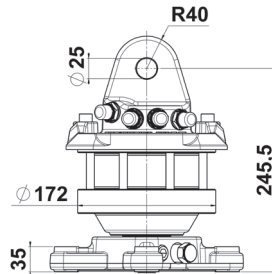

FR 50 F

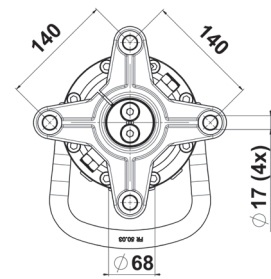
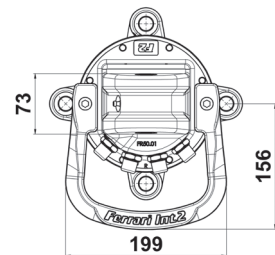
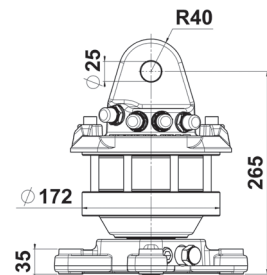

FR 55 F

VERSIONS AVEC BRIDES



FR 85 SXF



FR 85 SXF/2



FR 128 SX-F



FR 128 SX-F/2

Modèles	Carico statico Static load	Carico dinamico Dinamic load	Poids	Pression	Rotazione Rotation	Coppia Torque	Portée
	kg	kg	kg	bar		Nm	l/min
FR 85 SXF	7000	3500	41	250	360° cont.	1900	25
FR 85 SXF/2	7000	3500	44	250	360° cont.	1900	25
FR 128 SX-F	12000	6000	56	250	360° cont.	2700	30
FR 128 SX-F/2	12000	6000	59	250	360° cont.	2700	30

Conformément à la norme 2006/42/CE EN4413:2012 EN12100:2010

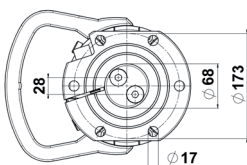
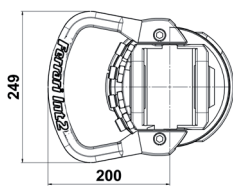
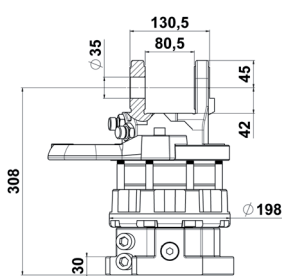

FR 85 SX-F

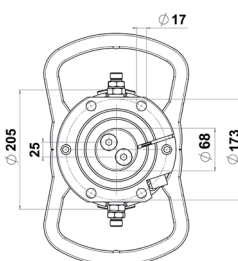
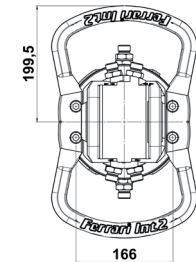
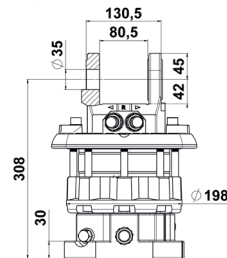

FR 85 SX-F/2

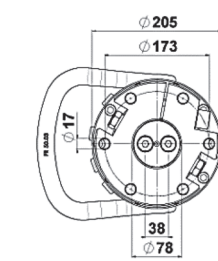
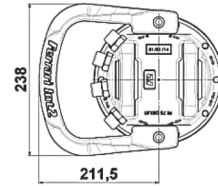
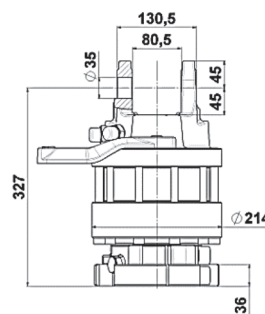

FR 128 SX-F

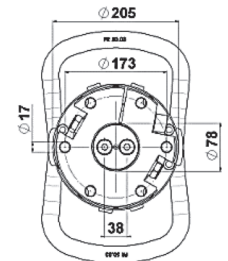
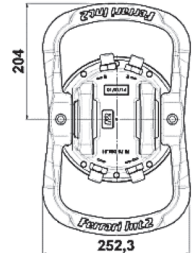
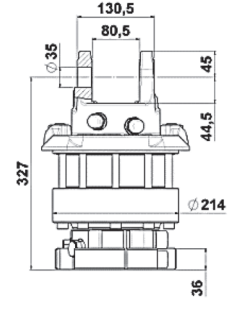

FR 128 SX-F/2

VERSIONS À SIX VOIES



FR 50 F S6X



FR 128 F S6X

Modèles	Carico statico <i>Static load</i>	Carico dinamico <i>Dinamic load</i>	Poids	Pression	Rotazione <i>Rotation</i>	Coppia <i>Torque</i>	Portée
	kg	kg	kg	bar		Nm	l/min
FR 50 F S6X	5000	2500	36	250	360° cont.	1100	20
FR 128 F S6X	12000	6000	78	250	360° cont.	2900	30

Conformément à la norme 2006/42/CE EN4413:2012 EN12100:2010

FR 50 F S6X

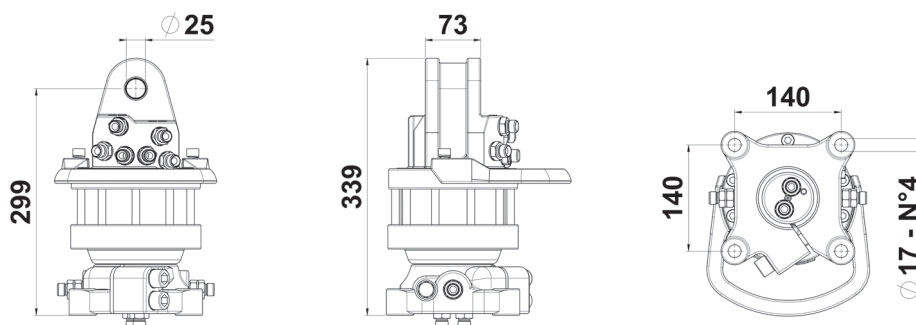

FR 128 F S6X

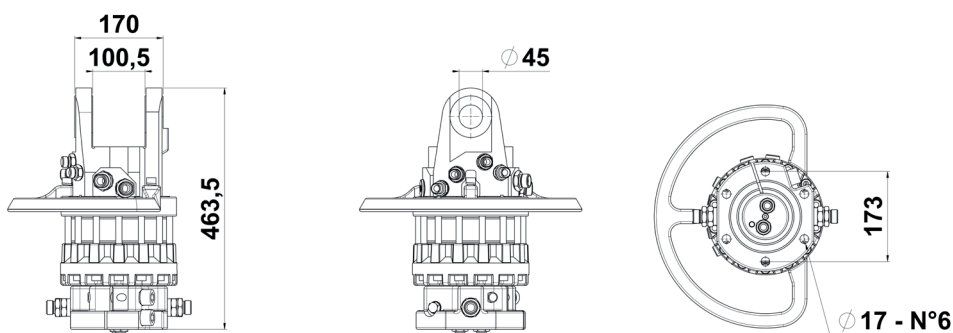

6. INSTALLATION

6.1 Manutention



Pour le levage et le transport, il faut utiliser des engins adaptés au poids devant être manipulé

Les équipements, pour qu'ils soient transportés en toute sécurité, doivent être solidement fixés sur une palette.

Pour un transport sécurisé, les équipements doivent être fixés solidement sur une palette ou, étant donné leur instabilité, doivent être attachés au moyen de transport par des cordes et des sangles.

Soulever l'équipement en même temps que la palette avec un chariot élévateur ou en utilisant l'attache supérieure.

Stocker l'équipement avec précaution, car étant donné sa forme particulière qui le rend instable, il peut se renverser s'il est posé verticalement sans un soutien approprié.



Consulter le chapitre 5 « Données techniques » pour le poids des composants.

Déplacer lentement la charge de façon à ne pas provoquer de mouvements brusques engendrant des situations de danger.



Le personnel chargé de la manutention devra porter : des gants de protection, un casque et des chaussures de sécurité à bout métallique renforcé et semelle de



Aucune personne étrangère au service ne doit se trouver dans le rayon d'action du chariot pendant les opérations de levage, de transport et de manutention.



Il est interdit de stationner sous des charges suspendues.

6.2 Montage

Le circuit hydraulique de l'engin de levage doit être configuré pour l'alimentation du rotateur.

Si l'engin de levage d'origine ne prévoit pas cette configuration, il faut modifier son circuit hydraulique pour l'adapter aux nouvelles exigences.



Cette modification doit être uniquement effectuée par un personnel agréé par le fabricant de l'engin de levage.

6.2.1 Montage du rotateur

Pour sa fixation à l'extrémité du bras de la grue, le haut du rotateur est équipé d'une fourche de fixation qui accueille la bride, bloquée à son tour par une goupille de sécurité.

Le rotateur doit toujours pendre librement et verticalement par rapport à l'arbre.

Limiter les sources d'oscillation du rotateur et protéger soigneusement la tuyauterie hydraulique.

6.2.2 Raccordement hydraulique

Vérifier la propreté de l'huile hydraulique de la grue. Filtrage optimal : 10 µm.

Raccorder entre eux les tuyaux de rotation avec un mamelon de façon à faire circuler l'huile pendant 5 minutes au moins. Assembler ensuite les tuyaux au rotateur en suivant les instructions reportées sur la tête et sur l'arbre du rotateur.

↔ Ouverture

→← Fermeture

R Rotation dans le sens de la flèche

Prévoir sur le circuit hydraulique de la grue des vannes réductrices de pression et de débit pour limiter la pression aux 250 bars prévus.

Le sens de rotation du rotateur et le mouvement de l'accessoire doivent répondre aux indications reportées sur les commandes de la grue.

La grue ainsi que tous ses accessoires doivent être conformes à la Directive machines CE.

6.3 Nettoyage



Le nettoyage de la machine peut être effectué par un personnel ne possédant pas de compétences techniques particulières, à condition qu'il ait été préalablement informé sur la nécessité d'accomplir cette opération uniquement lorsque la machine est à l'arrêt et au sol pour ne pas engendrer de situations de danger.

6.4 Mise au rebut



Avant de mettre la machine au rebut, il faut la démonter et trier ses composants en fonction de leur composition pour être ensuite traités selon la législation en vigueur en matière de traitement des déchets industriels.

Pièces en plastique :

À démonter et à traiter séparément.

Lubrifiants usés :

Ils doivent être recueillis dans des conteneurs spéciaux et remis à des centres spécialisés de traitement.

Pièces en acier au carbone :

Elles doivent être remises à des centres spécialisés de traitement pour y être recyclées.

7. FONCTIONNEMENT ET UTILISATION

7.1 Utilisation prévue

Le rotateur hydraulique FERRARI INTERNATIONAL S.p.A. a été conçu pour être monté à l'extrémité du bras d'une grue et permettre le raccordement et l'utilisation d'accessoires tels qu'une benne, un grappin, des fourches, etc.

Le rotateur est équipé de tuyaux hydrauliques à raccorder selon les instructions reportées sur la tête et sur l'arbre.

Les raccords du circuit hydraulique de la grue doivent passer à travers l'axe du rotateur. La charge maximale de l'accessoire ne doit pas dépasser celle admise par le rotateur.

Lorsque le rotateur est en marche, l'huile du circuit hydraulique doit avoir atteint la température d'exercice (-20°C / +50°C) et la viscosité d'exercice.

7.2 Utilisation non prévue

Tout ce qui n'a pas été expressément indiqué dans le chapitre 7.1 est à considérer comme une UTILISATION NON PRÉVUE



Le fabricant décline toute responsabilité en cas de dégâts corporels ou matériels provoqués par une utilisation non prévue de la machine.

7.3 Équipements de protection Individuelle (epi)

Lorsque les normes internes correspondantes l'imposent ou le demandent, il faut utiliser des équipements de sécurité personnalisés.

Le port des équipements de protection individuelle (EPI) est obligatoire pour chaque travailleur afin de le protéger contre les risques liés à l'activité qu'il exerce.

L'employeur fournit les EPI, en les choisissant d'un commun accord avec les travailleurs et avec les représentants de ceux-ci.

Les EPI doivent être :

- strictement personnels,
- obligatoirement portés,
- choisis en s'assurant qu'ils sont en mesure de prévenir les risques spécifiques des activités que le travailleur qui les portera est en train de réaliser,
- pratiques et confortables,
- maintenus en bon état et remplacés lorsqu'ils sont usés ou endommagés.

En cas d'entretien, on prévoit les EPI suivants :



Gants et vêtements de travail appropriés



Chaussures de sécurité



Casque de protection



Au cas où, pour des motifs liés à l'entretien, des interventions en hauteur seraient nécessaires, veuillez à respecter toutes les prescriptions qui sont prévues par la législation en vigueur.

7.4 Qualification du personnel

Avant d'utiliser l'équipement, le personnel préposé doit avoir lu le contenu de ce manuel, et en particulier le chapitre « Sécurité ». Ceci est surtout valable pour le personnel qui ne l'utilise qu'occasionnellement. Vérifier de temps en temps que le personnel respecte les consignes de sécurité et les règles de prévention reportées dans ce manuel.

Désigner un responsable de la machine autorisé à refuser d'obtempérer à des instructions émanant de tiers en cas de non-conformité de celles-ci aux règles de sécurité.

Le personnel en cours de formation peut utiliser la machine ou l'installation, mais sous la supervision d'une personne expérimentée.

8. UTILISATION



Avant l'utilisation, lire attentivement le chapitre « Consignes de sécurité ».

Avant l'utilisation, lire attentivement le chapitre « Consignes de sécurité ».

Utiliser la grue et le rotateur en observant toutes les consignes de sécurité.

Ne pas soumettre l'arbre du rotateur à des sollicitations latérales. Respecter un angle de travail comme illustré ci-dessous sous peine de créer une situation dangereuse ou d'endommager l'arbre du rotateur.

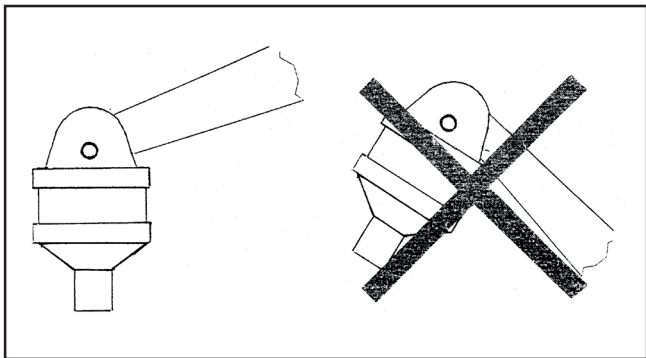

La non-observance des indications suivantes peut provoquer des situations de danger ou endommager gravement l'accessoire et le rendre dangereux.

- Ne pas surcharger le rotateur ! Vérifier si la charge maximale levable par le bras de la grue ne dépasse

pas le seuil établi pour le rotateur.

- Vérifier si la température dans le circuit hydraulique a atteint la température d'exercice prévue.
- Soulever d'abord la charge du sol ou de sa base d'appui avant de procéder à sa manutention ou à sa rotation.
- Il est interdit de laisser une charge suspendue sans surveillance.
- Vérifier qu'aucun obstacle ne se trouve sur le parcours de la tuyauterie.
- La rupture de la tuyauterie ou d'un mamelon provoque une rotation incontrôlée et la chute de la charge.

9. ENTRETIEN

L'entretien doit représenter une activité préventive et programmée, considérée comme une exigence fondamentale pour la sécurité, et ayant pour principe que les machines et les équipements sont soumis à l'usure, ce qui est une cause potentielle de pannes.

Par conséquent, la sécurité des machines dépend également d'un bon entretien préventif, qui permet le remplacement des organes soumis à une usure avant que des anomalies de fonctionnement ne se produisent.



Toute intervention doit être effectuée en s'assurant que l'équipement est appuyé sur le sol et que la machine est à l'arrêt dans une position stable avec moteur éteint.

9.1 Entretien de routine

Lubrifier régulièrement la bride du support supérieur du rotateur.

Contrôler hebdomadairement le support supérieur, l'arbre, la tuyauterie et les mamelons.

Vérifier l'absence de ruptures.

Vérifier le serrage des boulons une fois par an au moins. Ne pas tenter de réparer le rotateur avec une soudure.

Il est conseillé de toujours utiliser des pièces de rechange d'origine.

Toute opération d'entretien requérant le démontage des composants internes du rotateur doit être effectuée par un personnel agréé par FERRARI INTERNATIONAL S.p.A..

L'huile hydraulique doit être conforme à la norme DIN 51524.

9.2 Révisions



La révision doit être effectuée par un personnel spécialisé avec des outils appropriés.

En raison de pressions résiduelles dans le circuit, avant toute intervention, il faudra dépressuriser l'équipement.

L'extraction des tourillons peut provoquer des mouvements intempestifs dans la structure. Immobiliser les éléments avant toute intervention. N'utiliser que des pièces de rechange d'origine.

Pour toute commande de pièces de rechange, mentionner toujours :

- LE MODÈLE
- LE N° DE SÉRIE
- L'ANNÉE DE FABRICATION

À exécuter toutes les 500 heures de travail :

- vérifier si le jeu entre le tourillon et la douille est inférieur à 0,6 mm ; dans le cas contraire, changer les pièces usées,
- vérifier l'étanchéité des joints des cylindres et les changer en cas de besoin,
- vérifier l'état des tuyaux flexibles et les changer en cas de besoin,
- vérifier l'état de la structure métallique et changer les pièces usées,
- vérifier le serrage et l'état des écrous d'arrêt de tourillons et des raccords boulonnés,
- vérifier le bon fonctionnement de l'équipement.

9.3 Service après-vente

Pour les réparations ou les révisions, s'adresser au fabricant, la société FERRARI INTERNATIONAL S.p.A., qui dispose d'un personnel qualifié et d'instruments adéquats.

Le fabricant met aussi à disposition son service d'assistance technique pour toute information à propos de ses ateliers SAV agréés.

9.4 Fiche d'entretien

9.4.2 Révisions et réparations

Toutes les révisions et les réparations doivent être enregistrées sur une fiche d'entretien. Le technicien responsable rédigera un rapport, qu'il signera, dans lequel seront notées les heures de travail et les interventions effectuées sur l'équipement.

10. PIÈCES DE RECHANGE

Procéder comme suit pour identifier une pièce de rechange :

- identifier sur la vue éclatée du groupe spécifique, la pièce et son numéro de repère,
- se reporter au tableau et en correspondance du repère, relever les informations nécessaires à l'identification de la pièce, c'est-à-dire :
 - code
 - description de la pièce
 - la quantité montée sur la machine (q.té)
- remplir le bon de commande et l'envoyer au fabricant FERRARI INTERNATIONAL S.p.A., qui vous enverra les pièces de rechange.

Il est conseillé de noter sur ce manuel les opérations d'entretien de routine et extraordinaire effectuées sur la machine. Cela permettra, en cas de besoin, une identification plus rapide de la panne et donc une solution plus économique.

L'équipement doit toujours être en parfaites conditions de fonctionnement. Par conséquent, en cas de besoin, il est impératif d'utiliser exclusivement des pièces de rechange d'origine, en s'adressant directement au fabricant ou à un centre SAV agréé.

L'utilisation de pièces de rechange non d'origine peut endommager la machine.

Le résultat positif de l'entretien et des révisions dépend du respect des instructions figurant dans cette notice.

INHALT

1.	GARANTIE	64
2.	ALLGEMEINE HINWEISE.....	64
2.1	Herstelleridentifikation.....	64
2.2	Kennzeichnung	64
2.3	Konformitätserklärung.....	65
2.4	Gefahren- und verbotshinweise und anleitung	66
2.5	Einführung.....	66
2.6	Sicherheitsrichtlinien	66
2.7	Aufgaben des arbeitgebers.....	67
2.8	Aufgaben der maschinenbediener	67
2.9	Haftungsausschluss.....	67
3.	AUFBAU UND VERWENDUNG DES HANDBUCHS	67
4.	ALLGEMEINE BESCHREIBUNG	68
5.	TECHNISCHE EIGENSCHAFTEN.....	69
6.	INSTALLATION	74
6.1	Handhabung	74
6.2	Zusammenbau	74
	6.2.1 Montage des Rotators.....	74
	6.2.2 Hydraulischer anschluss	74
6.3	Reinigung.....	75
6.4	Demontage und entsorgung	75
7.	BETRIEB UND VERWENDUNG	75
7.1	Vorgesehene verwendung	75
7.2	Nicht vorgesehene verwendung	75
7.3	Psa.....	75
7.4	Qualifikation des personals.....	76
8.	VERWENDUNG.....	76
9.	WARTUNG	76
9.1	Rutinewartung.....	76
9.2	Überholungen	77
9.3	Kundendienst.....	77
9.4	Serviceprotokoll	77
	9.4.1 Überholungen und reparaturen.....	77
10.	ERSATZTEILE.....	77

1. GARANTIE

Die Garantie gilt nur bei Beachtung der vertraglichen und administrativen Bestimmungen und der in diesem Handbuch enthaltenen Anweisungen zur Installation und nachfolgenden Nutzung der Maschine von Seiten des Käufers.

Der Hersteller garantiert, dass das Produkt vor der Auslieferung geprüft wurde und gewährleistet eine Garantie von 12 Monaten ab dem Lieferdatum, die ausschließlich auf Herstellungs- und Montagefehler begrenzt ist.

Die Garantie umfasst nicht:

- Arbeitsleistung
- Alle Teile, die durch ihre spezifische Nutzung Verschleiß ausgesetzt sind
- Kosten für Versand, Inspektion und Arbeitsleistung, wenn die entdeckten Defekte nicht dem Hersteller zugewiesen werden können.

Der Hersteller verpflichtet sich, alle Teile, die von Anbeginn Defekte aufweisen, kostenfrei zu reparieren oder zu ersetzen. In dieser Hinsicht gilt die Beurteilung, die durch unsere befugten Servicetechniker abgegeben wird, als ausschlaggebend.

Bei etwaigen Streitigkeiten ist das Gericht von Reggio Emilia der zuständige Gerichtsstand.

2. ALLGEMEINE HINWEISE

2.1 Herstelleridentifikation



2.2 Kennzeichnung

Die Vorrichtung wurde entsprechend den einschlägigen EU-Richtlinien gebaut, die zum Zeitpunkt der Markteinführung galten.

Da diese Vorrichtung gemäß Artikel 2, Buchstabe a) Punkt unter die Maschinenrichtlinie fällt, wird eine entsprechende CE- Konformitätserklärung nach Anhang II A vom Hersteller selbst ausgestellt.

Das aufgebrachte Typenschild ähnelt der nachfolgenden Abbildung mit den entsprechend eingetragenen Daten.

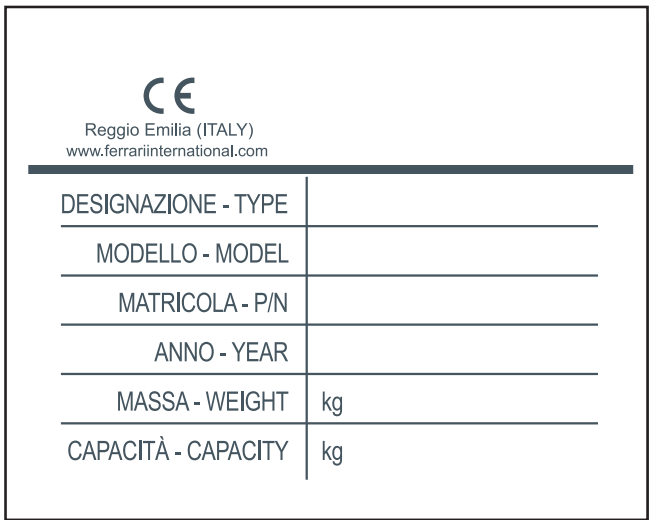

Der Benutzer darf das Typenschild weder entfernen noch verändern oder beschädigen.



2.3 Konformitätserklärung

Dem Handbuch wird die erforderliche Konformitätserklärung beigefügt, die nachfolgender Abbildung ähnelt und in die die kundenspezifischen Daten eingetragen wurden.

	
Dichiarazione di conformità (All. II - P.1 Sez.A) / Declaration of conformity (All. II - P.1 Sez.A) Erklärung von der Übereinstimmung (All. II - P.1 Sez.A) / Declaration de conformité (All. II - P.1 Sez.A) Declaração do conformidade (All. II - P.1 Sez.A) / Declaração do fabricantes (All. II - P.1 Sez.A)	XXXXXX Del / dated / du vom / del / de XX/XX/2019
La Ditta / The Company / La Société / Die Firma / La Empresa FERRARI INTERNATIONAL S.p.a. VIA EMORE TIRELLI, 26/A - 42122 REGGIO EMILIA - ITALY	
Dichiara che l'attrezzatura intercambiabile / declares that the interchangeable equipment Déclare que les équipements interchangeables / Erklärt dass auswechselbare Ausrüstungen Declara que los equipos intercambiables/declara que os equipamentos XXXXXXXXXX XXXXXXXXXXXX	
MARCA / BRANDE NAME / MARQUE / MARKE / MARCA MODELLO / MODEL / MODÈLE / MODELO... N° SERIE / SERIAL NR / N° DE SÉRIE / SERIALNUMMER / N° DE SÉRIE ANNO / YEAR / ANNÉE / JAHR / AÑO / ANO	FERRARI INTERNATIONAL XXXX XXXXX XXXXXXXX XX XXXX XXXX
According with the Directive 2006/42 CEE Conforme par la directive 2006/42 CEE Konformität mit der Maschinenrichtlinie 2006/42 CEE Esta en conformidad con la Directiva Maquina 2006/42 CEE Esta em conformidade com a Directiva de Maquinas 2006/42 CEE	
XXXXXXXXXX XXXXXXXXXXXX	
Fascicolo tecnico conservato c/o la Sede dell'azienda - Referente: Ferrari Orlando Technical documentation kept at the headquarters - Contact: Ferrari Orlando Documentation technique tenu au siège de la société - Contact: Ferrari Orlando Technische Dokumentation beider Firma gehalten Hauptquartier - Kontakt: Ferrari Orlando Documentación técnica registrada en la sede central - Contacto: Ferrari Orlando Documentação técnica registrada na sede central - Contacto: Ferrari Orlando	
Amministratore Unico/ Managing Director / Le Directeur General Geschäftsführer / Administrator Unico / Exm Director / Administrador	
	Reggio Emilia, XX/XX/2019
Orlando Ferrari	
Ferrari International SpA - Via Emore Tirelli, 26/A - 42122 - Reggio Emilia - Italia - Tel. + 39 05222387 r.a. - Fax +39 0522 238799 http://www.ferrariinternational.com - Export Department: salesinternational@ferrariinternational.com - Commerciale Italia: salesitalia@ferrariinternational.com	

2.4 Gefahren- und Verbotshinweise und Anleitung

Vor Einsatz der Vorrichtung muss das Vorhandensein der Beschilderung gemäß nachfolgender Tabelle überprüft werden.

SYMBOL	BEDEUTUNG	POSITION
	Es darf keine Reinigung, Schmierung, Einstellung oder Reparatur mit laufendem Motor durchgeführt werden	An der Vorrichtung
	Quetschgefahr	An der Vorrichtung



Die Aufkleber dürfen vom Benutzer nicht entfernt werden.

2.5 Einführung

FERRARI INTERNATIONAL S.p.A. dankt Ihnen für das Vertrauen, dass Sie mit der Auswahl einer unserer Vorrichtungen in uns gesetzt haben.

Die kontinuierliche Verbesserung und das Anstreben der hochwertigsten Produkte ist die Grundlage unserer Arbeit. Daher behalten wir uns das Recht vor, auch ohne Vorankündigung an unseren Vorrichtungen die Änderungen vorzunehmen, die wir für vorteilhaft erachten, ohne dass die Änderungen bei jenen Vorrichtungen umgesetzt werden müssen, die zuvor verkauft wurden.

Falls die Vorrichtung unter besonderen Bedingungen oder für Anwendungsarten eingesetzt werden soll, die nicht der vorgesehenen Verwendung entsprechen, sollten Sie sich von unserer technischen Abteilung beraten lassen.



Die in diesem Handbuch enthaltenen Abbildungen beziehen sich auf das Standardmodell. Die gekauften Modelle unterscheiden sich möglicherweise in bestimmten Merkmalen, was sich hauptsächlich auf die erforderliche Anpassung an andere Maschinen und/oder Vorrichtungen zurückzuführen ist.

2.6 Sicherheitsrichtlinien

	Es ist streng verboten, den Aktionsbereich der Maschine und der Vorrichtung zu durchqueren
	Gefahr durch hängende Lasten
	Quetschgefahr
	Verhedderungsgefahr

Es ist streng verboten, die Vorrichtung zu nutzen, bevor der Zugang zum Arbeitsbereich für Personen und Tiere gesperrt wurde; zu diesem Zweck ist es erforderlich, den Arbeitsbereich abzusperren und die entsprechenden Maßnahmen zu ergreifen, um alle Arbeitsvorgänge sicher durchführen zu können.

Alle Sicherheitsrichtlinien, die für die Maschine vorgeschrieben sind, gelten auch für die Vorrichtung; wenn eine Diskrepanz zwischen den Sicherheitsrichtlinien für die Maschine und jenen für die Vorrichtung besteht, gelten die strengeren Richtlinien.

Die Vorrichtung ist zum Anheben und Bewegen von Materialien geeignet; deshalb ist es streng verboten, die Last über Personen oder Arbeitsstationen zu bewegen.

Die Konformität der Vorrichtung mit der Maschinenrichtlinie ist nur gültig, wenn die Maschine, auf der die Vorrichtung installiert ist, ebenfalls dieser Richtlinie entspricht.

Servicearbeiten an der Vorrichtung dürfen nur durchgeführt werden, wenn die Maschine in stabiler Position steht.

Die Sicherheit der Vorrichtung hängt von der Effizienz der Sicherheitssysteme der Maschine ab, an der sie installiert ist.

Die Maschine muss mit optischen und akustischen Signalvorrichtungen ausgestattet sein, um umstehende Personen auf den eigenen Betrieb und den Betrieb der Vorrichtung hinzuweisen.

Die Vorrichtung darf nur von Personal verwendet werden, das zur Nutzung der Maschine berechtigt ist, eine ordnungsgemäße Einweisung zu den Hebekapazitäten und Nutzungsgrenzen erhalten hat und die Sicherheitsrichtlinien bezüglich dem Heben von Lasten kennen und sie gewissenhaft einhalten muss.

2.7 Aufgaben des Arbeitgebers

Der Arbeitgeber ist verantwortlich für die Bereitstellung dieses Handbuchs an das gesamte Personal, das mit der Vorrichtung interagieren wird.

2.8 Aufgaben der Maschinenbediener

Zusätzlich zu der Verpflichtung, alle Anweisungen, die in diesem Handbuch enthalten sind, gewissenhaft zu befolgen, müssen die Bediener ihre Vorgesetzten über alle auftretenden Mängel oder potentiell gefährlichen Situationen informieren.



Bei einer Störung an der Vorrichtung sollten die in den verschiedenen Kapiteln beschriebenen überprüft werden.

2.9 Haftungsausschluss



Der Hersteller schließt jede Haftung aus, falls einer der folgenden Fälle eintritt.

- Unsachgemäße Nutzung der Vorrichtung;
- Nutzung der Vorrichtung durch ungeschultes Personal;
- Schwere Missachtung der Routinewartung;
- Verwendung von nicht originalen Ersatzteilen oder Teilen, die für das Modell nicht spezifisch sind;
- Unbefugte Änderungen oder Eingriffe;
- Nichteinhaltung der Anweisungen, die in diesem Handbuch enthalten sind;
- Nutzung entgegen der Sicherheitsrichtlinien, die an den Einsatzstellen gelten;
- Nutzung entgegen der nationalen Vorschriften, die für die Maschine gelten;
- Außergewöhnliche Ereignisse;
- Verwendung unter nicht vorgesehenen Bedingungen.

3. AUFBAU UND VERWENDUNG DIESES HANDBUCHS



Lesen Sie dieses Handbuch sorgfältig, bevor Sie die Vorrichtung oder die Anlage in Betrieb nehmen.

Dieses Handbuch hat den Zweck, dem Nutzer alle notwendigen Informationen für die ordnungsgemäße Nutzung der Vorrichtung sowie zur Handhabung unter höchster Sicherheit und Unabhängigkeit zu geben.

Das Handbuch enthält Informationen zu technischen Aspekten, Betrieb, Betriebsunterbrechung, Ersatzteilen und Sicherheit.

Vor Durchführung von Arbeiten an der Vorrichtung müssen Bediener und qualifizierte Techniker sorgfältig die in diesem Handbuch enthaltenen Anweisungen gelesen haben.

Bei etwaigen Zweifeln zur korrekten Interpretation der Anweisungen wenden Sie sich bitte an unser Büro, um die notwendige Klärung zu erhalten.



Dieses Handbuch ist Bestandteil der Anlage und muss vom Käufer ordnungsgemäß aufbewahrt werden.

Das Handbuch muss der Vorrichtung beiliegen, falls diese weiterverkauft wird.

Der Inhalt dieses Handbuchs entspricht der Verordnung 2006/42/EG und wurde nach den Richtlinien der Norm UNI 10893-2000 erstellt.

Dieses Handbuch besteht aus 80 Seiten, einschließlich Deckblatt.

Der Inhalt dieses Handbuchs darf weder verändert noch weitergegeben oder für eigene Zwecke verwendet werden.

Bei Erstellung des Handbuchs wurde die Entscheidung getroffen, einige Piktogramme zu verwenden, um die Aufmerksamkeit auf sich zu ziehen und die Konsultation einfach und klar zu gestalten.



Vorgänge, die eine Situation mit einer möglichen Gefahr für die Bediener darstellen, sind mit diesem Symbol gekennzeichnet.

Diese Vorgänge können zu schweren Verletzungen führen.



Alle Informationen, die besonders zu beachten sind, werden mit diesem Symbol gekennzeichnet.



Abläufe, die ein sorgfältiges Lesen der im Handbuch genannten Anweisungen erfordern, sind mit diesem Symbol gekennzeichnet.

4. ALLGEMEINE BESCHREIBUNG

Der hydraulische Rotator FERRARI INTERNATIONAL S.p.A. wurde für die Montage am Endbereich eines Kranauslegers konzipiert und ermöglicht den Anschluss und die Verwendung von Ausrüstungen wie Greifer, Mehrschalengreifer, Gabeln, usw.

Der Rotator ist mit Hydraulikrohren ausgestattet, die nach den von den Symbolen auf dem Rotatorkopf und auf der Rotatorwelle dargestellten Anweisungen angeschlossen werden.

5. TECHNISCHE EIGENSCHAFTEN

ZAPFENANSCHLUSS



FR 15



FR 35



FR 50



FR 55

Typ	Statische Last	Dynamische Last	Gewicht	Druck	Rotation	Drehmoment	Empf. Literleistung
	kg	kg	kg	bar		Nm	l/min
FR 15	1200	600	10	250	360° cont.	500	10
FR 35	3500	1750	17	250	360° cont.	900	20
FR 50	5000	2500	25	250	360° cont.	1100	20
FR 55	5500	2700	28	250	360° cont.	1300	20

in Übereinstimmung mit 2006/42/CE EN4413:2012 EN12100:2010

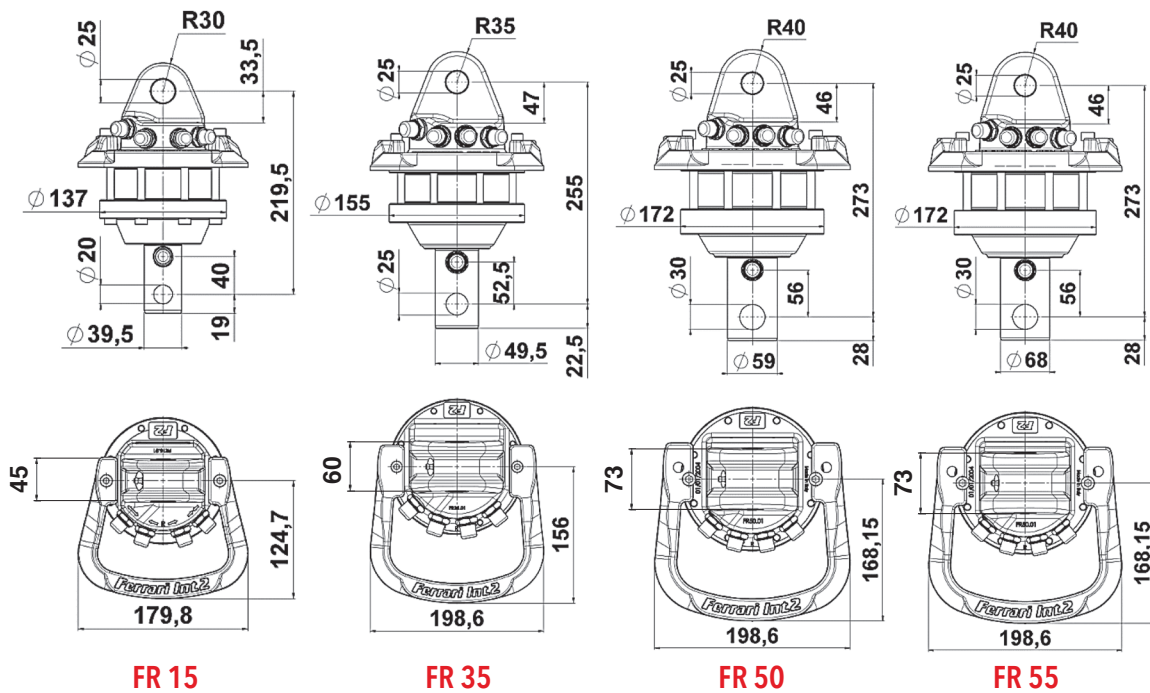

ZAPFENANSCHLUSS



FR 85 SX

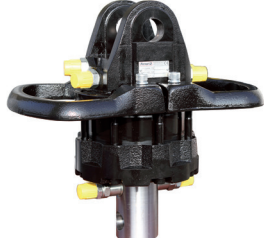

FR 85 SX/2



FR 128 SX



FR 128 SX/2

Typ	Statische Last	Dynamische Last	Gewicht	Druck	Rotation	Drehmoment	Empf. Literleistung
	kg	kg	kg	bar		Nm	l/min
FR 85 SX	7000	3500	36	250	360° cont.	1900	25
FR 85 SX/2	7000	3500	38	250	360° cont.	1900	25
FR 128 SX	12000	6000	48	250	360° cont.	2700	30
FR 128 SX/2	12000	6000	51	250	360° cont.	2700	30

in Übereinstimmung mit 2006/42/CE EN4413:2012 EN12100:2010

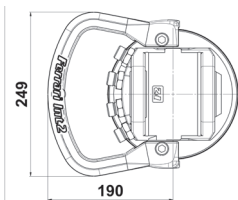
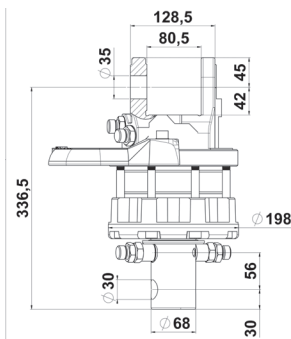

FR 85 SX

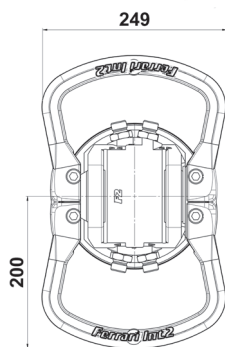
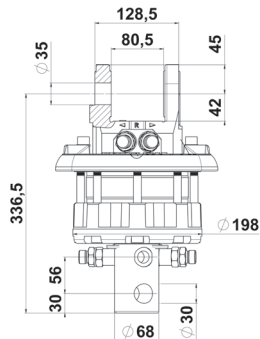

FR 85 SX/2

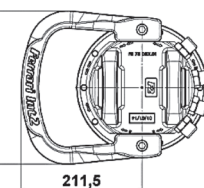
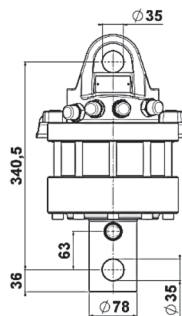
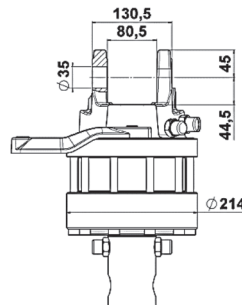

FR 128 SX

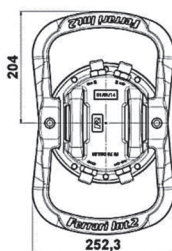
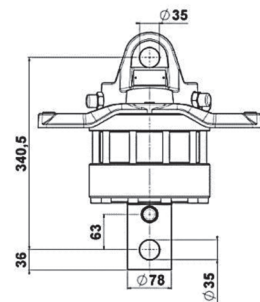
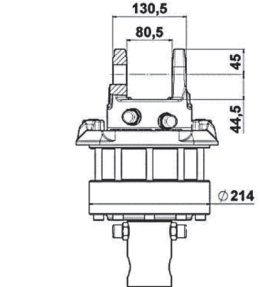

FR 128 SX/2

FLANSCHANSCHLUSS



FR 35 F



FR 50 F



FR 55 F

Typ	Statische Last	Dynamische Last	Gewicht	Druck	Rotation	Drehmoment	Empf. Literleistung
	kg	kg	kg	bar		Nm	l/min
FR 35 F	3500	1750	22	250	360° cont.	900	20
FR 50 F	5000	2500	28	250	360° cont.	1100	20
FR 55 F	5500	2700	33	250	360° cont.	1300	20

in Übereinstimmung mit 2006/42/CE EN4413:2012 EN12100:2010

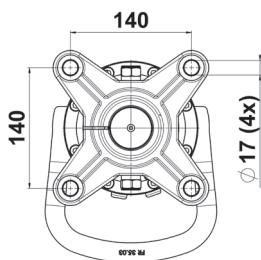
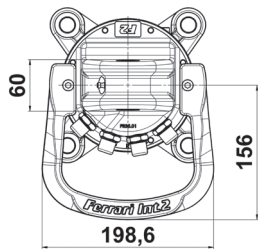
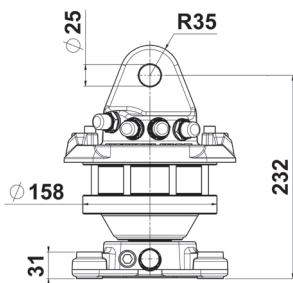

FR 35 F

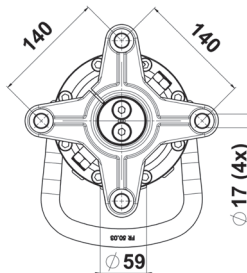
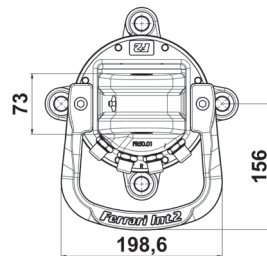
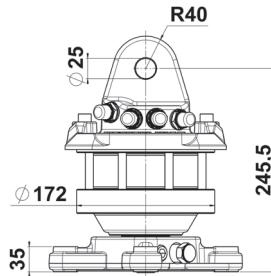

FR 50 F

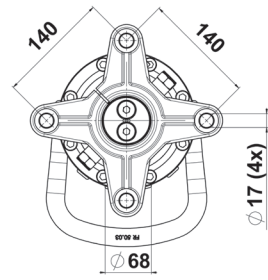
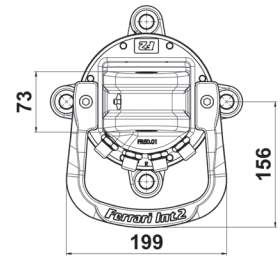
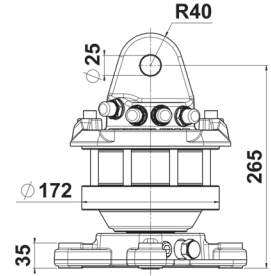

FR 55 F

FLANSCHANSCHLUSS



FR 85 SXF



FR 85 SXF/2



FR 128 SX-F



FR 128 SX-F/2

Typ	Statische Last	Dynamische Last	Gewicht	Druck	Rotation	Drehmoment	Empf. Literleistung
	kg	kg	kg	bar		Nm	l/min
FR 85 SXF	7000	3500	41	250	360° cont.	1900	25
FR 85 SXF/2	7000	3500	44	250	360° cont.	1900	25
FR 128 SX-F	12000	6000	56	250	360° cont.	2700	30
FR 128 SX-F/2	12000	6000	59	250	360° cont.	2700	30

in Übereinstimmung mit 2006/42/CE EN4413:2012 EN12100:2010

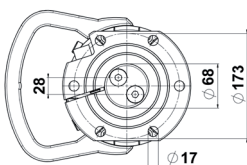
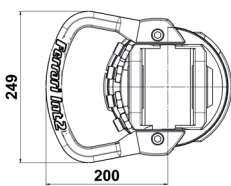
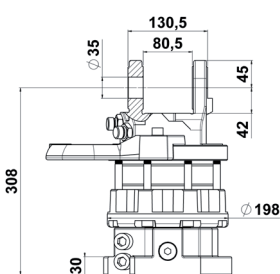

FR 85 SX-F

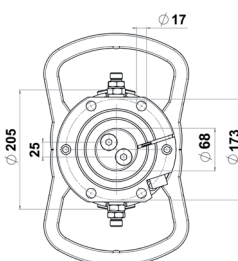
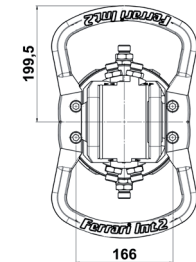
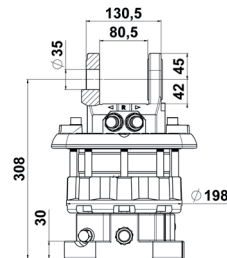

FR 85 SX-F/2

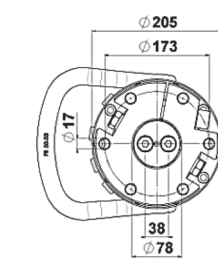
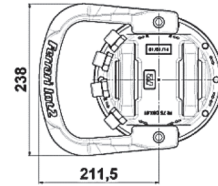
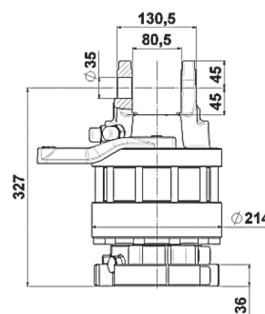

FR 128 SX-F

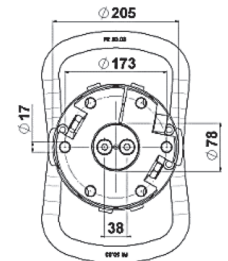
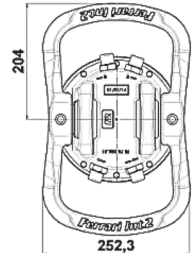
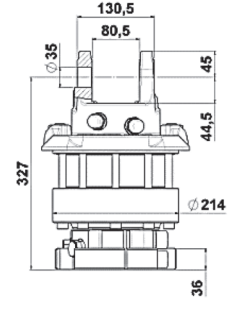

FR 128 SX-F/2

SECHS-WEGE-VERSION



FR 50 F S6X



FR 128 F S6X

Typ	Statische Last	Dynamische Last	Gewicht	Druck	Rotation	Drehmoment	Empf. Literleistung
	kg	kg	kg	bar		Nm	l/min
FR 50 F S6X	5000	2500	36	250	360° cont.	1100	20
FR 128 F S6X	12000	6000	78	250	360° cont.	2900	30

in Übereinstimmung mit 2006/42/CE EN4413:2012 EN12100:2010

FR 50 F S6X

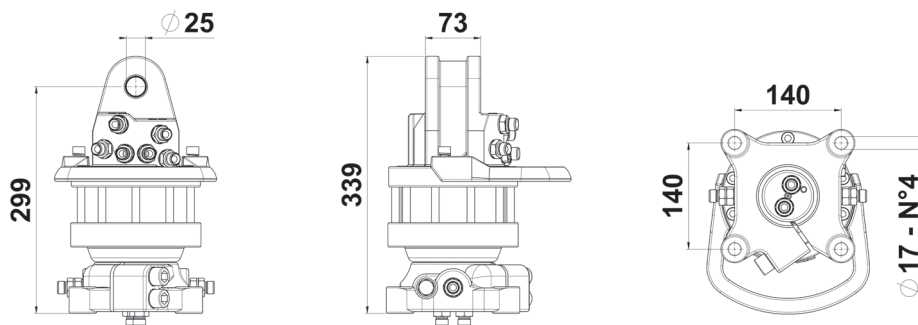

FR 128 F S6X

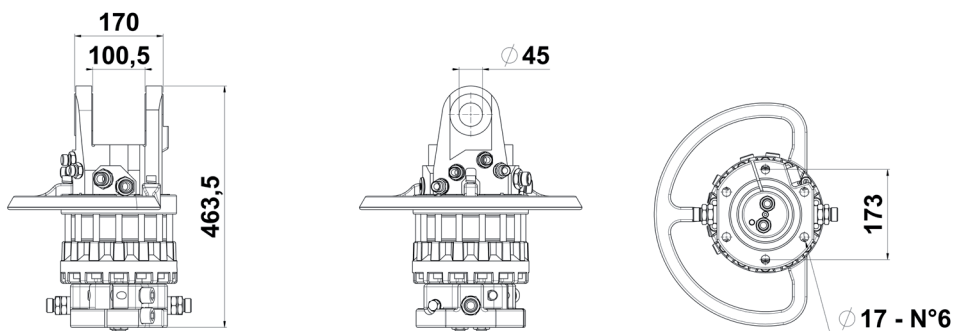

6. INSTALLATION

6.1 Handhabung



Zum Heben und Transport müssen für das zu bewegende Gewicht geeignete Hebemittel verwendet werden.

Um einen sicheren Transport zu gewährleisten, muss die Vorrichtung sicher auf einer Palette befestigt werden oder aufgrund ihrer Instabilität am Transportmittel mit angemessenem Geschirr mit Seilen und Gurten gesichert werden.

Das Heben erfolgt zusammen mit der Palette mit einem Gabelstapler oder durch Einhängen an der oberen Kupplung.

Die Einlagerung muss sehr sorgfältig erfolgen, da die Vorrichtung aufgrund ihrer Form besonders instabil ist und sie umkippen kann, wenn sie sich ungestützt in vertikaler Position befindet.



Angaben zum Gewicht der Komponenten finden Sie in Kapitel 5 - Technische Eigenschaften.

Bewegen Sie die Last, indem Sie sie sehr langsam anheben, damit keine plötzlichen Bewegungen entstehen, die zu gefährlichen Situationen führen könnten.



Das Personal, das die Bewegung und Handhabung durchführt, muss folgende Ausrüstung tragen: Schutzhandschuhe, Schutzhelm und Sicherheitsschuhe mit Stahlspitzen und rutschfesten Sohlen.



Stellen Sie sicher, dass sich das gesamte Personal während Hebe-, Transport- und Handhabungsvorgängen außerhalb des Aktionsbereichs des Gabelstaplers befindet.



Halten Sie sich nicht unter hängenden Lasten auf.

6.2 Zusammenbau

Das hydraulische System der Maschine muss so konzipiert sein, dass die Vorrichtung und gegebenenfalls deren Drehbewegung betrieben werden können.

Wenn die Maschine in der Originalversion nicht für diesen Zweck ausgestattet ist, muss das Hydrauliksystem so verändert werden, dass es den gegebenen Anforderungen gerecht wird.



Diese Änderung darf nur von Personal durchgeführt werden, das vom Maschinenhersteller dazu autorisiert wurde.

6.2.1 Montage des Rotators

Zur Befestigung des Rotators am Endbereich des Kranauslegers ist der Rotator am oberen Bereich mit einer Anschlussgabel ausgestattet, in deren Innern ein Befestigungszapfen durchgeführt wird, der mit einem Sicherheitssplint blockiert wird.

Der Rotator muss stets mit vertikal positionierter Welle frei hängen.

Die Schwingungen des Rotators sind zu begrenzen und die Rohrleitungen des Hydrauliksystems sorgfältig zu schützen, damit sie nicht beschädigt werden können.

6.2.2 Hydraulischer anschluss

Prüfen, dass das Hydrauliköl des Krans sauber und von Unreinheiten frei ist, optimale Filtrierung 10 µm. Die Rohrleitungen, welche die Rotation kontrollieren, müssen untereinander mit einem Nippel verbunden sein, damit das Öl mindestens 5 Minuten zirkulieren kann.

Danach sind sie unter Befolgung der Anleitungen, die anhand von Symbolen auf dem Rotatorkopf und auf der Rotatorwelle vorhanden sind, am Rotator anzuschließen.

↔ Öffnen

→← Schließen

R Rotation in die Pfeilrichtung

Die Hydraulische Anlage des Krans muss mit Druckminderventilen ausgestattet sein, die den Druck auf die vorgesehenen 250 bar begrenzen und die Tragkraft auf die Werte laut Tabelle auf S.4.

Die Drehrichtung des Rotators und die Bewegung des Greifers müssen den auf den Schaltelementen des

Krans vorhandenen Hinweisen entsprechen. Der Kran und alle dazugehörigen Ausrüstungen müssen der Maschinenrichtlinie der Europäischen Gemeinschaft entsprechen.

6.3 Reinigung



Die Vorrichtung kann von Personal gereinigt werden, das keine spezifischen technischen Qualifikationen hat, das jedoch im Vorfeld über die Notwendigkeit informiert wurde, dass die Reinigung nur durchgeführt werden darf, wenn die Maschine stillsteht und sich auf dem Boden befindet, um gefährliche Situationen zu vermeiden.

6.4 Demontage und Entsorgung



Vor der Demontage der Maschine müssen alle Teile entfernt und entsorgt werden, die für die Umwelt schädlich sein könnten. Dies muss gemäß den lokalen Gesetzen und Vorschriften erfolgen.

Kunststoffelemente:

müssen abgebaut und separat entsorgt werden.

Schmiermittel:

müssen gesammelt und zu speziellen Sammelstellen gebracht werden.

Kohlenstoffstahlelemente:

müssen über spezielle Sammelzentren der Wiederverwertung zugeführt werden.

7. BETRIEB UND VERWENDUNG

7.1 Vorgesehene Verwendung

Der hydraulische Rotator FERRARI INTERNATIONAL S.p.A. wurde für die Montage am Endbereich eines Kranauslegers konzipiert und ermöglicht den Anschluss und die Verwendung von Ausrüstungen wie Greifer, Mehrschalengreifer, Gabeln, usw.

Der Rotator ist mit Hydraulikrohren ausgestattet, die nach den von den Symbolen auf dem Rotatorkopf und auf der Rotatorwelle dargestellten Anweisungen angeschlossen werden.

Die Anschlüsse des Hydrauliksystems des Krans müssen durch die Achse des Rotators durchführen. Die Höchstlast des Zubehörs darf den vom Rotator zugelassenen Wert nicht überschreiten.

Wenn der Rotator in Betrieb steht, muss das Öl im Hydrauliksystem die Betriebstemperatur (-20°C / $+50^{\circ}\text{C}$) und die Betriebsviskosität erreicht haben.

7.2 Nicht vorgesehene Verwendung

Jegliche Verwendung, die nicht ausdrücklich in Kapitel 7.1. erwähnt ist, gilt als NICHT VORGESEHENE VERWENDUNG.

Der Hersteller haftet nicht für Schäden an Gegenständen, Personen oder der Maschine, die durch Unfälle verursacht werden, die auf eine nicht vorgesehene Verwendung zurückzuführen sind.

7.3 PSA

Gemäß den internen Bestimmungen muss persönliche Schutzausrüstungen verwendet werden.

Die persönliche Schutzausrüstung (PSA) umfasst Kleidung und Zubehör, die von den Arbeitern getragen werden müssen, um sie gegen spezifische Risiken der durchzuführenden Tätigkeit zu schützen.

Der Arbeitgeber muss die PSA bereitstellen und sie zusammen mit den Arbeitern und ihren Vertretern auswählen.

Für die PSA gilt:

- Sie ist strikt einer Person zugeordnet
- Sie muss getragen werden
- Bei der Auswahl muss darauf geachtet werden, dass sie zur Vermeidung der jeweiligen Risiken der Arbeiten geeignet ist, die die Arbeiter, die ihre Träger durchführen müssen.
- Sie muss praktisch und bequem sein
- Sie muss immer in gutem Funktionszustand sein und muss ersetzt werden, wenn sie abgenutzt oder beschädigt ist.

Für Wartungsarbeiten sind folgende PSA-Elemente erforderlich:



Handschuhe und geeignete Kleidung



Sicherheitsschuhe



Schutzhelm



Wenn es zu Wartungszwecken erforderlich ist, in großer Höhe zu arbeiten, müssen alle Vorschriften beachtet werden, die von der geltenden Gesetzgebung vorgesehen sind.

7.4 Qualifikation des Personals

Das Personal, das mit dem Betrieb der Maschine beauftragt ist, muss vor Beginn der Arbeiten das Kapitel „Sicherheitsrichtlinien“ gelesen haben. Dies ist besonders wichtig, wenn das Personal die Maschine nur selten verwendet.

Es muss regelmäßig geprüft werden, dass das Personal bei der Arbeit die Sicherheitsvorkehrungen und Richtlinien zur Unfallverhütung beachtet, die im Betriebs- und Wartungshandbuch angegeben sind.

Die Aufgaben des Bedieners der Maschine müssen festgelegt werden und er muss autorisiert sein, Anweisungen, die durch andere Personen erteilt werden und die den Sicherheitsrichtlinien widersprechen, abzulehnen.

Auszubildende oder Studenten dürfen mit der Maschine oder der Anlage nur unter konstanter Aufsicht durch erfahrenes Personal arbeiten.

8. VERWENDUNG



Vor der Verwendung der Vorrichtung müssen alle Informationen im Kapitel „Sicherheitsrichtlinien“ sorgfältig gelesen werden.

Beim Gebrauch des Krans und des Rotators sind alle Sicherheitsvorschriften zu beachten.

Die Rotatorwelle darf keinen seitlichen Belastungen ausgesetzt werden.

Einen Arbeitswinkel wie unten dargestellt einhalten; eine nicht korrekte Positionierung der Arbeitseinheit gilt als gefährlich und kann die Rotatorwelle beschädigen. Die Nichtbeachtung der folgenden Hinweise kann zu gefährlichen Situationen und / oder zu schweren Schäden an den Geräten führen.

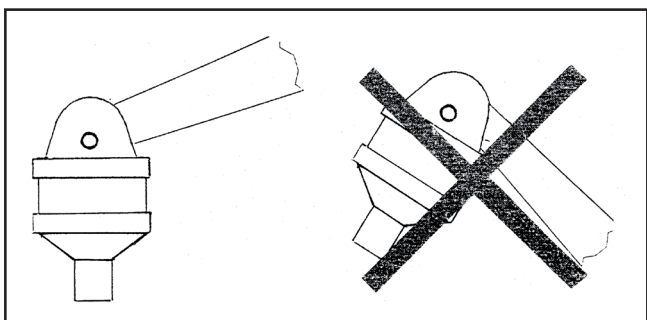

- Den Rotator nicht überlasten! Sicherstellen, dass die tragbare Höchstlast des Kranauslegers den vom Rotator bestimmten Grenzwert nicht überschreitet.
- Sicherstellen, dass das Hydrauliksystem die Betriebstemperatur erreicht hat.
- Die Last vor dem Verschieben oder Drehen von der Aufsatzfläche oder vom Boden abheben.
- Es ist verboten, die hängende Last unbeaufsichtigt zu lassen.
- Prüfen, dass die Rohrleitungen nicht mit Hindernissen irgendeiner Art in Berührung geraten.
- Der eventuelle Bruch der Rohrleitungen oder eines Nippels könnte eine unkontrollierte Rotation und das Herunterfallen der Last verursachen.

9. WARTUNG

Wartung muss eine geplante vorbeugende Maßnahme sein und als fundamentale Anforderung zu Sicherheitszwecken angesehen werden, mit der Annahme, dass die Maschinen und die Anlagen Verschleiß und Abnutzung unterliegen, was potentiell zu Störungen führen kann.

Daher hängt die Sicherheit der Maschinen auch von guter vorbeugender Wartung ab, die den Ersatz von Verschleißteilen ermöglicht, bevor Betriebsstörungen auftreten.



Wartungsarbeiten dürfen nur durchgeführt werden, wenn die Vorrichtung auf dem Boden steht und die Maschine in stabiler Position mit ausgeschaltetem Motor stillsteht.

9.1 Routinewartung

Regelmäßig den Zapfen des oberen Halters des Rotators schmieren.

Wöchentlich den oberen Halter, die Welle, Rohrleitungen und Nippel kontrollieren.

Sicherstellen, dass nichts gebrochen ist.

Mindestens einmal pro Jahr kontrollieren, dass die Schrauben gut gespannt sind. Der Rotator darf nicht mit Schweißungen repariert werden.

Immer nur Originalersatzteile verwenden.

Jeder Wartungseingriff, der die Demontage interner Bauteile des Rotators verlangt, muss von Personal mit Genehmigung der Firma FERRARI INTERNATIONAL S.p.A. durchgeführt werden.

Hydrauliköl nach DIN 51524.

9.2 Überholungen



Müssen von spezialisiertem Personal mit geeignetem Werkzeug durchgeführt werden.

Möglichkeit des Vorhandenseins von Restdruck im Kreislauf: Vor jedem Eingriff müssen die Maschine druckentlastet und die Vorrichtung abgenommen werden.

Das Herausnehmen der Stifte kann zu unvorhersehbaren Bewegungen in der Stützkonstruktion führen: Die Teile müssen vor Überholungsarbeiten fixiert werden.

Verwenden Sie nur Originalersatzteile.

Geben Sie bei Ersatzteilbestellungen bitte folgende Daten an:

- MODELL
- SERIEN-NR.
- HERSTELLUNGSJAHR

Alle 500 Arbeitsstunden durchzuführen:

- kontrollieren Sie, ob das Spiel zwischen Stift und Buchse unter 0,6 mm liegt; falls es größer ist, müssen die abgenutzten Teile ersetzt werden;
- kontrollieren die Dichtigkeit der Zylinderdichtungen und ersetzen Sie sie gegebenenfalls;
- kontrollieren Sie den Zustand der Schläuche und ersetzen Sie sie gegebenenfalls;
- kontrollieren Sie den Zustand der Metallkonstruktion und ersetzen Sie gegebenenfalls beschädigte Teile;
- kontrollieren Sie die Sitzfestigkeit und den Zustand der Stiftsicherungsmuttern und der Durchgangverschraubungen;
- kontrollieren Sie, ob die Vorrichtung ordnungsgemäß funktioniert.

9.3 Kundendienst

Wenden Sie sich für Reparaturen und Überholungen an das Unternehmen FERRARI INTERNATIONAL S.p.A., das über qualifiziertes Personal und geeignetes Werkzeug verfügt.

Wir bieten in unserer Hauptniederlassung auch einen technischen Kundendienst für Informationen, Ratschläge und Angaben zu befugten Service-Zentren an.

9.4 Serviceprotokoll

9.4.2 Überholungen und Reparaturen

Alle Überholungs- und Reparaturarbeiten müssen im Wartungsprotokoll erfasst werden. Der für diese Arbeiten verantwortliche Techniker muss einen Bericht erstellen und unterzeichnen, auf dem die durchgeführte Arbeit sowie Änderungen und/oder Mängel an der Vorrichtung beschrieben werden.

10. ERSATZTEILE

Zur Identifizierung eines Ersatzteils gehen Sie folgendermaßen vor:

- Finden Sie das Teil und seine Positionsnummer auf der entsprechenden Zeichnung für die spezifische Baugruppe.
- Konsultieren Sie die Tabelle und finden Sie unter der Position die zum Bestellen des Teils notwendigen Informationen:
 - Code
 - Beschreibung des Teils
 - Mengen, die an der Maschine verbaut sind (Menge)
- Füllen Sie das Bestellformular aus und FERRARI INTERNATIONAL S.p.A. wird Ihnen die Ersatzteile liefern.

Wir empfehlen Ihnen, im Handbuch die durchgeführten regelmäßigen und/oder außerordentlichen Wartungseingriffe zu erfassen, um Probleme und deren wirtschaftlichste Lösung gegebenenfalls schneller und leichter ermitteln zu können.

Die gekaufte Vorrichtung muss sich immer in perfekt funktionsgerechtem Zustand befinden. Deshalb dürfen als Ersatzteile ausschließlich Originalersatzteile verwendet werden, die direkt vom Hersteller oder über einen autorisierten Fachhändler angefordert werden können.

Die Verwendung von Ersatzteilen geringerer Qualität kann zur Beschädigung anderer Komponenten führen.

Das positive Ergebnis der Wartungs- und Überholungsarbeiten hängt von den Anweisungen und Empfehlungen ab, die auf unserer Erfahrung basieren.

FR 55 F/30

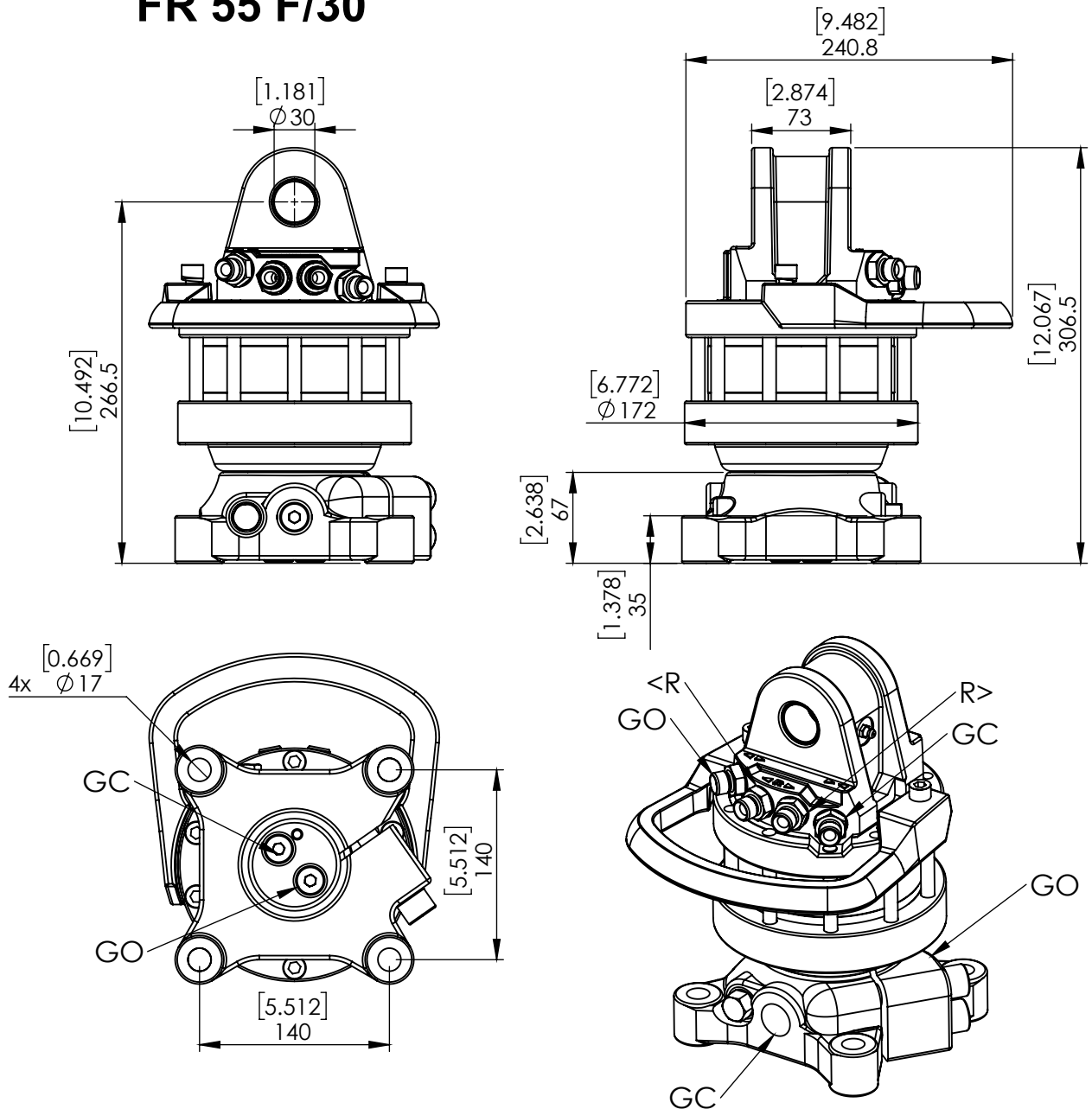

ROTATION ANGLE	UNLIMITED	
MAX PRESSURE (R) [BAR/PSI]	250	3625
MAX PRESSURE (GO) [BAR/PSI]	200	2901
MAX PRESSURE (GC) [BAR/PSI]	300	4351
DISPLACEMENT [cm ³ /Inch ³]	420	26
TORQUE [Nm/lbf-ft]	1100	811
MAX AXIAL LOAD STATIC [KN/lbf]	55	12365
MAX AXIAL LOAD DYNAMIC [KN/lbf]	27	6070
WEIGHT [kg/lb]	33	73
CONNECTIONS	G3/8"	G3/8"
REQ. OIL FLOW FOR ROTATION [LPM/GPM]	20	5.3

FR 15

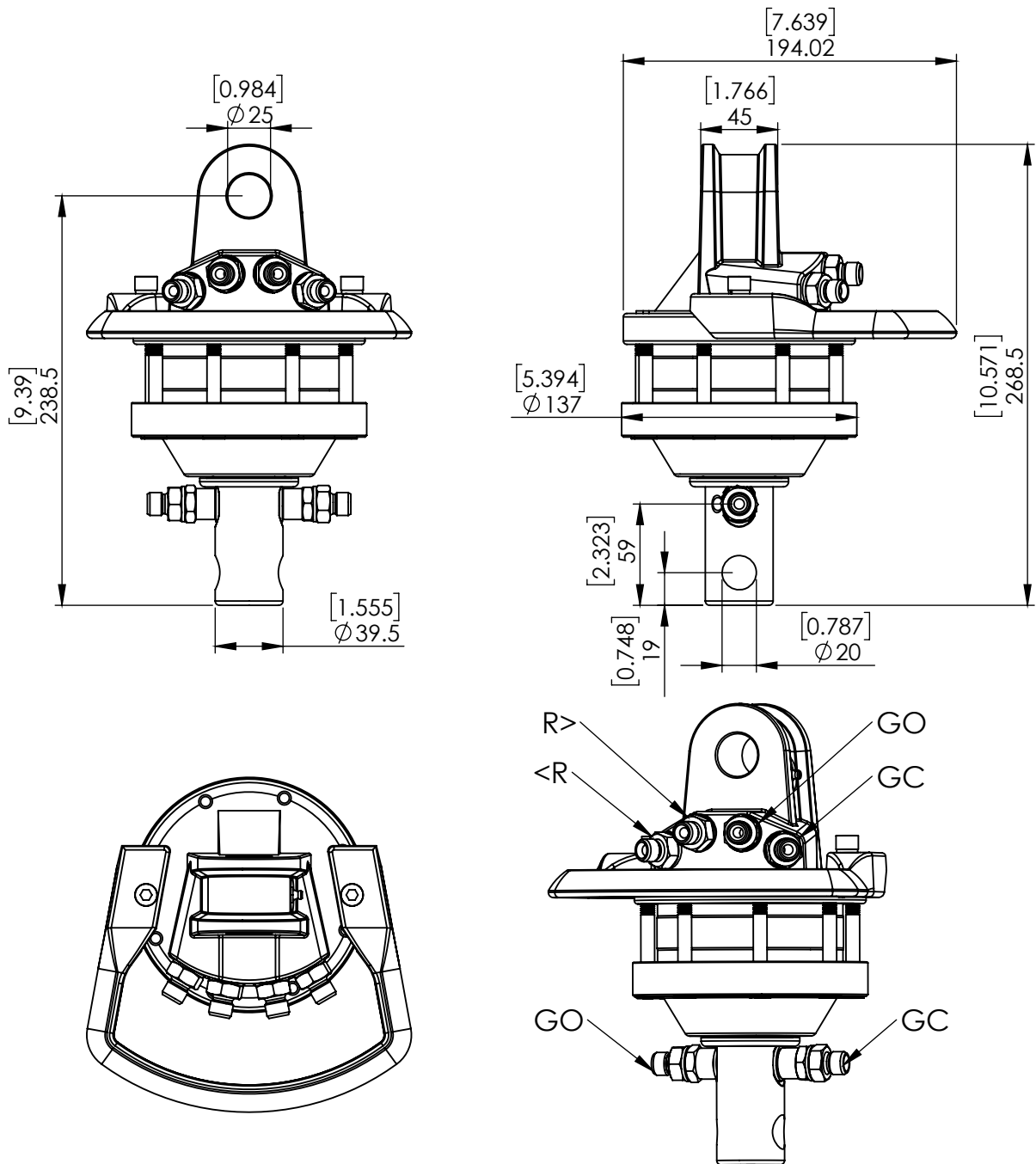

ROTATION ANGLE	UNLIMITED	
MAX PRESSURE (R) [BAR/PSI]	250	3625
MAX PRESSURE (GO) [BAR/PSI]	200	2901
MAX PRESSURE (GC) [BAR/PSI]	300	4351
DISPLACEMENT [cm ³ /Inch ³]	193	12
TORQUE [Nm/lbf-ft]	450	332
MAX AXIAL LOAD STATIC [KN/lbf]	10	2248
MAX AXIAL LOAD DYNAMIC [KN/lbf]	5	1124
WEIGHT [kg/lb]	10	22
CONNECTIONS	G1/4"	G1/4"
REQ. OIL FLOW FOR ROTATION [LPM/GPM]	10	2.6